

# ROBERTS

## Blutune 200

Système audio DAB/DAB+/FM/CD/SD/USB/Bluetooth



**DAB**  
Digital Audio Broadcasting

**DAB+**



Digital  
Radio

Veuillez lire ce manuel avant utilisation

## Table des matières

<b>Introduction</b> .....	2-9	Mode CD MP3/WMA .....	34
Caractéristiques du système audio Blutune 200 .....	3	Sélection de fichiers et de dossiers MP3/WMA .....	35-36
Commandes et branchements.....	4-5	<b>Lecture et enregistrement en utilisant des cartes SD et des clés USB</b> .....	37-44
Télécommande .....	6-7	Utilisation des cartes SD et clés USB.....	37
Affichage des symboles.....	8	Sélection de fichiers et de dossiers SD/USB.....	38-39
Accès au menu système.....	8	Enregistrer sur une carte SD/clé USB.....	40-42
Utilisation du système audio pour la première fois .....	9	Suppression et formatage.....	43-44
<b>Radio DAB</b> .....	10-16	<b>Horloge et alarmes</b> .....	45-51
Utilisation du système audio - DAB .....	10	Alarmes.....	45-47
Sélection d'une station - DAB.....	11	Annulation des alarmes .....	47
Services secondaires - DAB.....	11	Fonction Rappel d'alarme.....	48
Options d'affichage - DAB .....	12-13	Visualisation des réglages de l'alarme .....	48
Recherche de nouvelles stations - DAB .....	13	Veille automatique .....	49
Recherche manuelle - DAB.....	14	Réglage manuel de l'heure.....	50-51
Contrôle de la gamme dynamique - DAB .....	15	Retour au mode réglage automatique de l'heure .....	51
Classement des stations - DAB.....	16	<b>Audio et Configuration</b> .....	52-59
<b>Radio FM</b> .....	17-24	Égaliseur.....	52
Utilisation de la radio - Recherche de station FM.....	17	Réglage des graves et des aigus .....	53
Recherche manuelle - FM .....	18	Couper le son .....	54
Options d'affichage - FM.....	19	Prise d'entrée auxiliaire .....	55
FM stéréo/mono - FM.....	20	Prise casque .....	55
Sensibilité de recherche - FM.....	21	Rétroéclairage du mode veille .....	56
Stations pré-réglées - DAB et FM.....	22-23	Réinitialisation du système .....	57
Langue - DAB et FM.....	24	Afficher la version du logiciel.....	58
<b>Mode Bluetooth</b> .....	25-28	Détacher l'antenne.....	59
Connexion d'appareils Bluetooth.....	26	Port de charge USB pour smartphone .....	59
Lecture de fichiers audio en mode Bluetooth .....	27	Port USB pour les mises à jour du logiciel.....	59
Connexion et reconnexion d'un appareil Bluetooth .....	28	<b>Informations</b> .....	60-62
<b>CD/MP3/WMA</b> .....	29-36	Précautions.....	60
Disques compacts .....	29	Spécifications.....	60
Lecture de CD.....	30-31	Remarques .....	61
Options de répétition et de lecture aléatoire .....	32-33	Garantie .....	62

## À propos de ce guide d'utilisation

Ce guide d'utilisation est divisé en sections relatives aux différents modes de fonctionnement de votre système audio numérique Roberts Blutune 200. L'introduction décrit les caractéristiques et les touches de commande de l'appareil.

Il y a sept sections couvrant les fonctions principales en détail - radio DAB, radio FM, Bluetooth, lecture CD/MP3/WMA, carte SD/clé USB, horloge et alarme et la configuration audio. Chaque section est clairement répertoriée grâce à l'en-tête ombrée dans le coin en haut à droite de chaque double page.

Les deux sections **Radio DAB** et **Radio FM** décrivent comment utiliser le système audio pour écouter la radio.

La section **Bluetooth** décrit comment utiliser votre Blutune 200 pour lire des fichiers audio ou des fichiers vidéo directement à partir de votre smartphone, tablette ou dispositifs similaires.

La section **Lecteur CD/MP3/WMA** explique comment lire des CD audio numériques ou fichiers MP3/WMA enregistrés sur CD-R ou CD-RW.

La section **Carte SD/clé USB** décrit la lecture et l'enregistrement en utilisant des cartes SD et des clés USB.

La section intitulée **Horloge et Alarmes** décrit le réglage de l'heure et explique l'utilisation de l'alarme, le rappel d'alarme et la veille automatique.

La section **Audio et Configuration** décrit le réglage de l'heure et explique l'utilisation de l'alarme, le rappel d'alarme et la veille automatique. L'ajustement de la luminosité ainsi que la procédure de réinitialisation du système sont aussi décrites.

Enfin, la section **Informations** comprend des informations sur la sécurité, les spécifications et sur la garantie.

## Introduction

### Introduction

(page 2)

### Radio DAB

(page 10)

### Radio FM

(page 17)

### Bluetooth

(page 25)

### CD/MP3/WMA

(page 29)

### Carte SD/clé USB

(page 37)

### Horloge et alarmes

(page 45)

### Audio et configuration

(page 52)

### Informations

(page 60)

## Caractéristiques du système audio Blutune 200

Le Système audio Roberts Blutune 200 offre l'ensemble de fonctions suivantes dans un appareil compact et attrayant :

- Réception d'émissions radio DAB et FM (avec RDS).
- 20 stations radio préréglées (10 DAB et 10 FM).
- Diffusion Bluetooth pour lire des fichiers audio ou des fichiers vidéo directement à partir de votre smartphone, tablette ou appareils similaires.
- Lecteur CD audio avec recherche de piste, répétition et lecture aléatoire (peut également lire des CD-R, CD-RW). \*
- Lecture de fichiers MP3 et WMA enregistrés sur CD-R ou CD-RW.
- Lecture de fichiers MP3 et WMA enregistrés sur cartes SD et clés USB.
- Enregistrement à partir de la radio, CD ou entrée auxiliaire sur cartes SD ou clés USB.
- Enregistrement de fichiers MP3/WMA à partir de CD/SD/USB vers SD/USB.
- Le port USB peut aussi être utilisé pour charger smartphones ou tablettes.
- Affichage de l'heure et la date en mode veille.
- Deux alarmes avec la fonction rappel d'alarme pour se réveiller avec la sonnerie, la radio, le CD ou l'iPod (système de réveil agréable avec sonnerie).
- Veille automatique pouvant être défini pour arrêter le système après un délai compris entre 15 et 120 minutes.
- Écran à 2 lignes de texte et grande horloge facile à lire.
- Une prise d'entrée auxiliaire stéréo 3,5 mm est disponible pour la lecture audio à partir de lecteurs MP3, d'iPods ou d'autres équipements audio,
- Prise casque 3,5mm standard pour une écoute privée.
- Haut-parleurs stéréo de haute qualité, gamme étendue (2 x 8W).
- Une enceinte acoustiquement accordée, finition à la main comprenant événements des graves et éléments de renforcement internes pour une reproduction sonore optimale.
- Faible consommation en mode veille.

### Remarque :

- \* Les mini CD de 8cm ne sont pas compatibles. Les CD totalement ou partiellement transparents ne sont pas compatibles. Les CD très minces (Eco) ne sont pas compatibles. Certains CD protégés contre la copie ne sont pas compatibles.

(Haut)

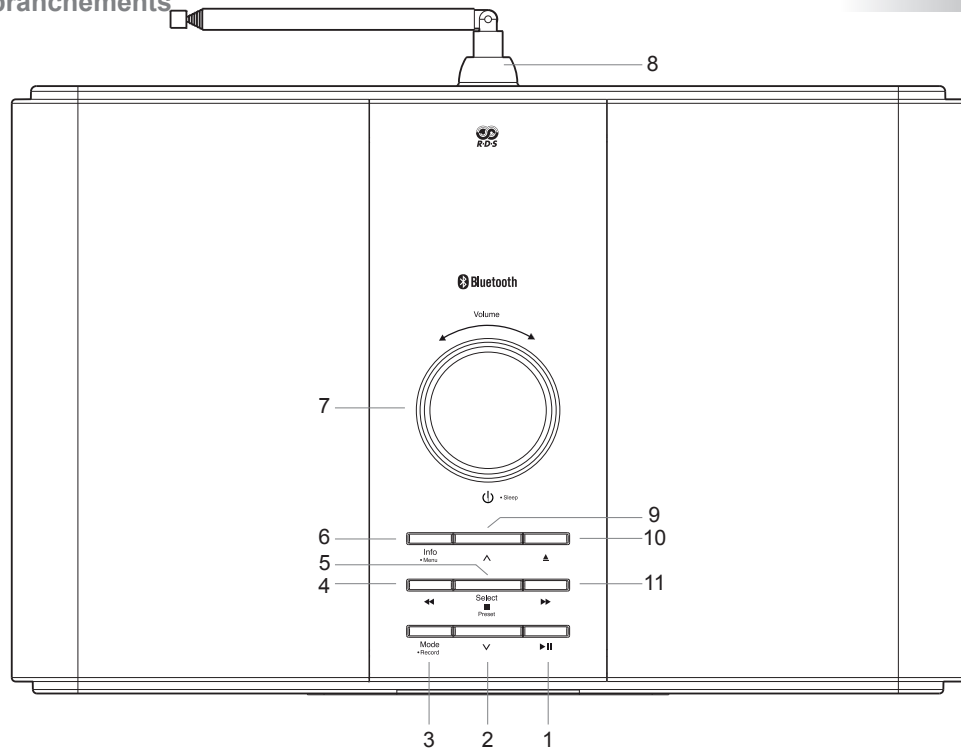

- |   |                                 |  |
|---|---------------------------------|--|
| 1. Touche Lecture/Pause                 | 5. Touche Select/Preset/Arrêt   | 6. Touche dossier précédent                |
| 2. Touche dossier suivant               | 6. Touche Menu/Info             | 10. Touche Éjecter le CD                   |
| 3. Touche Mode/Record (enregistrer)     | 7. Bouton Allumer/Veille/Volume | 11. Touche Recherche arrière/avance rapide |
| 4. Touche Recherche avant/retour rapide | 8. Antenne télescopique         |  |

## Commandes et branchements

### (Face avant)

- 12. Témoin veille
- 13. Témoin Bluetooth
- 14. Écran LCD
- 15. Capteur infrarouge
- 16. Témoin CD chargé
- 17. Fente pour CD

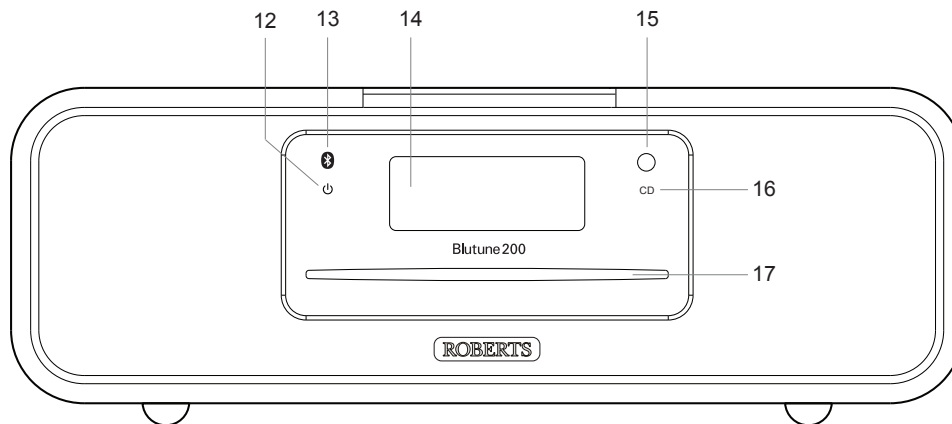

### (Arrière)

- 18. Antenne télescopique
- 19. Prise d'alimentation secteur
- 20. Prise casque
- 21. Prise d'entrée auxiliaire
- 22. Port USB (pour les mises à jour du logiciel)
- 23. Port USB (lecture, enregistrement, charge)
- 24. Fente de carte SD/SDHC

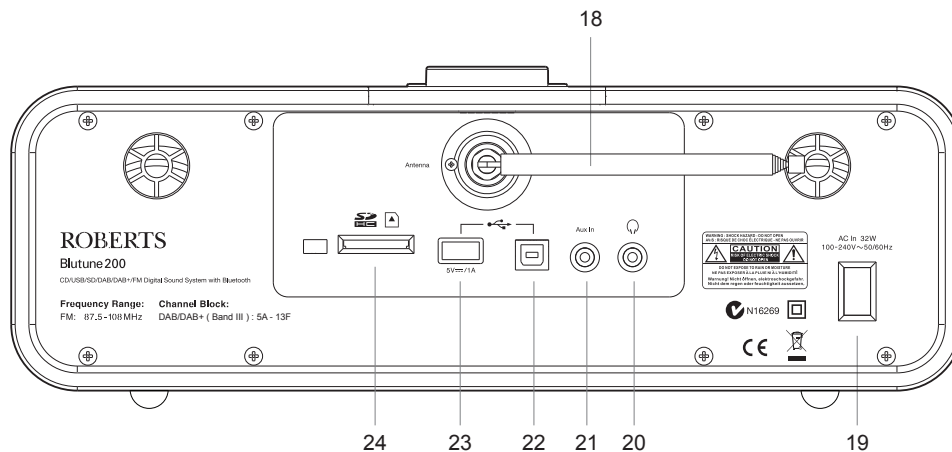

Toutes les fonctions du système audio Blutune 200 peuvent être commandées en utilisant les touches du système audio ou celles de la télécommande, à l'exception de la fonction Éjecter le CD. La fonction Éjecter le CD ne peut être contrôlée qu'en utilisant la touche Éjecter le CD du système audio.

1. Touche Marche/Veille/veille automatique
2. Touche Mode/Record (enregistrer)
3. Touche Menu/Info
4. Touche Recherche avant/retour rapide
5. Touche dossier précédent
6. Touche Recherche arrière/avance rapide
7. Touche Lecture/Pause
8. Touche pour baisser le volume
9. Touche pour augmenter le volume
10. Touche Select/Preset/Arrêt
11. Touche dossier suivant

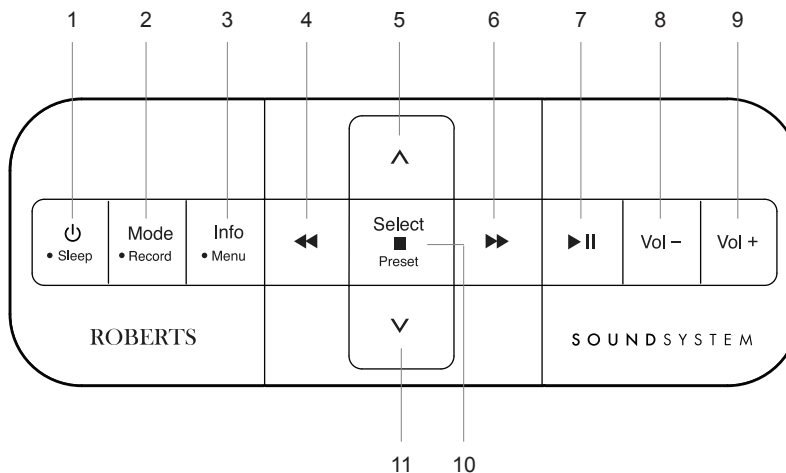

## Remplacement des piles de la télécommande

1. Retirez le couvercle du compartiment à pile situé à l'arrière de la télécommande en appuyant sur le cliquet dans la direction indiquée par la flèche tout en soulevant le couvercle.
2. Retirez la pile du compartiment à pile en appuyant sur son coin inférieur droit pour la dégager de son emplacement (voir illustration). La pile peut à présent être retirée.
3. Remplacez la pile (CR2032 ou équivalente) en veillant à ce que sa face positive reste visible lors de son insertion. Placez la pile sous le bord du coin inférieur droit jusqu'à ce que vous entendiez un déclic.
4. Remettez le couvercle du compartiment à pile en insérant le cliquet en premier et en appuyant sur l'extrémité libre de manière que le cliquet fixe le couvercle.
5. Il est recommandé de retirer la pile si la télécommande n'est pas utilisée pendant une longue période.

**IMPORTANT :** Les piles ne doivent pas être exposées à une chaleur excessive telle que rayons du soleil, feu etc. Après utilisation, les piles jetables doivent être si possible rapportées à un centre de recyclage approprié. En aucun cas, les piles ne doivent être mises au feu.



### ADVERTISSEMENTS

- Ne pas avaler la batterie. Risque de brûlure chimique.
- La télécommande fournie avec ce produit contient une pile bouton. Si la pile bouton est avalé, il peut causer des brûlures internes graves en seulement 2 heures et peut être mortelle.
- Conservez les piles neuves et usagées loin des enfants. Elles peuvent présenter un risque d'étouffement.
- Si le compartiment de la batterie ne se ferme pas correctement, arrêtez d'utiliser le produit et le tenir éloigné des enfants.
- Si vous pensez qu'une pile a été avalée ou placée à l'intérieur d'une partie du corps, vous devez consulter immédiatement un médecin.

### PRUDENCE

Danger d'explosion si la batterie est remplacée de façon incorrecte. Remplacer uniquement avec le même type ou équivalent.

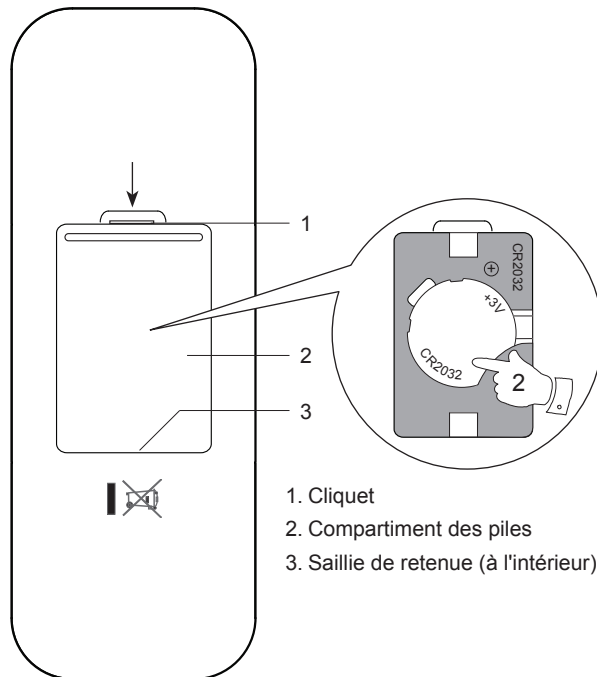



## Affichage des symboles

- |   |  |
|---|--|
| A. Indicateur veille automatique          | I. Indicateur Stéréo                                   |
| B. Indicateurs alarme 1 et 2              | J. Indicateur entrée auxiliaire                        |
| C. Indicateur rappel d'alarme             | K. Témoin indiquant la répétition d'un seul morceau    |
| D. Indicateur de la force du signal radio | L. Témoin indiquant la répétition de tous les morceaux |
| E. Chiffres de l'heure                    | M. Témoin indiquant la répétition                      |
| F. Témoin Bluetooth                       | N. Indicateur Répéter le dossier                       |
| G. Indicateur DAB                         | O. Voyant CD, SD, USB                                  |
| H. Indicateur FM                          | P. Deux lignes d'affichage de texte                    |

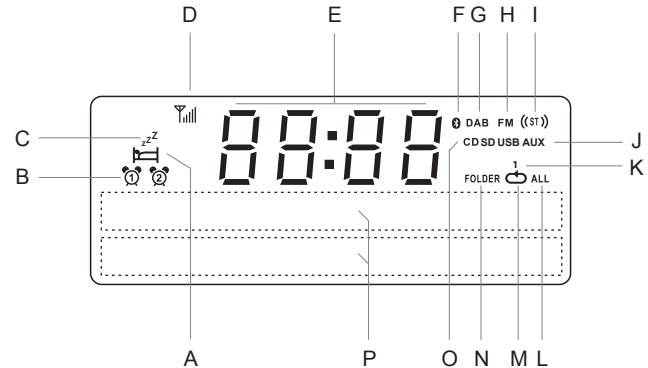

## Bouton Allumer/Veille/Volume

Votre système audio comprend un bouton situé en haut de l'appareil qui assure les fonctions suivantes.

1. **Appuyez sur** le bouton pour allumer votre système audio sur ou le mettre en veille.
2. **Tournez** le bouton dans le sens horaire pour augmenter le volume et antihoraire pour le diminuer.
3. **Maintenez appuyée** la touche pour accéder au menu veille automatique.

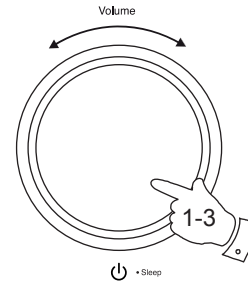

## Accès au menu système

1. Maintenez appuyée la touche **Menu** pour accéder au menu système.
2. Appuyez brièvement sur la touche **Menu** pour quitter le menu système.

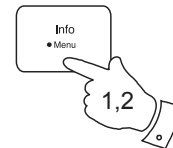

## Utilisation du système audio pour la première fois

1. Placez votre système audio sur une surface plane.
2. Déployez complètement l'antenne télescopique. L'antenne doit être entièrement déployée et positionnée verticalement pour une réception optimale.
3. Branchez le cordon d'alimentation dans la prise secteur située à l'arrière du système audio en veillant à ce que la fiche soit bien enfoncée dans la prise.
4. Branchez l'autre extrémité du cordon d'alimentation secteur dans une prise murale sous tension.

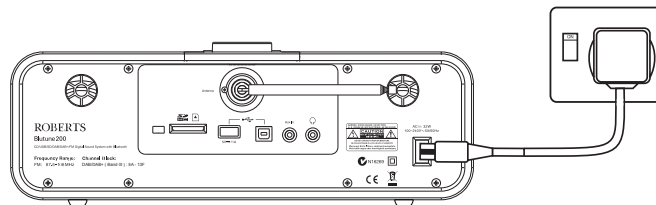

**IMPORTANT** : Le cordon d'alimentation secteur est utilisé comme moyen de branchement du système audio au secteur. La prise secteur utilisée pour le système audio doit rester accessible durant l'utilisation. Il faut retirer complètement la fiche secteur de la prise secteur pour débrancher complètement le système audio du secteur.

5. Lors de la première utilisation du système audio, l'horloge affiche 12:00 et l'appareil passe en veille. Il recherche ensuite les stations radio DAB et une fois des stations sont trouvées l'heure et la date seront réglées automatiquement. Notez que l'écran n'affiche aucun message pendant la première recherche.
6. Si aucune station n'est trouvée, l'heure ne sera pas réglée. Vous devrez peut-être déplacer votre système audio dans un endroit donnant une meilleure réception. Vous devez ensuite effectuer une recherche automatique des stations DAB. Reportez-vous à « Utilisation DAB » à la page 10 et aussi « Recherche de nouvelles stations » à la page 13. L'heure sera alors réglée à partir d'une émission DAB.

## Utilisation du système audio - DAB

1. Déployez complètement l'antenne télescopique.
2. Si le système audio est en veille, appuyez brièvement sur la touche **Marche/Veille** pour l'allumer.
3. Appuyez brièvement sur la touche **Mode** jusqu'à ce que le mode DAB soit sélectionné. L'écran affichera « DAB » pendant quelques secondes.
4. Si le système audio est utilisé pour la première fois, une recherche des chaînes DAB de la bande III serait effectuée (selon que la recherche a déjà été achevée en mode veille ou pas). Si la radio a déjà été utilisée avant, la dernière station alors diffusée sera sélectionnée.
5. Lors de la première mise sous tension, la première station dans la liste des stations trouvées sera syntonisée. Le nom de la station sera affiché sur la ligne supérieure de l'écran et des informations sur l'émission sur la ligne inférieure.
6. Si la liste des stations est encore vide après l'opération de recherche ou si la station sélectionnée ne peut pas être reçue, la radio affichera « No DAB station ».
7. Si aucun signal n'est trouvé, il est peut être nécessaire de déplacer le système audio à un endroit donnant une meilleure réception ; répétez ensuite la recherche à l'aide de la fonction « Recherche automatique » (reportez-vous à « Recherche de nouvelles stations » à la page 13).

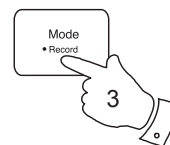
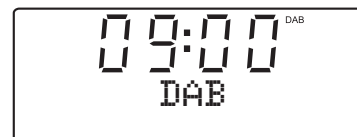
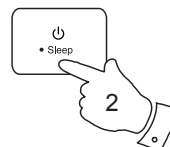

**Remarque :** le nom de la station radio et la fréquence indiquée dans le présent guide d'utilisation peuvent différer de ceux affichés sur votre radio. Les radiodiffuseurs peuvent changer les noms des stations radio, et les fréquences utilisées pour les stations radio DAB et FM peuvent ne pas être les mêmes dans toutes les régions du pays.

## Sélection d'une station - DAB

1. Lorsque l'appareil est en mode DAB, normalement le nom de la station sera affiché sur la ligne supérieure de l'écran.
2. Appuyez plusieurs fois sur les touches **Recherche avant** ou **Recherche arrière** pour faire défiler la liste des stations disponibles sur la ligne inférieure de l'écran. Relâchez la touche **Recherche** dès que vous tombez sur la station souhaitée. Si vous maintenez appuyée l'une des touches de recherche, l'appareil fera défiler rapidement la liste des stations disponibles.
3. Appuyez brièvement sur la touche **Select** pour que la radio sintonise la station choisie. L'écran peut afficher « *Connecting* » lorsque la radio trouve une nouvelle station.  
L'utilisation des présélections est décrite à la page 22.
4. Réglez le niveau de **Volume** souhaité.

Si après avoir sélectionné une station, l'écran affiche « *No DAB Station* », il serait peut être nécessaire de déplacer la radio à un endroit de meilleure réception.

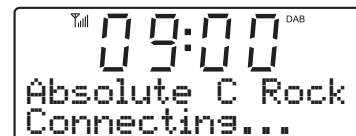
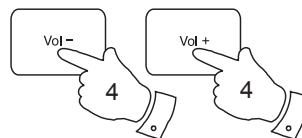
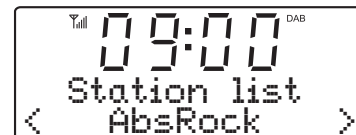
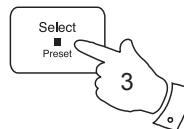
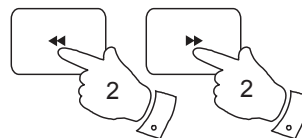

## Services secondaires - DAB

1. Certaines stations radio possèdent un ou plusieurs services associés. Si une station radio offre un service secondaire, l'écran affichera « >> » à côté du nom de la station dans la liste des stations. Le service secondaire apparaîtra immédiatement après le service primaire lorsque vous appuyez sur la touche **Recherche avant**.
2. Appuyez brièvement sur la touche **Select** pour sélectionner la station.

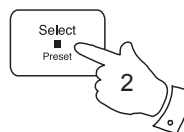
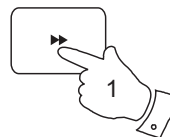

## Options d'affichage - DAB

Lorsque la radio est en mode DAB, elle dispose de plusieurs options d'affichage.

1. Appuyez brièvement sur la touche **Info** pour parcourir les différentes options.
  - a. Texte déroulant      Pour afficher des messages déroulants, tels que le nom de l'artiste/du morceau, le numéro d'appel, etc.
  - b. Type de programme      Pour afficher le type de station que vous écoutez, par exemple pop, classique, infos, etc.
  - c. Nom du multiplexe      Pour afficher le nom du multiplexe DAB auquel la station actuellement diffusée appartient.
  - d. Date      Affiche la date actuelle.
  - e. Canal et fréquence      Affiche le numéro de canal et la fréquence de la station radio DAB en cours.

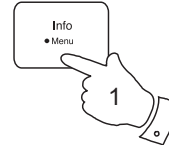

a

09:00 DAB  
BBC Radio 4  
I'm sorry I have

b

09:00 DAB  
BBC Radio 4  
Talk

c

09:00 DAB  
BBC Radio 4  
BBC National DAB

d

09:00 DAB  
BBC Radio 4  
MON 10 MAR 2014

e

09:00 DAB  
BBC Radio 4  
12B 225.648MHz

## Options d'affichage – DAB (suite)

- f. Débit binaire et type audio Affiche le débit binaire numérique et le type audio de la station de radio DAB.
- g. Force du signal Affiche la force du signal de la station actuellement diffusée. Le rectangle vide indique la force de signal minimum requise pour une réception DAB claire.



## Recherche de nouvelles stations - DAB

Au fil du temps, de nouvelles stations peuvent devenir disponibles. Pour trouver de nouvelles stations, procédez comme suit :-

1. Maintenez appuyée la touche **Menu**. « DAB Menu » apparaîtra sur l'écran.
2. Appuyez brièvement sur la touche **Select** pour accéder au menu DAB.
3. Appuyez sur la touche **Recherche avant** ou **Recherche arrière** jusqu'à ce que « Scan » apparaisse sur l'écran.
4. Appuyez brièvement sur la touche **Select**. L'écran affichera « Scanning... » et le système audio effectuera une recherche des chaînes DAB Bande III. Au fur et à mesure que de nouvelles stations sont trouvées, le compteur des stations, situé à droite de l'écran, sera augmenté du nombre de stations mémorisées dans le système audio.

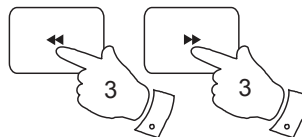
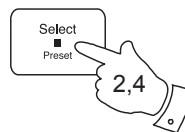
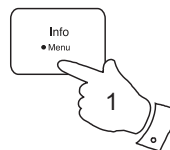

## Réglage manuel - DAB

La recherche manuelle permet de rechercher une fréquence DAB dans la Bande III. Les stations détectées sont ajoutées à la liste des stations radio. Cette fonction peut également être utilisée pour aider au positionnement de l'antenne ou le système audio à optimiser la réception pour une chaîne ou fréquence spécifique.

1. Maintenez appuyée la touche **Menu**. « DAB Menu » apparaîtra sur l'écran.
2. Appuyez brièvement sur la touche **Select** pour accéder au menu DAB.
3. Appuyez sur la touche **Recherche avant** ou **Recherche arrière** jusqu'à ce que « Manual tune » apparaisse sur l'écran. Appuyez brièvement sur la touche **Select**.
4. Appuyez sur les touches **Recherche avant** ou **Recherche arrière** pour sélectionner la fréquence radio DAB désirée.
5. Appuyez brièvement sur la touche **Select**. La barre ouverte au milieu indique la force du signal minimale nécessaire pour une bonne réception DAB. Les barres de la force du signal montent et descendent montrant le changement de la force du signal pendant le réglage de l'antenne télescopique du système audio. Toute nouvelle station détectée sur le DAB multiplex est ajoutée à la liste en mémoire.
6. Les nouvelles stations radio trouvées seront ajoutées à la liste des stations mémorisées.
7. Appuyez brièvement sur la touche **Select** pour retourner au mode de syntonisation normale.

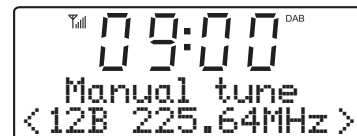
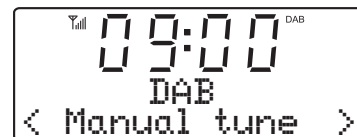
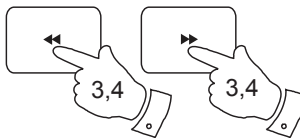
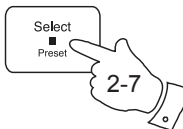
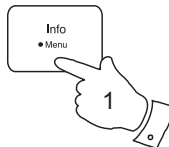

## Réglage du DRC (Dynamic Range Control) – DAB

La fonction Contrôle de la gamme dynamique (connue sous le nom DRC) permet l'écoute de sons calmes dans un environnement bruyant.

Il y a trois niveaux de compression :

- DRC Off - Aucune compression n'est appliquée.  
(Option sélectionnée par défaut)
- DRC High - Une compression maximale est appliquée.
- DRC Low - Une compression moyenne est appliquée.

1. Appuyez brièvement sur la touche **Marche/Veille** pour allumer le système audio. Appuyez brièvement sur la touche **Mode** jusqu'à ce que le mode DAB soit sélectionné.
2. Maintenez appuyée la touche **Menu**. « DAB Menu » apparaîtra sur l'écran. Appuyez brièvement sur la touche **Select** pour accéder au menu DAB.
3. Appuyez sur la touche **Recherche avant** ou **Recherche arrière** jusqu'à ce que « DRC » s'affiche à l'écran.
4. Appuyez brièvement sur la touche **Select** pour accéder au menu DRC.
5. Appuyez sur la touche **Recherche avant** ou **Recherche arrière** pour sélectionner le l'option DRC (la valeur par défaut est désactivée). La DRC choisie sera marquée d'un astérisque.
6. Appuyez brièvement sur la touche **Select** pour confirmer votre choix.

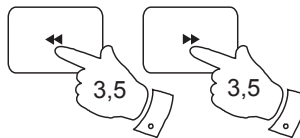
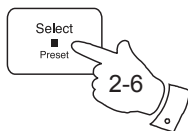
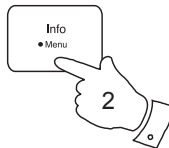
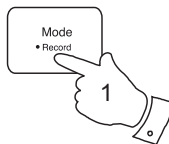

**Remarque :** Toutes les diffusions DAB ne peuvent pas utiliser la fonction DRC. Si la diffusion ne prend pas en charge le DRC, le réglage de ce paramètre n'a aucun effet.



## Classement des stations - DAB

Le système audio offre 2 options de classement des stations. Il s'agit d'un classement alphanumérique et par ensemble.

**Remarque :** Le classement par défaut est alphanumérique.

1. Appuyez brièvement sur la touche **Marche/Veille** pour allumer le système audio. Appuyez brièvement sur la touche **Mode** jusqu'à ce que le mode DAB soit sélectionné.
2. Maintenez appuyée la touche **Menu**. « DAB Menu » apparaîtra sur l'écran. Appuyez brièvement sur la touche **Select** pour accéder au menu DAB.
3. Appuyez sur la touche **Recherche avant** ou **Recherche arrière** jusqu'à ce que « Station order » apparaisse à l'écran. Appuyez brièvement sur la touche **Select** pour accéder au menu Classement des stations.
4. Appuyez sur la touche **Recherche avant** ou **Recherche arrière** pour choisir entre alphanumérique ou ensemble. Le classement des stations choisi sera marqué d'un astérisque.  
 « *Alphanumeric* » - les stations seront classées dans l'ordre alphanumérique 0...9 A...Z.  
 « *Ensemble* » - organise la liste des stations par multiplexage DAB. La plupart des utilisateurs préfèrent le classement alphanumérique.
5. Appuyez brièvement sur la touche **Select** pour sélectionner le type de classement des stations.

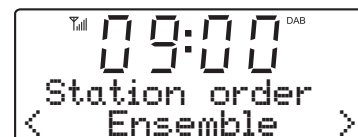
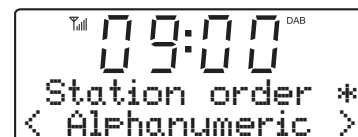
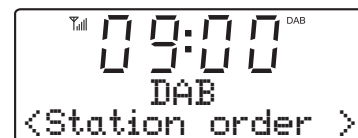
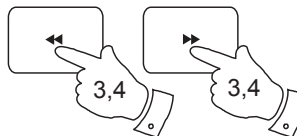
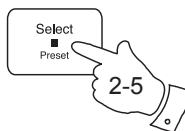
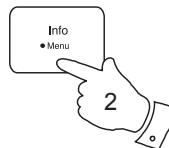
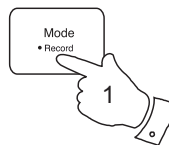

## Utilisation de votre système audio - Recherche des stations FM

1. Déployez complètement l'antenne télescopique. L'antenne doit être entièrement déployée et positionnée verticalement pour une réception optimale.
2. Appuyez brièvement sur la touche **Marche/Veille** pour allumer le système audio.
3. Appuyez brièvement sur la touche **Mode** jusqu'à ce que la bande FM soit sélectionnée.
4. Maintenez appuyée la touche **Recherche avant** pendant 2 - 3 secondes pour que la radio effectue une recherche des faibles fréquences aux hautes fréquences et pour s'arrêter automatiquement quand elle trouve une station d'une force suffisante.
5. Après quelques secondes, l'écran est mis à jour. Il affiche la fréquence du signal détecté. S'il est assez fort et que des données RDS sont présentes, la radio affiche le nom de la station.
6. Pour trouver d'autres stations maintenez appuyée la touche **Recherche avant** comme avant.
7. Maintenez appuyée la touche **Recherche arrière** pendant 2 - 3 secondes pour que la radio effectue une recherche des hautes fréquences aux faibles fréquences et pour s'arrêter automatiquement quand elle trouve une station d'une force suffisante.
8. Lorsque la fin de la bande de fréquences est atteinte, la recherche recommence depuis la fréquence opposée à celle de la fin de la bande.
9. Réglez le niveau de **Volume** souhaité.
10. Appuyez brièvement sur la touche **Marche/Veille** pour éteindre la radio.

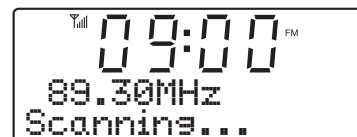
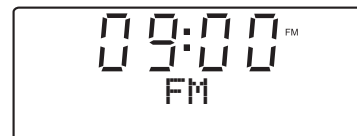
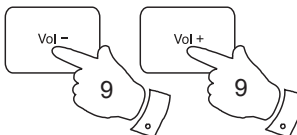
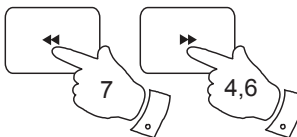
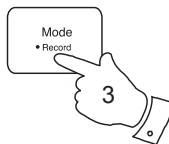
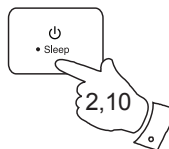

### Remarque :

Essayez de repositionner l'antenne télescopique si la réception FM est mauvaise. Déployez complètement et positionnez verticalement l'antenne pour avoir une réception optimale. Si vous trouvez qu'une émission FM présente un grand sifflement en arrière-plan, vous pouvez diminuer cet effet en réglant la radio sur le mode Réception Mono pour la station FM en cours. Pour en savoir plus, veuillez consulter la section « Réglage stéréo/mono - FM » à la page 20.

## Réglage manuel - FM

1. Déployez complètement l'antenne télescopique. L'antenne doit être entièrement déployée et positionnée verticalement pour une réception optimale.
2. Appuyez brièvement sur la touche **Marche/Veille** pour allumer le système audio.
3. Appuyez brièvement sur la touche **Mode** jusqu'à ce que la bande FM soit sélectionnée.
4. Appuyez sur les touches **Recherche avant** ou **Recherche arrière** pour choisir une station radio. La fréquence change par incrément de 50kHz.  
Lorsque la radio est réglée sur une station de signal suffisant qui présente des informations RDS, l'écran affiche le nom de la station.
5. Lorsque la fin de la bande de fréquences est atteinte, la radio recommence la recherche par la fréquence opposée à celle de la bande.
6. Réglez le niveau de **Volume**.
7. Appuyez brièvement sur la touche **Marche/Veille** pour éteindre le système audio.

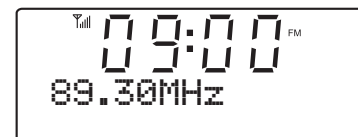
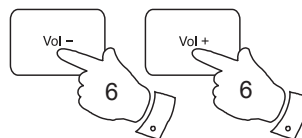
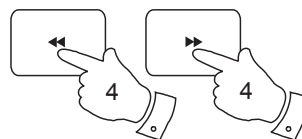
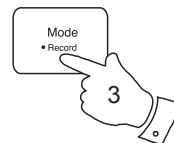
**Remarque :**

Essayez de repositionner l'antenne télescopique si la réception FM est mauvaise. Déployez-la complètement et positionnez-la verticalement pour une meilleure réception. Si vous trouvez qu'une émission FM présente un grand sifflement en arrière-plan, vous pouvez diminuer cet effet en réglant la radio sur le mode Réception Mono pour la station FM en cours. Pour en savoir plus, veuillez consulter la section « Réglage stéréo/mono - FM » à la page 20.

## Options d'affichage - FM

Le système audio offre plusieurs options d'affichage en mode FM :

Le RDS est un système par lequel des informations numériques inaudibles sont transmises en plus du programme radio FM normal. Le RDS offre plusieurs fonctionnalités utiles. Les options suivantes sont disponibles sur votre système audio.

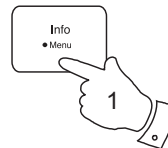

1. Appuyez brièvement sur la touche **Info** pour parcourir les différents modes.

a. Texte radio Pour afficher des messages déroulants, tels que le nom de l'artiste/du morceau, le numéro d'appel, etc.

b. Type de programme Pour afficher le type de station que vous écoutez, par exemple pop, classique, infos, etc.

c. Date Affiche la date actuelle.

d. Nom de la station Affiche le nom de la station que vous écoutez.

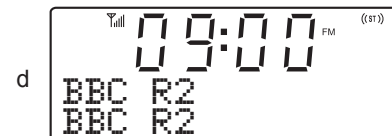
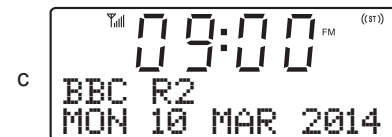
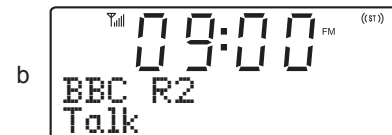
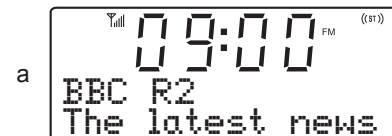

**Remarque** : Si aucune information RDS n'est disponible, la radio n'affichera pas le nom de la station, les informations sur la radio et le type de programme. Si le signal est trop faible, la radio n'affiche que la fréquence FM et l'indicateur stéréo en option.

## Réglage stéréo/mono - FM

Votre système audio réceptionne les émissions FM stéréo à condition que les signaux reçus soient suffisamment forts. Cependant, si un signal stéréo s'affaiblit, le signal audio s'affaiblit également. Il peut être préférable de mettre la radio en mode mono afin de réduire le niveau de sifflement d'arrière-plan.

1. Appuyez brièvement sur la touche **Marche/Veille** pour allumer le système audio.
2. Réglez la station FM de votre choix comme décrit précédemment (voir les pages 17 et 18).
3. Maintenez appuyée la touche **Menu**. « FM Menu » apparaîtra sur l'écran. Appuyez brièvement sur la touche **Select** pour accéder au menu FM.
4. Appuyez sur la touche **Recherche avant** ou **Recherche arrière** jusqu'à ce que « Audio setting » apparaisse à l'écran. Appuyez brièvement sur la touche **Select**.
5. Pour passer en mode mono afin de réduire le sifflement produit par un signal FM faible, Appuyez sur la touche **Recherche avant** ou **Recherche arrière** jusqu'à ce que « Forced mono » apparaisse à l'écran. Appuyez brièvement sur la touche **Select** pour confirmer votre choix.

Pour retourner au mode automatique normal « stéréo ou mono » Appuyez sur la touche **Recherche avant** ou **Recherche arrière** jusqu'à ce que « Stereo allowed » apparaisse à l'écran. Appuyez brièvement sur la touche **Select** pour confirmer votre choix.

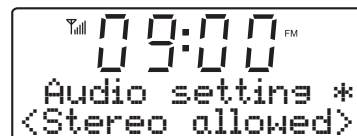
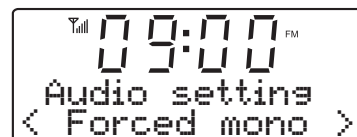
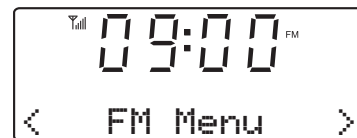
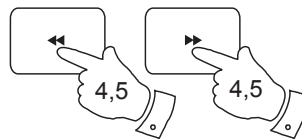
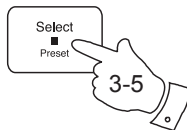
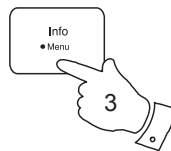

## Paramétrage de la sensibilité de la recherche - FM

Votre système audio recherche normalement les émissions FM qui sont suffisamment fortes pour offrir une bonne réception. Cependant, vous pouvez peut-être sélectionner également les signaux plus faibles émis par des émetteurs radio plus éloignés. Votre radio comprend une option locale/distante pour la fonction Recherche automatique.

1. Appuyez brièvement sur la touche **Marche/Veille** pour allumer le système audio.
2. Appuyez à plusieurs reprises sur la touche **Mode** jusqu'à ce que FM s'affiche.
3. Maintenez appuyée la touche **Menu**. « FM Menu » apparaîtra sur l'écran. Appuyez brièvement sur la touche **Select** pour accéder au menu FM.
4. Appuyez sur la touche **Recherche avant** ou **Recherche arrière** jusqu'à ce que « Scan setting » apparaisse à l'écran. Appuyez brièvement sur la touche **Select** pour accéder au mode de réglage de la sensibilité de recherche.
5. Appuyez sur la touche **Recherche avant** ou **Recherche arrière** pour basculer entre les options Locales (« Strong stations only ») et Distantes (« All stations ») sur la ligne inférieure de l'écran. L'option Distantes permet à la radio de trouver des signaux plus faibles lors de la recherche.
6. Appuyez brièvement sur la touche **Select** pour confirmer votre choix. Le paramètre Local ou Distantes est enregistré en mémoire et reste effectif jusqu'à ce qu'il soit modifié ou jusqu'à la Réinitialisation du système.

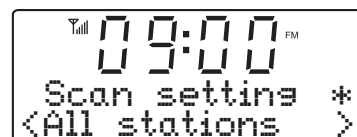
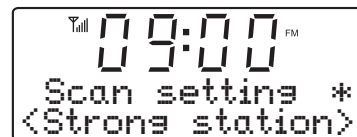
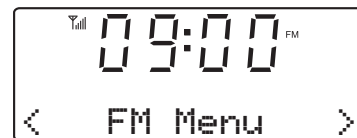
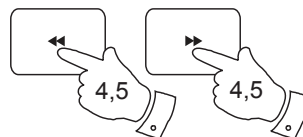
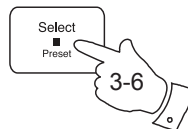
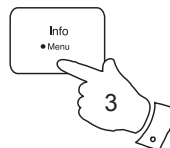
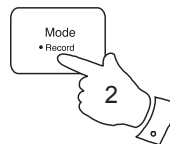

**Remarque :** La valeur initiale (à la livraison ou après une Réinitialisation du système) indique à la radio d'ignorer les signaux les plus faibles ou les plus distants.

## Préréglages des stations - DAB et FM

Il est possible de présélectionner vos stations radio DAB et FM dans les positions mémoire disponibles. 20 positions de présélection sont disponibles, 10 pour la bande de fréquences radio DAB et 10 pour la bande de fréquences radio FM. Vos présélections sont conservées en cas de panne de courant.

La procédure pour présélectionner une station et se positionner sur une présélection est identique pour les modes FM et DAB, et est décrite ci-dessous.

1. Appuyez brièvement sur la touche **Marche/Veille** pour allumer le système audio.
2. Appuyez brièvement sur la touche **Mode** pour sélectionner la bande de fréquences DAB ou FM.
3. Recherchez la station requise comme décrit précédemment.
4. Maintenez appuyée la touche **Preset**. L'écran affiche par exemple, « 1: (Empty) » si aucune station n'est mémorisée dans cette position de pré-réglage.
5. Utilisez la touche **Recherche avant** ou **Recherche arrière** pour sélectionner le numéro de position sous lequel vous souhaitez mémoriser la station.
6. Appuyez brièvement sur la touche **Preset** jusqu'à ce que l'écran affiche par exemple « Preset 1 stored ». La station radio est alors mémorisée à la position de présélection sélectionnée. Répétez cette procédure pour les autres stations que vous voulez présélectionner.
7. Il est possible de modifier une présélection en répétant la procédure ci-dessus.

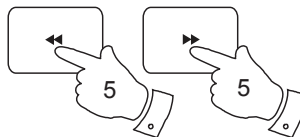
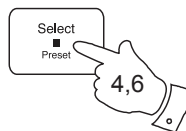
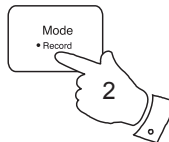
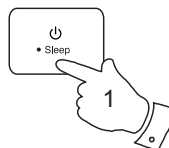

## Radio FM



## Rappel de stations présélectionnées

1. Appuyez brièvement sur la touche **Marche/Veille** pour allumer le système audio.
2. Appuyez brièvement sur la touche **Mode** pour sélectionner la bande de fréquences DAB ou FM.
3. Appuyez brièvement sur la touche **Preset**. L'écran affiche par exemple, « 1: (Empty) » si aucune station n'est mémorisée dans cette position de préréglage. Si une station a été présélectionnée, l'écran affiche son nom (pour les stations radio DAB) ou sa fréquence (pour les stations radio FM).
4. Appuyez sur la touche **Recherche avant** ou **Recherche arrière** pour choisir le préréglage souhaité.
5. Appuyez brièvement sur la touche **Select**. La radio recherche la station d'après les informations qui ont été enregistrées dans sa mémoire.

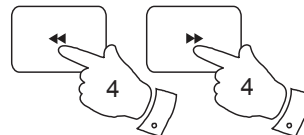
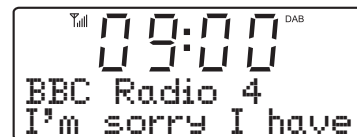
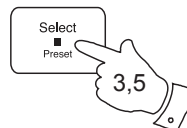
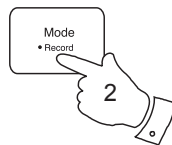



## Langue - DAB et FM

Si nécessaire on peut choisir une autre langue pour les fonctions radio du système audio.

1. Appuyez brièvement sur la touche **Marche/Veille** pour allumer le système audio.
2. Si nécessaire appuyez sur la touche **Mode** pour sélectionner la bande DAB ou FM.
3. Maintenez appuyée la touche **Menu**. « DAB Menu » ou « FM Menu » apparaîtra à l'écran. Appuyez brièvement sur la touche **Select** pour accéder au menu.
4. Appuyez sur la touche **Recherche avant** ou **Recherche arrière** jusqu'à ce que « Language » apparaisse à l'écran. Appuyez brièvement sur la touche **Select** pour accéder au menu Langue.
5. Appuyez sur la touche **Recherche avant** ou **Recherche arrière** jusqu'à ce que la langue souhaitée s'affiche à l'écran. La langue choisie sera marquée d'un astérisque.
6. Appuyez brièvement sur la touche **Select** pour confirmer votre choix. L'affichage change de langue en mode DAB ou FM.

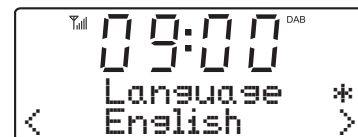
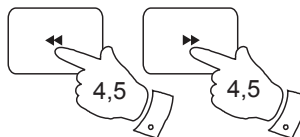
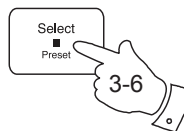
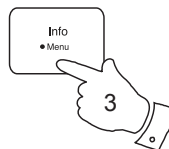
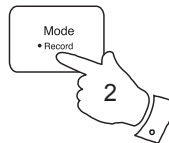

## Mode Bluetooth

Le mode Bluetooth de votre système audio vous permet de lire des fichiers audio, lire l'audio à partir de fichiers vidéo et diffuser de la musique via le haut-parleur de votre système audio à partir d'appareils compatibles Bluetooth tels que téléphone portable, ordinateur, tablette, etc.

- Lorsqu'un appareil compatible Bluetooth tel que votre système audio Blutune 200 est dans un état « détectable » d'autres appareils Bluetooth peuvent le détecter, se coupler ou se connecter avec.
- Un « Bluetooth pairing » est effectué lorsque deux appareils compatibles Bluetooth acceptent d'établir une connexion et de communiquer entre eux.
- ***Votre système audio fera clignoter le témoin Bluetooth à l'avant quand il est détectable ou quand il essaie de se connecter à un appareil Bluetooth avec lequel il s'est déjà couplé. Lorsqu'un appareil est couplé avec et se connecte à votre système audio, le témoin Bluetooth du système audio reste allumé.***

Les performances de connectivité Bluetooth varient en fonction des appareils Bluetooth connectés. Consultez les capacités Bluetooth de votre appareil avant de le connecter à votre système audio. Tous les appareils Bluetooth couplés ne supportent pas les mêmes fonctionnalités.

Une connexion Bluetooth permet de diffuser de l'audio sans fil jusqu'à une distance de dix mètres. Lors du couplage de deux appareils compatibles Bluetooth, il est recommandé, pour plus de commodité, de placer les appareils à 2 - 3 mètres l'un de l'autre. La présence d'autres appareils Bluetooth allumés lors de la connexion peut entraîner des difficultés d'utilisation.

Bluetooth est un système de communication radio à courte portée et généralement les appareils Bluetooth peuvent communiquer clairement entre eux dans une pièce de taille normale ou dans un bureau. La fiabilité de la connexion Bluetooth d'une pièce à l'autre dépendra beaucoup de la construction du bâtiment.

La portée de communication Bluetooth peut être considérablement réduite si le signal doit traverser des objets solides. Les corps humains, murs en briques et en béton, meubles et bibliothèques lourds réduisent plus ou moins la portée opérationnelle des appareils Bluetooth. Les murs en verre, secs, panneaux en bois et les cloisons de bureau peuvent avoir un effet moins grave mais perceptible. Les tuyaux métalliques, les plaques de plâtre revêtues d'aluminium, les cadres de fenêtres métalliques et les câblages domestiques peuvent également avoir un effet. En cas de problèmes de communication, vous devez rapprocher vos appareils Bluetooth les uns des autres.

Les réseaux WiFi et les téléphones sans fil utilisent généralement des fréquences radio similaires à Bluetooth et peuvent interférer les uns avec les autres. En cas d'interférence, essayez de déplacer le système audio ou l'un des autres appareils.

Les capacités Bluetooth de votre système audio lui permettent de recevoir les signaux audio de plusieurs appareils Bluetooth tels que téléphones portables, ordinateurs personnels et tablettes. Un seul appareil Bluetooth peut être connecté à votre récepteur à la fois. La radio prend en charge les profils et fonctionnalités Bluetooth suivants.

- Votre système audio prend en charge le profil A2DP (Advanced Audio Distribution Profile) qui est une connexion audio stéréo qui diffuse de la musique stéréo à partir d'ordinateurs, téléphones portables etc. Les codecs audio SBC and AAC sont pris en charge.
- Votre système audio prend en charge le profil AVRCP (Audio Video Remote Control Profile) qui lui permet de contrôler la lecture audio à partir de l'appareil connecté.

**Remarque :** Certains téléphones portables peuvent se déconnecter temporairement de votre système audio lorsque vous passez ou recevez des appels. Certains appareils peuvent désactiver temporairement leur diffusion audio Bluetooth lorsqu'ils reçoivent des messages texte, des courriels ou pour d'autres raisons indépendantes de la diffusion audio. Ce comportement dépend de l'appareil connecté et n'indique pas un défaut de votre système audio.

## Connexion d'appareils Bluetooth

1. Assurez-vous que la fonction Bluetooth de votre téléphone, tablette ou PC est activée. Vous devez vous reporter au guide d'utilisation de votre appareil, car la méthode varie avec chaque appareil.
2. Appuyez brièvement sur la touche **Marche/Veille** pour allumer le système audio.
3. Appuyez plusieurs fois sur la touche **Mode** de votre système audio jusqu'à ce que le mode Bluetooth soit sélectionné. Votre système audio montrera qu'il est « détectable » en faisant clignoter **le témoin Bluetooth** (à l'avant, et non sur l'écran) et affichera « Bluetooth Pairing... » à l'écran.
4. Configurez les paramètres Bluetooth de votre téléphone, tablette ou PC, de manière à rechercher les appareils « détectables ». Au bout de quelques secondes, vous devriez voir un appareil nommé « *Blutune 200* ». De temps à autre, il se peut que votre appareil prenne plus de temps pour détecter votre système audio.
5. Sélectionnez « *Blutune 200* » pour que votre téléphone, tablette ou PC effectue un couplage et établisse une connexion avec votre système audio.
6. Une fois la connexion établie, le **témoin Bluetooth** placé à l'avant cesse de clignoter et reste allumé. Un message sera affiché brièvement pour confirmer le nom de l'appareil connecté.  
Vous pouvez alors lancer la lecture de musique à partir de votre smartphone, tablette, etc.

Certains appareils Bluetooth peuvent exiger une « clé de sécurité » (une clé d'authentification) avant de pouvoir s'interconnecter. Une clé de sécurité est similaire à un mot de passe, mais elle n'est utilisée qu'une fois pour établir une liaison. Si votre appareil vous demande une clé de sécurité pour pouvoir coupler votre radio, entrez « 0000 » (quatre zéros).

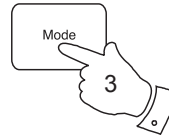
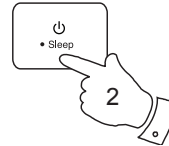

## Lecture de fichiers audio en mode Bluetooth

Une fois que vous avez réussi à connecter votre système audio au dispositif audio choisi, vous pourrez commencer à écouter votre musique en utilisant les boutons de celui-ci.

1. Une fois que la lecture a commencé, réglez le niveau de volume souhaité à l'aide des touches de **Volume** de votre système audio ou de l'appareil Bluetooth connecté.

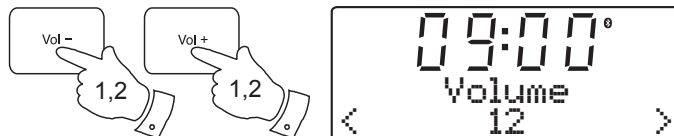

2. Étant donné que vous pouvez contrôler le volume à partir de votre téléphone, tablette ou PC en utilisant Bluetooth, il est recommandé, pour une écoute normale avec Bluetooth, que le niveau de volume du système audio soit élevé. Cela permet de contrôler le volume audio via l'appareil Bluetooth connecté. Généralement, c'est la méthode la plus pratique pour contrôler le volume.

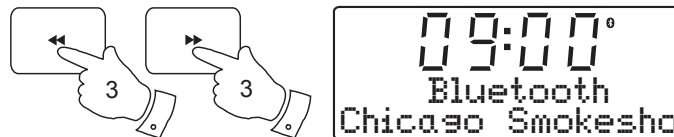

Toutefois, si vous utilisez un casque avec votre système audio, nous vous recommandons fortement de contrôler le volume via le système audio. Vous devez alors mettre le volume de l'appareil Bluetooth connecté à un niveau élevé. Le but, ici, est d'empêcher que des bruits forts inattendus se fassent entendre dans les écouteurs, lors des changements de sources audio sur le système ou lors de sa mise sous ou hors tension.

3. Le lecteur audio de votre téléphone, tablette ou PC peut répondre aux touches **Lecture/Pause**, Piste **suivante/précédente** du système audio.

**Remarque :** les applications des lecteurs et appareils ne répondent pas forcément toutes à l'ensemble de ces touches de commande.

4. Si votre appareil connecté est en mesure de fournir des informations sur la piste en train d'être lue, vous pouvez brièvement appuyer sur la touche **Info** pour afficher les détails du titre, de l'album et de l'artiste à l'écran.

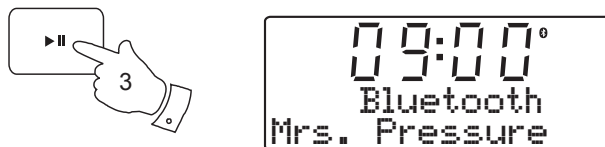

## Connexion et reconnexion d'un appareil Bluetooth

Vous ne pouvez avoir qu'un seul appareil Bluetooth connecté au système audio à la fois, même s'il peut être couplé avec plusieurs. Si un appareil compatible Bluetooth est connecté à votre système audio, il ne peut pas être interrompu par un autre appareil Bluetooth, sauf si vous choisissez de forcer la déconnexion.

- Pour se connecter à un autre appareil, maintenez appuyée la touche **Menu** sur le système audio pour accéder au menu options.

Appuyez sur les touches **Recherche avant** ou **Recherche arrière** pour choisir une station radio. Appuyez brièvement sur la touche **Select**.
- La radio affiche alors la liste des appareils précédemment connectés. Appuyez sur les touches **Recherche avant** ou **Recherche arrière** pour parcourir la liste.

Pour se connecter à un dispositif connu, appuyez brièvement sur la touche **Select** quand son nom est affiché. Dans certains cas, il se peut que vous ayez aussi besoin de rétablir la connexion dans les paramètres Bluetooth de votre appareil. Le système audio pourra alors s'y connecter.
- Pour se connecter à un nouvel appareil, appuyez brièvement sur la touche **Recherche avant** ou **Recherche arrière** jusqu'à ce que « PAIRING » s'affiche, puis appuyez sur la touche **Select**. Le système audio devient alors « détectable » par les autres appareils. Le **témoin Bluetooth** à l'avant clignotera et « Bluetooth Pairing... » apparaîtra. Le système audio sera alors « détectable » par les autres appareils.
- Couplez alors le système audio avec le nouvel appareil en utilisant ses paramètres Bluetooth (le système audio sera catalogué comme « *Blutune 200* »). Le nom de l'appareil nouvellement connecté sera brièvement affiché à l'écran du système audio. Vous pouvez alors jouer de la musique provenant du nouvel appareil à l'aide du système audio.
- Si vous ne voulez plus que votre appareil Bluetooth soit couplé avec votre système audio, vous devez y effacer le couplage avec le « *Blutune 200* ». Veuillez-vous reporter à la documentation de votre appareil Bluetooth.

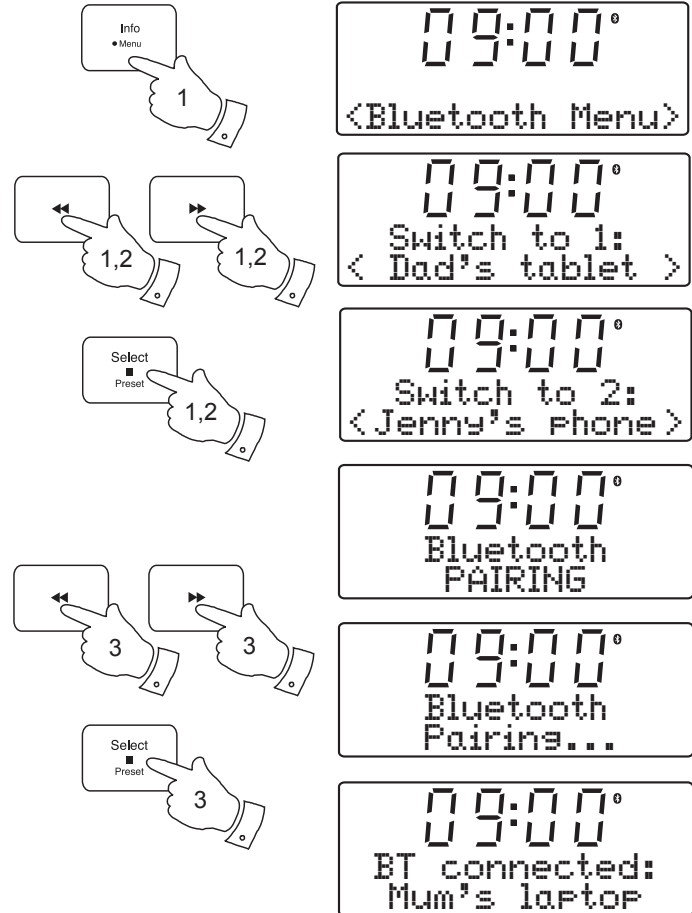

## Disques compacts

N'utilisez que des CD audio numériques portant le sigle .

**N'utilisez que des CD de taille normale (12 cm de diamètre) avec ce système audio. Les mini CD (8cm de diamètre) ne sont pas compatibles avec le lecteur et peuvent bloquer le mécanisme du lecteur CD.**

Les CD transparents ou partiellement transparents ne peuvent pas être lus car ils peuvent ne pas être détectés lors de l'insertion. Les CD très minces (Eco) ne sont pas compatibles. Certains CD protégés contre la copie ne sont pas compatibles.

N'inscrivez rien sur les CD et n'y collez pas des autocollants. Prenez toujours un CD par le bord et conservez-le dans son étui avec la face imprimée vers le haut.

Pour nettoyer un CD de ses poussières et saletés, soufflez dessus et utilisez un chiffon doux non pelucheux pour l'essuyer de façon rectiligne du centre vers l'extérieur.

Les produits de nettoyage peuvent endommager les CD.

N'exposez pas un CD à l'eau, l'humidité et/ou à une chaleur excessive. (par ex. des appareils de chauffage ou dans une voiture stationnée au soleil).

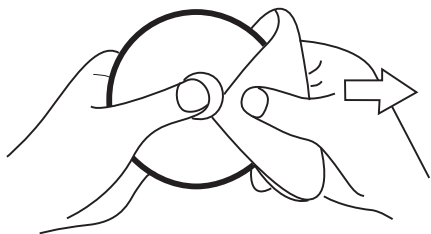

## Disques CD-R/CD-RW

Le système audio Blutune 200 peut lire les CD audio, CD-R et CD-RW qui ont été finalisés \* après une opération de gravure.

\* La finalisation permet aux disques CD-R/CD-RW d'être lus par des lecteurs audio tels que ce système audio. On peut ajouter des informations à un disque qui n'a pas été finalisé en utilisant un ordinateur, mais on ne peut toujours pas le lire. Vous devez effectuer la finalisation en utilisant certains logiciels de gravure de CD.

Certains disques CD-R/CD-RW peuvent ne pas être lus par le système audio à cause d'une mauvaise gravure ou de la grande variation de la qualité des disques.

## Insertion d'un CD

Assurez-vous que le lecteur CD est vide avant d'insérer un CD. Si un CD se trouve dans le lecteur, le témoin « CD chargé » sera allumé. Si vous ne n'arrivez pas à insérer un CD, appuyez sur la touche **Éjecter le CD** pour retirer le CD du lecteur.

1. Appuyez brièvement sur la touche **Marche/Veille** pour allumer le système audio.
2. Pour sélectionner le mode CD appuyez sur la touche **Mode** jusqu'à ce que « CD » s'affiche sur la ligne supérieure de l'écran.
3. Pour éjecter un CD appuyez brièvement sur la touche **Éjecter le CD**. Pour recharger un CD qui vient d'être éjecté, appuyez de nouveau sur la touche **Éjecter**.
4. Insérez un CD dans la fente pour CD avec la face imprimée vers le haut. Le CD sera automatiquement chargé. L'appareil vérifiera le type de CD et chargera sa liste de pistes. L'écran affiche « **LOADING** » puis « **READING** » lorsque les informations sont lues.
5. Si vous chargez un disque contenant des fichiers MP3 ou WMA, le système audio passe en mode MP3/WMA (voir page 34).

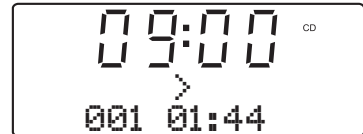
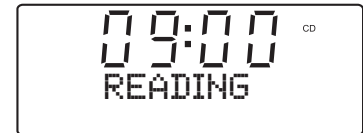
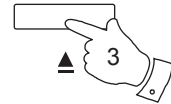
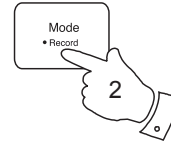
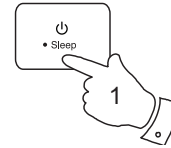

## Lecture de CD

1. Appuyez sur la touche **Lecture/Pause** pour démarrer la lecture. Le numéro de la première piste sera affiché.
2. Réglez le niveau de **Volume** souhaité.
3. Appuyez sur la touche **Lecture/Pause** pour suspendre la lecture. Pour reprendre la lecture, appuyez de nouveau sur la touche **Lecture/Pause**.
4. Pour arrêter la lecture, appuyez sur la touche **Arrêt**.

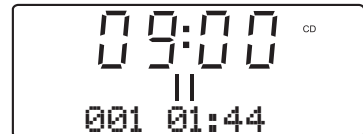
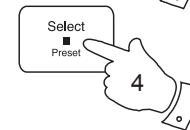
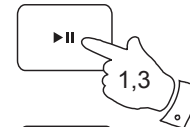

- Si vous mettez l'appareil en veille, la prochaine fois que l'appareil est allumé, il retourne à la piste précédemment lue.

## Éjection d'un CD

- Pour retirer le CD, appuyez brièvement sur la touche **Éjecter le CD**. L'écran affiche « EJECT ». Afin de protéger le CD dans le cas où il n'a pas été retiré, l'appareil le rechargera au bout de 10 secondes, puis passera en veille.
- Dans le cas où l'éjection du CD ne fonctionnerait pas, *maintenez appuyé* la touche **Éjecter le CD**. Cela obligera le lecteur de CD à éjecter le disque même s'il est incapable d'en détecter la présence (ce qui peut se passer quand une grande partie du CD est transparente).

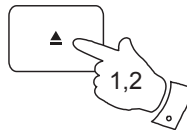

## Sélection de piste

- Lors de lecture de CD, appuyez sur la touche **Avance rapide** ou **Retour rapide** pour changer de piste. Le nouveau numéro de piste sera affiché à l'écran.
- Vous pouvez sauter des pistes lorsque le lecteur est en veille ou à l'arrêt. Utilisez les touches **Avance rapide** ou **Retour rapide** pour passer à la piste donnée, relâchez la touche lorsque la piste souhaitée est affichée.
- Pour lire la piste souhaitée, appuyez sur la touche **Lecture/Pause**.

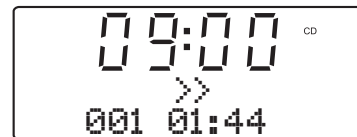
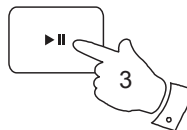
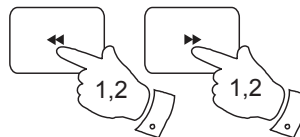

## Fonction Recherche

- En cours de lecture de CD, maintenez appuyée la touche **Avance rapide** ou **Retour rapide**. Relâchez la touche lorsque vous écoutez une partie de la piste souhaitée.

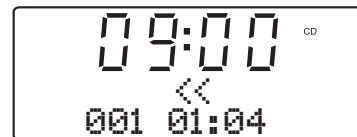
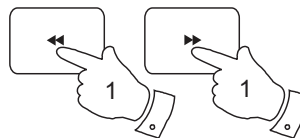



## Répétition de morceaux

1. Lors de lecture de CD, maintenez appuyée la touche **Menu**.
2. Appuyez sur la touche **Recherche avant** ou **Recherche arrière** jusqu'à ce que « Repeat » apparaisse à l'écran. Appuyez sur la touche **Select** pour accéder au menu options de répétition.
3. Appuyez sur la touche **Recherche avant** ou **Recherche arrière** jusqu'à ce que l'option de répétition souhaitée s'affiche à l'écran, puis appuyez sur la touche **Select** pour confirmer votre choix.

Off	- La répétition est désactivée.
One (1)	- La piste en cours (une seule) sera répétée.
All (ALL)	- Toutes les pistes du CD seront répétées.
Dir (FOLDER)	- Toutes les pistes du dossier actuel seront répétées.

La sélection d'une option de répétition annule le mode aléatoire éventuellement appliqué.

Quand la répétition est activée, le symbole de la répétition  est affichée avec l'un des symboles des options de répétition placé au-dessus.

**Remarque :** L'option de répétition de dossier (Dir) est applicable uniquement lorsque vous utilisez un CD contenant des fichiers MP3 ou WMA (voir page 34).

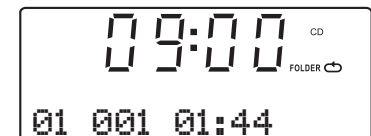
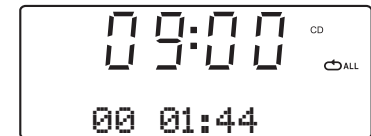
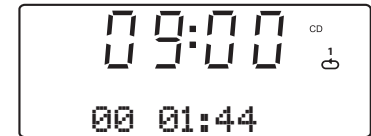
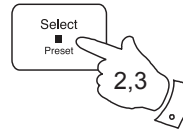
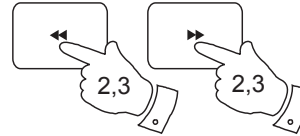
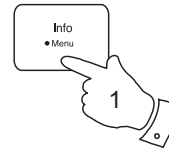

## Lecture dans un ordre aléatoire

1. Lors de lecture de CD, maintenez appuyée la touche **Menu**.
2. Appuyez sur la touche **Recherche avant** ou **Recherche arrière** jusqu'à ce que « *Shuffle* » apparaisse à l'écran. Appuyez sur la touche **Select** pour accéder au menu options de la lecture aléatoire.
3. Appuyez sur la touche **Recherche avant** ou **Recherche arrière** jusqu'à ce que l'option de lecture aléatoire souhaitée s'affiche à l'écran, puis appuyez sur la touche **Select** pour confirmer votre choix.

- Off - La lecture aléatoire est désactivée.  
On - Les pistes seront lues de façon aléatoire.

La sélection d'une option de lecture aléatoire annule tout mode de répétition éventuellement appliqué.

En appuyant sur Arrêt ou Éjecter le CD toute répétition ou lecture aléatoire sera annulée.

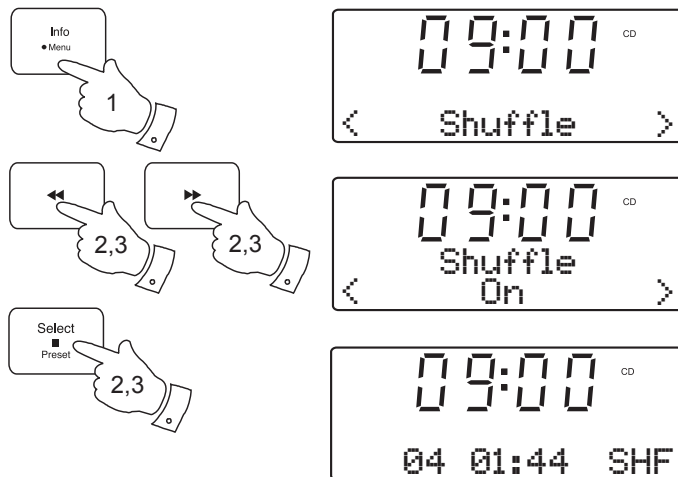

Le système audio Blutune 200 peut lire des CD-R et CD-RW contenant des fichiers MP3 et WMA. Dans cette section, on suppose que le fichier est équivalent à une piste de CD.

Un CD MP3/WMA ne peut pas contenir plus de 511 fichiers et plus de 99 dossiers. Les fichiers MP3 et WMA doivent être créés avec un taux d'échantillonnage audio de 44,1 kHz (ceci est normal pour les fichiers créés à partir de CD audio). Les débits MP3 et WMA allant jusqu'à 320 kilobits par seconde sont supportés. Les fichiers WMA sans perte, WMA vocaux, WMA 10 Professionnel et les fichiers qui ont une protection DRM ne sont pas supportés.

Lors de gravures de fichiers audio sur des CD-R et CD-RW, plusieurs incidents peuvent apparaître et causer des problèmes en cours de lecture. Généralement ces problèmes sont causés par une mauvaise gravure du CD, un mauvais logiciel d'encodage audio, ou par les paramètres matériels du graveur CD ou du PC, ou encore par le CD utilisé. Si de tels problèmes se produisent, contactez les services à la clientèle de votre graveur CD ou du logiciel pour obtenir plus d'informations ou consultez la documentation de leur produit. Lorsque vous gravez des CD audio, respectez la réglementation légale et assurez-vous que vous ne violez pas les droits d'auteur.

1. Pour sélectionner le mode CD, appuyez sur la touche **Mode** jusqu'à ce que « CD » s'affiche sur l'écran ou insérez un CD-R ou CD-RW bien préparé.
2. Insérez un CD dans la fente prévue à cet effet avec la face imprimée vers le haut. Le CD sera automatiquement chargé. L'appareil vérifiera le type de CD et chargera sa liste de pistes. L'écran affiche « *LOADING* » puis « *READING* » lorsque les informations sont lues.

Si le CD contient beaucoup de fichiers ou dossiers, il peut prendre quelques dizaines de secondes pour lire tous les noms de fichiers et de dossiers et pour identifier ceux qui sont compatibles (avec l'extension mp3 ou wma).

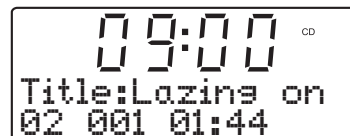
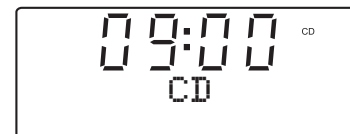
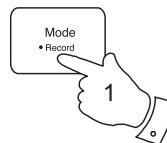

## Lecture d'un CD MP3/WMA

1. Appuyez sur la touche **Lecture/Pause** pour démarrer la lecture du CD. L'écran affichera le premier dossier et le nombre de fichiers - « 01 » et « 001 ».
2. Appuyez sur la touche **Lecture/Pause** pour suspendre la lecture. Appuyez sur la touche **Lecture/Pause** pour reprendre la lecture.

Si vous mettez l'appareil en veille, la prochaine fois que l'appareil est allumé, il retourne au fichier précédemment lu.

3. Pour arrêter la lecture, appuyez sur la touche **Arrêt**.
4. Pour retirer le CD, appuyez sur la touche **Éjecter le CD**. L'écran affiche « EJECT ». Afin de protéger le CD, dans le cas où il n'a pas été retiré, l'appareil le rechargera au bout de 10 secondes, puis passera en veille. Pour recharger un CD qui vient d'être éjecté, appuyez de nouveau sur la touche **Éjecter**.

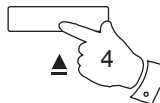
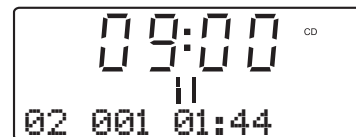
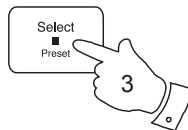
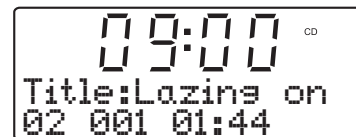
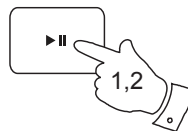

## Sélectionner un fichier

1. Lors de lecture de CD, appuyez sur la touche **Avance rapide** ou **Retour rapide** pour passer à un fichier souhaité, le numéro du fichier sera affiché à l'écran. S'il y a plus d'un dossier, lorsque tous les fichiers dans le dossier en cours ont été lus, le dossier suivant sera lu.
2. Vous pouvez sauter des fichiers lorsque le lecteur est en veille ou à l'arrêt. Utilisez les touches **Avance rapide** ou **Retour rapide** pour passer à un fichier donné, relâchez la touche lorsque le numéro du fichier est affiché.
3. Pour lire le fichier souhaité, appuyez sur la touche **Lecture/Pause**.

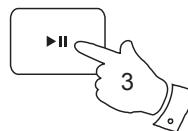
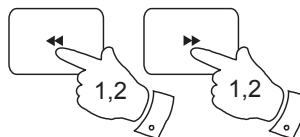

## Fonction Recherche

1. En cours de lecture de CD MP3/WMA, maintenez appuyée la touche **Avance rapide** ou **Retour rapide**. Relâchez les touches lorsque vous avez atteint la partie que vous souhaitez sur le fichier.

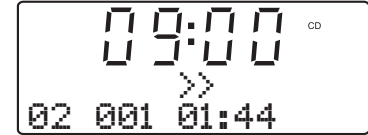
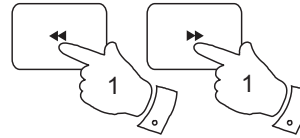

## Pour aller à un autre dossier

1. Avec le CD MP3/WMA à l'arrêt ou en lecture, appuyez brièvement sur la touche **Dossier précédent** ou **Dossier suivant**. Le premier fichier du dossier du suivant ou précédent sera lu.

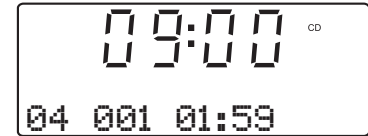
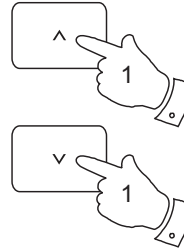

## Options de répétition et de lecture aléatoire

Le Blutune 200 permet d'utiliser pour les fichiers les mêmes options de lecture que pour les CD (voir pages 30-33). En plus, pour les options répéter un seul fichier et répéter tout, il y a également la même chose pour les dossiers.

## Utilisation des cartes SD et clés USB

Cette section explique comment utiliser votre système audio pour accéder et lire vos fichiers audio contenus dans des clés USB et cartes Secure Digital (SD, SDHC). Blutune 200 peut également enregistrer des fichiers au format MP3 sur cartes SD, SDHC ou clés USB.

**Important :** *Votre système audio n'est compatible qu'avec les clés USB à mémoire flash. Il n'est pas conçu pour être connecté à un disque dur ou à tout autre type de périphérique USB.*

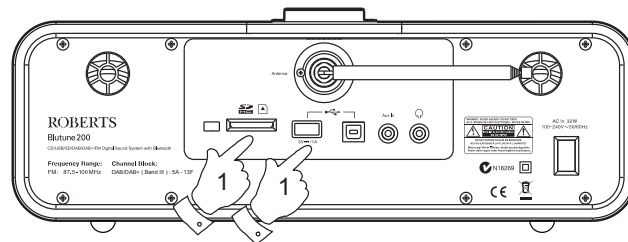

Le Blutune 200 a été testé avec toute une gamme de clés USB avec des capacités allant jusqu'à 32 Go, des cartes SD jusqu'à 2 Go et des cartes SDHC jusqu'à 32 Go. Cependant, il existe plusieurs variantes différentes de cartes et toutes les cartes ne sont pas forcément compatibles avec Blutune 200. Les cartes SDXC de plus grande capacité ne sont pas prises en charge. Les dispositifs de stockage doivent être formatés avec le système de fichier FAT ou FAT32 pour pouvoir fonctionner avec le Blutune 200.

Les formats audio supportés sont MP3 et WMA. La lecture ne prend pas en charge les fichiers encodés avec WMA Lossless, WMA Voice, WMA 10 Professional, ni les fichiers d'aucun format avec une protection DRM.

La fente pour carte SD et le port USB se trouvent à l'arrière de votre système audio.

### Insertion et retrait de dispositifs de stockage

1. Pour insérer une carte SD dans votre système audio, poussez la carte dans la fente avec la face étiquetée vers le haut et les contacts, couleur or, en premier jusqu'à ce qu'elle s'enclenche en place. Pour enlever la carte, appuyez-dessus jusqu'à ce que vous entendiez de nouveau un clic. Elle sera alors éjectée légèrement et pourra être retirée.

La clé USB fiche doit être insérée dans la fente rectangulaire située à l'arrière de votre système audio.

2. Pour sélectionner le mode SD ou USB, appuyez plusieurs fois sur la touche **Mode** jusqu'à ce que le mode souhaité s'affiche sur l'écran.

### Avertissements :

Pour réduire le risque de dommages à votre système audio, carte SD ou clé USB, placez ces derniers de manière qu'il ne puisse pas être facilement heurtés lorsqu'ils sont insérés.

Retirez la clé USB ou la carte SD avant de transporter l'appareil ou si vous n'allez pas utiliser une clé USB ou une carte SD pendant une longue période.

Placez l'appareil en mode veille avant de retirer votre carte SD ou clé USB.

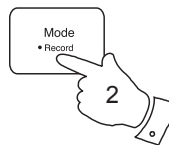

## Lecture de fichiers MP3/WMA à partir de SD/USB

1. Appuyez sur la touche **Lecture/Pause** pour commencer la lecture à partir de la carte SD/clé USB. L'écran affichera le premier dossier et le nombre de fichiers – « 01 » et « 001 ».
2. Appuyez sur la touche **Lecture/Pause** pour suspendre la lecture. Appuyez sur la touche **Lecture/Pause** pour reprendre la lecture.
3. Appuyez sur la touche **Arrêt** pour arrêter la lecture. Le nombre total de fichiers et dossiers du support et le symbole d'arrêt (■) seront affichés.

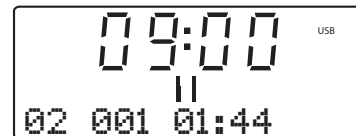
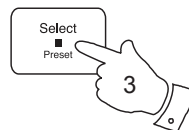
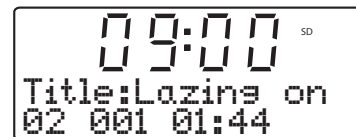
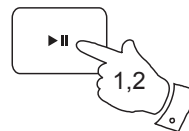

## Sélectionner un fichier

1. Lors de lecture de carte SD/clé USB, appuyez sur la touche **Avance rapide** ou **Retour rapide** pour changer de piste. Le nouveau numéro de fichier sera affiché à l'écran. S'il y a plus d'un dossier, lorsque tous les fichiers dans le dossier en cours ont été lus, le dossier suivant sera lu.
2. Vous pouvez sauter des fichiers lorsque le lecteur est en veille ou à l'arrêt. Utilisez les touches **Avance rapide** ou **Retour rapide** pour passer à un fichier donné, relâchez la touche lorsque le numéro du fichier est affiché.
3. Pour lire le fichier souhaité, appuyez sur la touche **Lecture/Pause**.

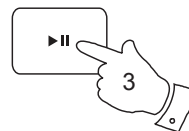
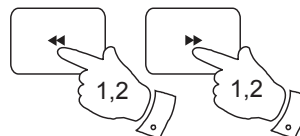

## Fonction Recherche

1. En cours de lecture à partir de carte SD/clé USB, maintenez appuyée la touche **Avance rapide** ou **Retour rapide**. Relâchez les touches lorsque vous avez atteint la partie que vous souhaitez sur le fichier.

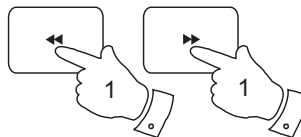

## Pour aller à un autre dossier

1. Que la lecture à partir de carte SD/clé USB soit en cours ou arrêtée, appuyez brièvement sur la touche **Dossier précédent** ou **Dossier suivant**. Le premier fichier du dossier suivant ou précédent sur la mémoire sera lu.

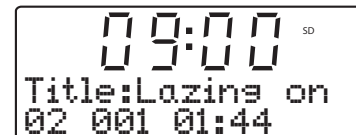
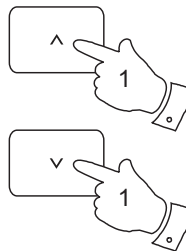

## Options de répétition et de lecture aléatoire

Le Blutune 200 permet d'utiliser pour les fichiers les mêmes options de lecture que pour les CD (voir pages 30-33). Il y a également les options Répéter un seul dossier et Répéter tout, les mêmes fonctions que pour les fichiers.



## Enregistrer sur une carte SD/clé USB

Votre système audio Blutune 200 permet de faire des enregistrements sur cartes SD/SDHC ou clés USB. Les enregistrements sont effectués au format MP3 à 128k bits par seconde.

Blutune 200 ne supporte que les cares SD/SDHC et clés USB utilisant le système de fichiers FAT ou FAT32. De tels supports sont généralement vendus déjà formatés et peuvent l'être via un PC muni d'un lecteur de cartes approprié (pour les cartes SD/SDHC) ou un port USB (pour les clés USB).

Il est possible d'enregistrer sur un support qui contient déjà des fichiers écrits par la radio ou par un ordinateur. Les fichiers enregistrés seront ajoutés à ceux déjà présents sur le support.

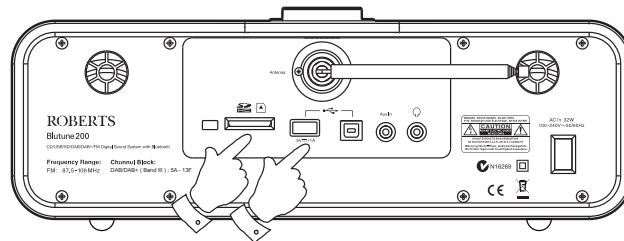

## Enregistrer

1. Sélectionnez la source d'enregistrement (DAB, FM, CD, etc.). AUX-IN (entrée Auxiliaire) est indiquée dans l'illustration. Réglez le volume sur le niveau désiré pour l'écoute (le volume de l'enregistrement ne sera pas influencé par cela).
2. Insérez le support d'enregistrement.
3. **Maintenez enfoncée** la touche **Record**. L'écran affichera « Record init... ».

Si un seul support est connecté, l'enregistrement démarre tout de suite. Si une carte SD et une clé USB sont détectées, un menu vous sera proposé pour permettre de choisir l'un des supports. Sélectionnez l'un d'eux en utilisant les touches **Recherche avant** ou **Recherche arrière** puis appuyez sur la touche **Select**. L'enregistrement démarre et la durée d'enregistrement en cours sera affichée à l'écran.

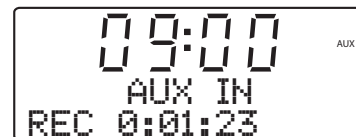
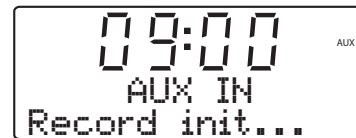
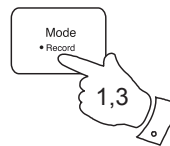

## Contrôler un enregistrement

L'enregistrement à partir d'un CD commence par le début de la piste en cours de lecture. Chaque piste du CD sera enregistrée dans un fichier à part sur le support.

4. **Maintenez appuyée** la touche **Record** pour arrêter l'enregistrement. L'enregistrement s'arrête et un fichier est créé sur le support de stockage.

Les fichiers qui sont créés sur le support sont contenus dans un dossier appelé « RECORD ». Les enregistrements sont rangés dans des sous-dossiers en fonction de la source utilisée pour l'enregistrement.

L'illustration montre les dossiers tels qu'ils peuvent apparaître sur un PC fonctionnant sous Windows avec des fichiers dans le dossier CD affichés à droite. D'autres répertoires sur la carte (clé) y ont été copiés à partir du PC.

- AUXIN - pour les enregistrements à partir de l'entrée auxiliaire
- BT - pour les enregistrements à partir des appareils Bluetooth
- CD - pour les enregistrements à partir des CD audio
- COPY - pour les enregistrements à partir des SD/USB/CD (MP3/WMA)
- DAB, FM - pour les enregistrements à partir des radios DAB et FM

**Remarque :** La carte SD/clé USB ne doivent être retirées que lorsque l'enregistrement est arrêté. Le retrait d'un support pendant l'enregistrement peut corrompre les données sur le support tout en entraînant la perte des fichiers créés.

La connexion USB est conçue pour permettre au Blutune 200 de lire des fichiers MP3 et WMA à partir de dispositifs à mémoire flash. Le port USB n'est pas destiné à être connecté à d'autres dispositifs USB tels qu'ordinateurs ou disques durs. Si vous souhaitez lire des fichiers à partir d'un autre lecteur de musique, nous vous recommandons de connecter le lecteur via la prise d'entrée auxiliaire - voir page 55.

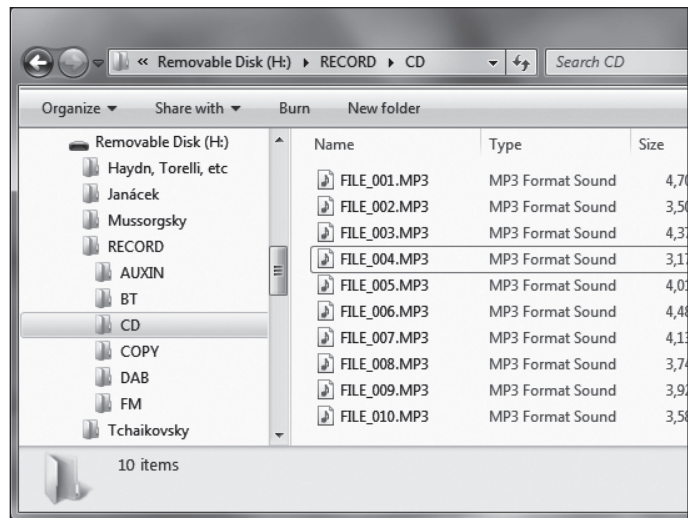
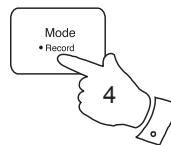

Si vous souhaitez enregistrer à partir de la radio, nous vous recommandons de le faire, si possible, à partir de la radio DAB, puisque celle-ci est moins susceptible aux interférences que la radio FM. Si vous devez enregistrer à partir d'une radio FM, il se peut que le dispositif mémoire capture quelques interférences si vous ne captez pas un fort signal. L'usage d'une antenne externe pour écouter et enregistrer les stations FM peuvent améliorer de façon significative la puissance du signal. La rubrique « Détacher l'antenne » à la page 59 du présent manuel d'utilisation explique comment enlever l'antenne télescopique afin de pouvoir connecter une antenne externe par l'intermédiaire d'un câble coaxial au connecteur d'antenne.

## Enregistrement de fichiers MP3/WMA à partir de CD/SD/USB

En plus de l'enregistrement à partir de sources conventionnelles, le système Blutune 200 peut également enregistrer à partir de fichiers MP3 ou WMA à partir d'un support CD, SD ou USB. Dans ce cas, les fichiers sont copiés plutôt que codés au format MP3 afin d'éviter une détérioration de la qualité. Vous pouvez copier des fichiers depuis un CD ou SD vers USB et à partir de CD ou USB vers SD.

1. Sélectionnez la source d'enregistrement (SD, USB ou CD).
2. Appuyez sur la touche **Lecture/Pause** pour lancer la lecture du support source (si cela ne démarre pas automatiquement). Réglez le volume sur le niveau désiré pour l'écoute (le volume de l'enregistrement ne sera pas influencé par cela).
3. Insérez le support d'enregistrement des fichiers (SD ou USB).
4. **Maintenez enfoncée** la touche **Record**. L'écran affichera « Record init... ».
5. Si un seul type de support est connecté, l'audio s'arrête lorsque le support source est repris au début du fichier en cours. L'enregistrement démarre.
6. Si une carte SD et une clé USB sont détectées, un menu vous sera proposé pour permettre de choisir l'un des supports. Sélectionnez l'un d'eux en utilisant les touches **Recherche avant** ou **Recherche arrière** puis appuyez sur la touche **Select**. Le supporter source sera repris au début du fichier en cours et l'enregistrement démarre.
7. Maintenez appuyée la touche **Record** pour arrêter l'enregistrement. L'enregistrement et la lecture s'arrêtent et tous les fichiers qui ont été lus seront copiés sur le support de stockage.

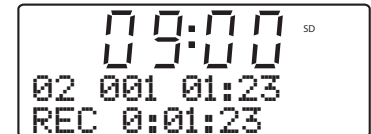
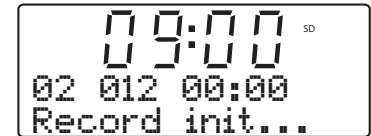
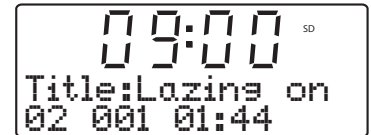
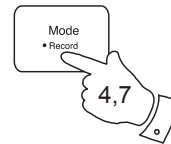
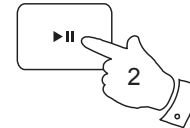
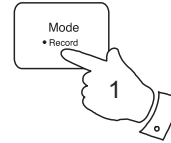

## Suppression et formatage

Après avoir enregistré des fichiers sur un support SD ou USB, vous pouvez toujours les supprimer pour récupérer l'espace. Blutune 200 peut supprimer des fichiers individuels, ou tous les fichiers sur une carte.

### Suppression d'un fichier

La fonction suppression d'un fichier permet de supprimer le fichier en cours de lecture (ou en pause).

1. Avec le système audio en mode USB ou SD, un support inséré et avec un fichier en lecture à supprimer ou en pause, maintenez appuyée la touche **Menu**.
2. Appuyez sur la touche **Recherche avant** ou **Recherche arrière** jusqu'à ce que « Delete/Format » s'affiche à l'écran.
3. Appuyez sur la touche **Select** pour accéder au menu « Delete/Format ». L'écran affiche « Delete » comme option par défaut.
4. Afin de supprimer un fichier (le fichier actuellement affiché), appuyez sur la touche **Select**. L'écran affiche « Cancel » comme option par défaut.
5. Si vous ne souhaitez pas supprimer le fichier, appuyez sur la touche **Select** lorsque « Cancel » est affiché.

Autrement, pour supprimer le fichier appuyez sur la touche **Recherche avant** ou **Recherche arrière** pour afficher « OK » puis appuyez sur la touche **Select**.

Le fichier sera supprimé et les détails du suivant seront affichés. S'il n'y a pas plus de fichiers sur le support, « No file » s'affiche à l'écran.

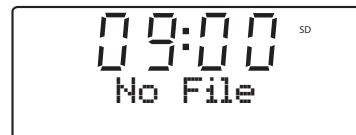
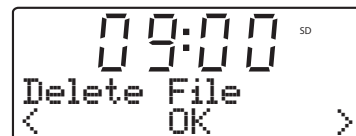
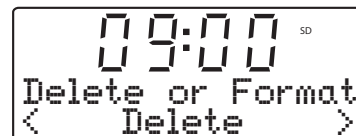
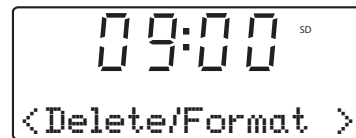
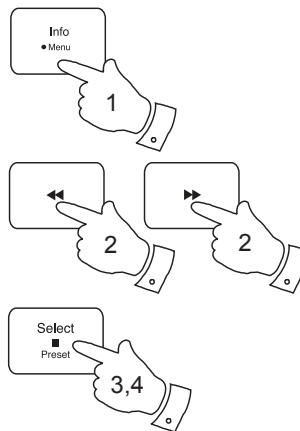

**Remarque :** Il n'est pas possible de récupérer un fichier supprimé.

## Suppression de tous les fichiers

1. Avec le système audio en mode USB ou SD, un support inséré, maintenez appuyée la touche **Menu**.
2. Appuyez sur la touche **Recherche avant** ou **Recherche arrière** jusqu'à ce que « Delete/Format » s'affiche à l'écran.
3. Appuyez sur la touche **Select** pour accéder au menu « Delete/Format ». L'écran affiche « Delete » comme option par défaut.
4. Appuyez sur la touche **Recherche avant** ou **Recherche arrière** jusqu'à ce « Format » soit affiché.
5. Pour supprimer tous les fichiers et dossiers sur le support, appuyez sur la touche **Select**. L'écran affiche « Cancel » comme option par défaut.
6. Si vous ne souhaitez pas supprimer le fichier, appuyez sur la touche **Select** lorsque « Cancel » est affiché.

Autrement, pour supprimer tous les fichiers appuyez sur la touche **Recherche avant** ou **Recherche arrière** pour afficher « OK » puis appuyez sur la touche **Select**.

L'écran affiche « Formatting... » pendant que tous les fichiers et dossiers sur la carte sont supprimés. L'opération prend généralement quelques secondes seulement. Une fois terminé, l'écran affiche « No file ».

**Remarque :** Bien que le processus de suppression de tous les fichiers soit décrit ici comme un Formatage, il ne d'agit pas de formatage dans le sens strict du terme. Il s'agit plutôt de l'option « Delete All Media Files ». Il n'est pas possible de récupérer les fichiers supprimés après un Formatage.

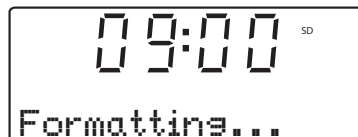
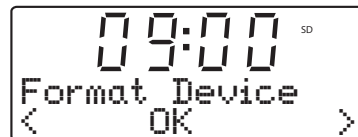
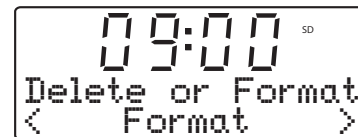
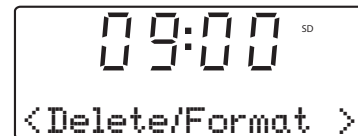
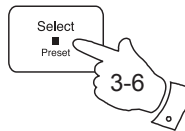
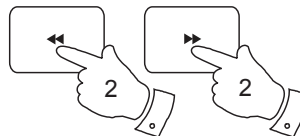
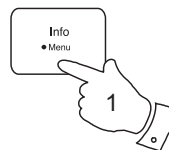

## Alarmes

Le système audio dispose de deux alarmes qui peuvent être réglées pour vous réveiller sur une station radio DAB/FM, CD, USB, carte SD ou sur la sonnerie. Les alarmes peuvent être réglées lorsque l'appareil est en mode veille ou en lecture.

**Remarque :** Si aucune touche n'est appuyée pendant quelques secondes, le système audio quitte le réglage d'alarme. Pour quitter le réglage de l'alarme à tout moment, appuyez brièvement plusieurs fois sur la touche **Menu**.

1. Avant de régler une alarme, vérifiez que l'heure est réglée (voir page 50). Maintenez appuyée la touche **Menu**.
2. Appuyez sur la touche **Recherche avant** ou **Recherche arrière** jusqu'à ce que « *Set alarm* » apparaisse à l'écran. Appuyez brièvement sur la touche **Select** pour accéder au menu alarme.
3. Appuyez sur la touche **Recherche avant** ou **Recherche arrière** pour afficher l'alarme souhaitée 1 ou 2. Appuyez brièvement sur la touche **Select** « *Alarm Setting* » s'affiche à l'écran.
4. Appuyez brièvement sur la touche **Select** pour choisir le réglage d'alarme. « *Alarm: On/Off* » s'affichera sur la ligne supérieure de l'écran.
5. Appuyez sur la touche **Recherche avant** ou **Recherche arrière** pour choisir d'activer/désactiver l'alarme. Si « *Off* » est sélectionné, l'appareil quitte le menu d'alarme.
6. Avec « *On* » sélectionné à l'écran, appuyez brièvement sur la touche **Select**. « *Alarm: Time* » s'affichera sur la ligne supérieure de l'écran et les chiffres de l'heure d'alarme se mettent à clignoter.

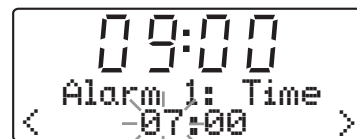
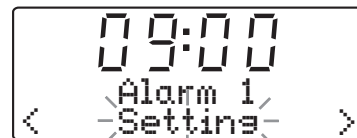
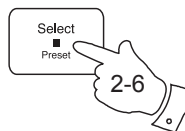
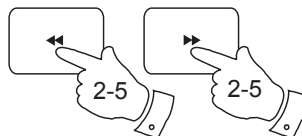
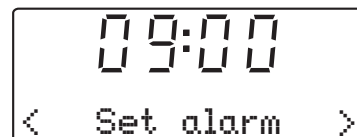
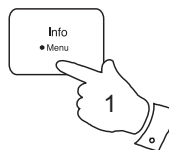

7. Appuyez sur la touche **Recherche avant** ou **Recherche arrière** pour choisir l'heure de l'alarme, puis appuyez brièvement sur la touche **Select** pour accéder au réglage de l'heure. Les chiffres des minutes d'alarme se mettent à clignoter sur l'écran.
8. Appuyez sur la touche **Recherche avant** ou **Recherche arrière** pour choisir les minutes de l'alarme, puis appuyez brièvement sur la touche **Select** pour accéder au réglage des minutes. « **Alarme: Mode** » s'affichera sur la ligne supérieure de l'écran.
9. Appuyez sur la touche **Recherche avant** ou **Recherche arrière** pour choisir le mode d'alarme, puis appuyez sur la touche **Select** pour confirmer votre choix.

Chaque alarme peut être réglée sur l'un des modes suivants :

BUZZER	- vous réveillera avec la sonnerie
DAB	- vous réveillera avec la radio DAB
FM	- vous réveillera avec la radio FM
CD	- vous réveillera avec la lecture d'un CD
USB	- vous réveillera avec la lecture de la clé USB
SD card	- vous réveillera avec la lecture de la carte SD

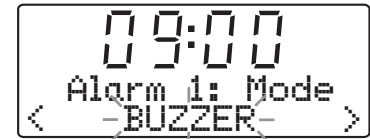
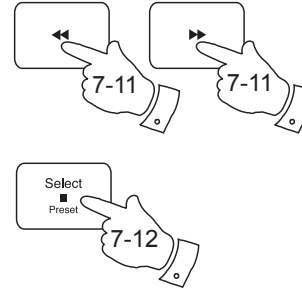

10. Appuyez brièvement sur la touche **Select** pour sélectionner le mode d'alarme. « **Alarm: Day** » s'affichera sur la ligne supérieure de l'écran.
11. Appuyez sur la touche **Recherche avant** ou **Recherche arrière** pour sélectionner l'option des jours souhaitée pour l'alarme. Votre alarme peut être réglée sur l'une des options suivantes :
  - Once - Se déclenche une fois seulement
  - Daily - se déclenche tous les jours
  - Weekdays - se déclenche seulement pendant la semaine
  - Weekends - se déclenche seulement pendant le week-end
12. Appuyez brièvement sur la touche **Select**. Le volume de l'alarme clignote à l'écran. Le système audio utilise le paramètre du volume enregistré pour chaque alarme lorsqu'elle sonne.



13. Appuyez sur la touche **Recherche avant** ou **Recherche arrière** pour sélectionner le volume de l'alarme.

14. Appuyez brièvement sur la touche **Select** pour confirmer votre choix. Le système audio quitte le menu alarme.

Les alarmes actives sont indiquées à l'écran par le symbole  et le numéro d'alarme correspondant.

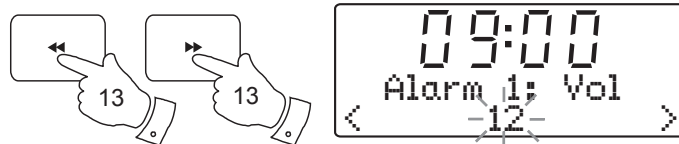

## Lorsque l'alarme se déclenche

L'alarme se déclenche aux heures sélectionnées pendant 60 minutes au maximum sauf si elle est annulée. Le volume utilisé pour l'alarme correspond au volume indiqué durant le processus de réglage de l'alarme. Si la radio ne peut pas se connecter à la station radio spécifiée, la sonnerie sera utilisée.

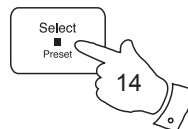

**Remarque :** Si la radio est allumée par l'alarme, vous ne pouvez utiliser que les touches de volume et Marche/arrêt. Reportez-vous à la fonction « Rappel d'alarme » dans la page suivante.

Lorsque la sonnerie se déclenche, elle commence doucement puis le volume sonore augmente graduellement.

Le symbole d'alarme clignote sur l'écran et la radio se remet automatiquement en mode veille lorsque les 60 minutes sont écoulées.

## Annuler l'alarme

Pour arrêter l'alarme lorsqu'elle sonne, appuyez brièvement sur la touche **Marche/Veille**.

Pour annuler une alarme à tout moment, accédez au menu Réglage de l'alarme et sélectionnez l'option « Off ». Reportez-vous aux étapes 1-5 de la page 45.





## Fonction Rappel d'alarme

1. Lorsque l'alarme se déclenche, en appuyant sur **une touche quelconque** autre que les touches « Marche/Veille » ou « Volume » l'alarme reste coupée pendant 5 minutes. Le symbole de rappel d'alarme(zZ) se met à clignoter. Cette séquence peut être répétée pendant la période d'alarme de 60 minutes.
2. Appuyez sur la touche **Marche/Veille** pour annuler la fonction Rappel d'alarme.

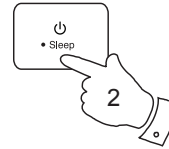

## Visualisation des réglages de l'alarme

1. Pour visualiser les réglages de l'alarme, maintenez appuyée la touche **Menu**.
2. Appuyez sur la touche **Recherche avant** ou **Recherche arrière** jusqu'à ce que « Set alarm » apparaisse à l'écran. Appuyez brièvement sur la touche **Select** pour accéder au menu Réglage d'alarme.
3. Appuyez sur la touche **Recherche avant** ou **Recherche arrière** pour afficher l'alarme souhaitée 1 ou 2. Appuyez brièvement sur la touche **Select**.
4. Appuyez sur la touche **Recherche avant** ou **Recherche arrière** jusqu'à ce que « View » apparaisse à l'écran.
5. Appuyez brièvement sur la touche **Select** pour parcourir les paramètres de l'alarme choisie.

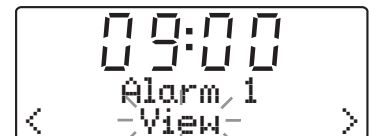
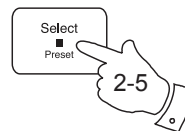
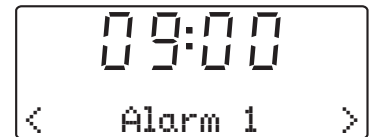
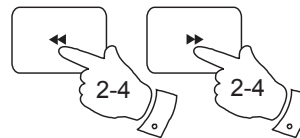
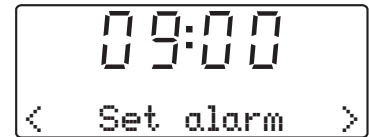
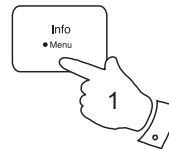

## Fonction veille automatique

Votre système audio peut être arrêté automatiquement après un certain délai. Ce délai peut être choisi entre 15 et 120 minutes. Veillez à ce que votre système audio soit allumé.

1. Lorsque votre système audio est allumé, maintenez appuyée la touche **Sleep**. « *Sleep time* » s'affiche à l'écran.
2. Appuyez sur la touche **Recherche avant** ou **Recherche arrière** pour choisir le délai de veille automatique. Les options sont 15, 30, 60, 90 et 120 minutes. En appuyant une autre fois la veille automatique sera désactivée.
3. Appuyez brièvement sur la touche **Select**. L'écran quitte les options de veille automatique. Le symbole de veille automatique  s'affiche à l'écran.
4. Votre système audio sera éteint après l'écoulement de ce délai.
5. Pour annuler la veille automatique et éteindre votre système audio avant l'écoulement du délai défini, appuyez brièvement sur la touche **Marche/Veille**.  
Pour annuler la veille automatique sans éteindre votre système audio, réglez l'option Veille automatique sur « Off » à l'étape 2 ci-dessus.
6. Lorsque le délai de veille automatique est fixé, vous pouvez voir le temps restant. Maintenez appuyée la touche **Sleep**. Le temps restant avant la mise en veille s'affiche à l'écran.

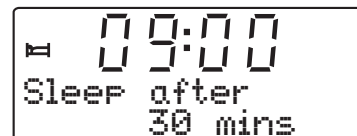
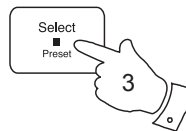
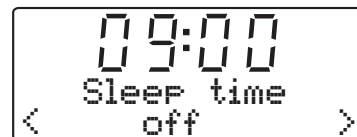
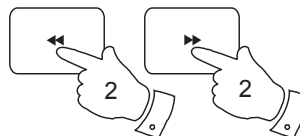
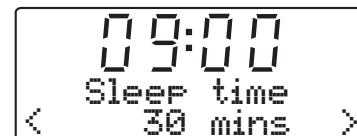
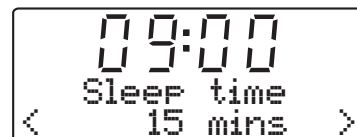
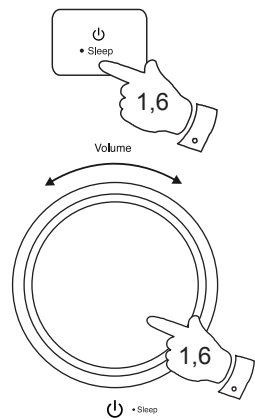

## Réglage manuel de l'heure

Normalement, votre système audio règle automatiquement l'heure à l'aide du signal radio DAB. Si aucun signal DAB n'est disponible et que vous devez régler l'heure manuellement, suivez la procédure décrite ci-après. L'heure peut être réglée alors que l'unité est en mode veille ou lecture.

1. Maintenez appuyée la touche **Menu** pour régler l'heure.
2. Appuyez sur la touche **Recherche avant** ou **Recherche arrière** jusqu'à ce que « *Set clock* » apparaisse à l'écran. Appuyez brièvement sur la touche **Select**.
3. Appuyez sur la touche **Recherche avant** ou **Recherche arrière** jusqu'à ce que « *Manual* » apparaisse à l'écran.
4. Appuyez brièvement sur la touche **Select**. Les chiffres des heures clignotent à l'écran.
5. Appuyez sur la touche **Recherche avant** ou **Recherche arrière** pour choisir l'heure souhaitée.
6. Appuyez brièvement sur la touche **Select** pour entrer l'heure. Les chiffres des minutes clignotent sur l'écran.
7. Appuyez sur la touche **Recherche avant** ou **Recherche arrière** pour régler les minutes souhaitées.
8. Appuyez brièvement sur la touche **Select**. L'année clignote sur l'écran.

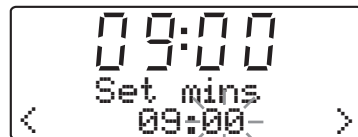
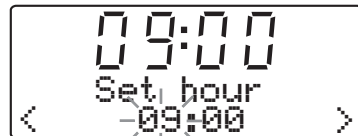
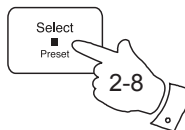
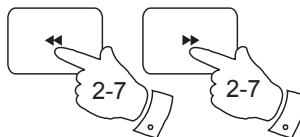
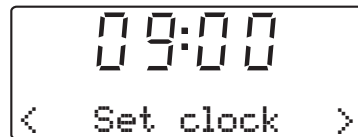
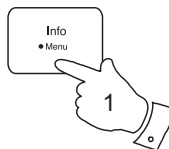

9. Appuyez sur la touche **Recherche avant** ou **Recherche arrière** pour sélectionner l'année.
10. Appuyez brièvement sur la touche **Select** pour accéder au réglage de l'année. Le mois clignote sur l'écran.
11. Appuyez sur la touche **Recherche avant** ou **Recherche arrière** pour sélectionner le mois.
12. Appuyez brièvement sur la touche **Select** pour accéder au réglage du mois. Le jour clignote à l'écran.
13. Appuyez sur la touche **Recherche avant** ou **Recherche arrière** pour sélectionner le jour.
14. Appuyez brièvement sur la touche **Select** pour confirmer le réglage de l'heure. Le système audio quitte le menu.

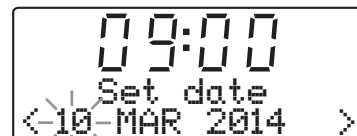
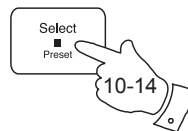
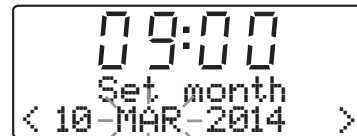
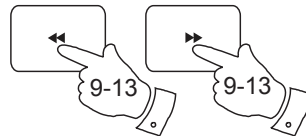

## Retour au mode de réglage automatique de l'heure

Le mode réglage automatique de l'heure peut être défini alors que l'appareil est en mode Veille ou en cours de lecture.

1. Maintenez appuyée la touche **Menu**.
2. Appuyez sur la touche **Recherche avant** ou **Recherche arrière** jusqu'à ce que « *Set clock* » apparaisse à l'écran. Appuyez brièvement sur la touche **Select**.
3. Appuyez sur la touche **Recherche avant** ou **Recherche arrière** jusqu'à ce que « *Auto* » apparaisse à l'écran. Appuyez brièvement sur la touche **Select**.
4. Le système audio règle son heure selon les informations reçues avec les émissions DAB lorsqu'il est syntonisé sur une station DAB.

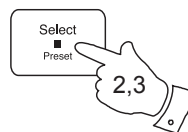
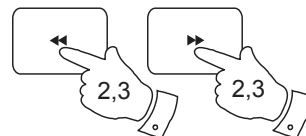
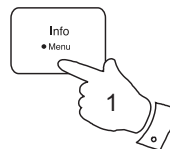

## Égaliseur

Le son de votre Blutune 200 peut être réglé selon votre goût. Le système audio offre six options d'égalisation prédéfinies. Vous pouvez également régler les niveaux des aigus et des basses selon vos propres préférences.

1. Appuyez brièvement sur la touche **Marche/Veille** pour allumer le système audio.
  2. Maintenez appuyée la touche **Menu**.
  3. Appuyez sur la touche **Recherche avant** ou **Recherche arrière** jusqu'à ce que « *Set Equalizer* » apparaisse à l'écran.
  4. Appuyez brièvement sur la touche **Select** pour accéder au menu Égaliseur.
  5. Appuyez sur la touche **Recherche avant** ou **Recherche arrière** pour parcourir les différentes options jusqu'à ce que l'option souhaitée s'affiche. Appuyez brièvement sur la touche **Select** pour confirmer votre choix.
    - a. Plat - aucune modification de tonalité n'est appliquée
    - b. Jazz
    - c. Rock
    - d. Classique
    - e. Pop
    - f. Infos
- Pour plus de détails sur le réglage des paramètres des aigus et des graves, voir au verso.

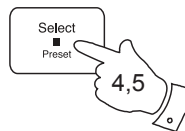
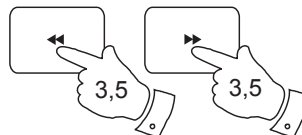
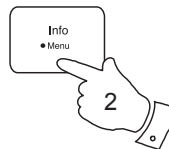

## Audio et configuration

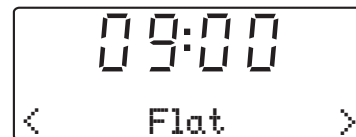
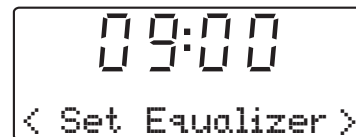

## Contrôle des aigus

1. Suivez les étapes 1-4 de la page précédente pour accéder au menu Réglage de l'égaliseur.
2. Appuyez sur la touche **Recherche avant** ou **Recherche arrière** pour parcourir les différentes options jusqu'à ce que l'option « Treble » s'affiche.
3. Appuyez brièvement sur la touche **Select**. Le réglage actuel des aigus s'affiche.
4. Appuyez sur la touche **Recherche avant** ou **Recherche arrière** jusqu'à ce que le niveau souhaité s'affiche.
5. Appuyez brièvement sur la touche **Select** pour confirmer votre choix.

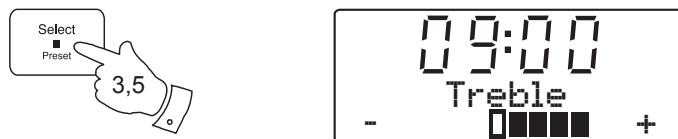
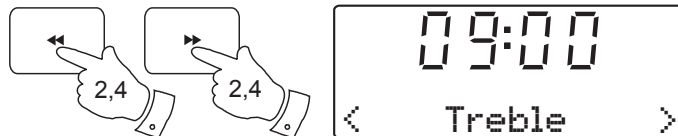

## Contrôle des graves

1. Suivez les étapes 1-4 de la page précédente pour accéder au menu Réglage de l'égaliseur.
2. Appuyez sur la touche **Recherche avant** ou **Recherche arrière** pour parcourir les différentes options jusqu'à ce que l'option « Bass » s'affiche.
3. Appuyez brièvement sur la touche **Select**. Le réglage actuel des graves s'affiche.
4. Pour régler les graves appuyez sur la touche **Recherche avant** ou **Recherche arrière** jusqu'à ce que le niveau souhaité s'affiche.
5. Appuyez brièvement sur la touche **Select** pour confirmer votre choix.

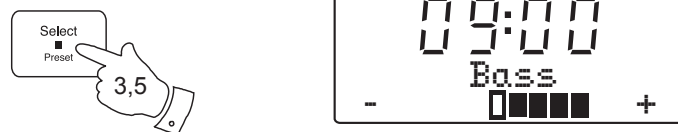

## Couper le son

Lors de lecture en mode radio DAB/FM ou entrée auxiliaire, on peut couper le son à l'aide de la touche Lecture/Pause. En appuyant sur la touche Lecture/Pause, le son sera coupé au niveau des haut-parleurs.

1. Appuyez brièvement sur la touche **Lecture/Pause** pour couper le son. Le symbole volume du haut-parleur disparaît de l'écran.
2. Appuyez brièvement à nouveau sur la touche **Lecture/Pause** ou sur l'une des touches **Volume** pour rétablir le son.

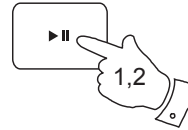

## Prise d'entrée auxiliaire

Une **Prise d'entrée auxiliaire** stéréo 3,5 mm est disponible à l'arrière du système audio pour permettre à un signal audio d'alimenter l'appareil à partir d'un dispositif audio externe tel qu'iPod, lecteur MP3/CD.

1. Appuyez brièvement sur la touche **Mode** jusqu'à ce que « AUX IN » s'affiche.
2. Connectez une source audio externe (par exemple, iPod, lecteur MP3/CD) à la **prise d'entrée auxiliaire**.
3. Réglez le volume sur votre iPod, lecteur MP3/CD si nécessaire pour assurer un niveau de signal approprié, puis utilisez la touche **Augmenter le volume** ou **Diminuer le volume** du système audio pour obtenir un niveau d'écoute confortable.

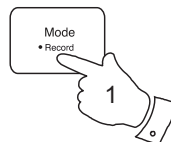
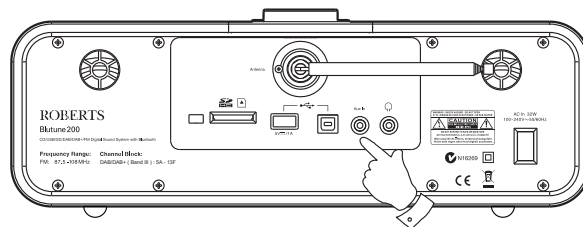

## Prise casque

Une **prise casque** stéréo 3,5 mm se trouve à l'arrière de votre système audio pour pouvoir utiliser un casque. L'utilisation de cette prise coupe automatiquement le son des haut-parleurs.

N'oubliez pas que la sensibilité des écouteurs peut varier. Nous recommandons donc de régler le volume à un niveau bas avant de connecter un casque au système audio.

**IMPORTANT** : Une pression sonore excessive dans les écouteurs ou le casque peut provoquer une perte auditive.

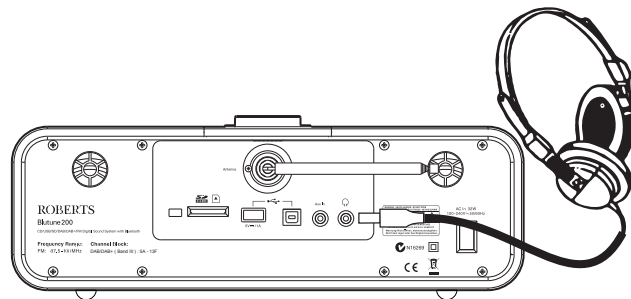

L'utilisation de l'écouteur à un volume élevé pendant de longues périodes peut entraîner des dommages auditifs irréversibles.



## Rétroéclairage du mode veille

La luminosité de l'écran lorsque l'appareil est en veille peut être réglée. Si vous utilisez l'appareil dans une chambre, un niveau de luminosité de veille plus faible est peut-être préférable au réglage standard.

Le niveau de luminosité peut être réglé lorsque l'appareil est en veille ou en cours de lecture.

1. Maintenez appuyée la touche **Menu**.
2. Appuyez sur la touche **Recherche avant** ou **Recherche arrière** jusqu'à ce que l'écran affiche « Set Brightness » sur la ligne inférieure de l'écran.
3. Appuyez brièvement sur la touche **Select** pour afficher le réglage actuel.
4. Appuyez sur la touche **Recherche avant** ou **Recherche arrière** pour changer le niveau de luminosité en mode veille. Le niveau de rétroéclairage va changer en même temps de manière que vous pouvez apprécier l'effet du changement lorsque l'appareil est en mode veille.
5. Appuyez brièvement sur la touche **Select** pour enregistrer le nouveau réglage.

Le réglage par défaut après une réinitialisation du système est 5. Les valeurs de niveau du rétroéclairage vont de 1 à 7.

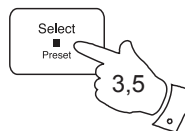
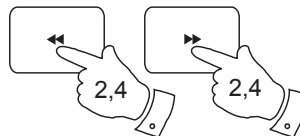
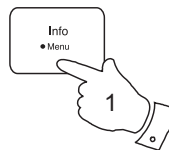

## Audio et configuration



## Réinitialisation du système

Si votre système audio ne fonctionne pas correctement, ou certains caractères ne s'affichent pas lisiblement ou pas du tout, effectuer la procédure suivante.

1. Maintenez appuyée la touche **Menu**.
2. Appuyez sur la touche **Recherche avant** ou **Recherche arrière** jusqu'à ce que « System reset » s'affiche à l'écran.
3. Appuyez brièvement sur la touche **Select**. L'écran affiche « Press SELECT to reset ».
4. Appuyez brièvement sur la touche **Select** pour confirmer l'opération de réinitialisation.
5. Une réinitialisation complète du système est effectuée. La liste des stations radio et la liste des présélections sont effacées. Les alarmes seront désactivées, les réglages audio, du rétroéclairage et de l'égaliseur seront rétablis à leurs valeurs par défaut. L'heure sera réinitialisée et l'appareil se comportera comme lors de la première mise en marche (voir page 9).

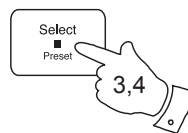
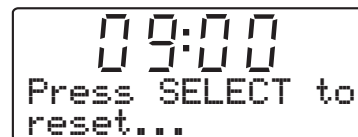
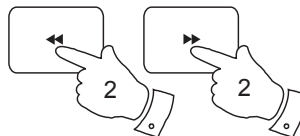
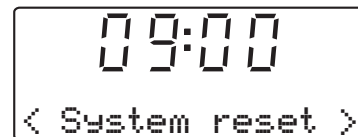
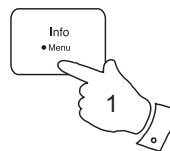

Dans le cas de dysfonctionnement dû à une décharge électrostatique, réinitialisez l'appareil en utilisant la procédure ci-dessus. Dans certaines circonstances, il est peut être nécessaire de débrancher puis rebrancher l'alimentation secteur en vue de retrouver le fonctionnement normal.

Si le problème persiste, veuillez-vous reporter à la section sur la garantie, à la fin de ce manuel d'utilisation, expliquant comme obtenir de l'assistance avec votre système audio.

## Afficher la version du logiciel

Le système audio peut afficher les numéros de version des différents composants logiciels qui lui permettent de fonctionner. Ces informations sont fournies à titre de référence dans le cas où elles seraient nécessaires pour la réparation ou le service à la clientèle.

Pour afficher la version du logiciel du système...

1. Maintenez appuyée la touche **Menu**.
2. Appuyez sur la touche **Recherche avant** ou **Recherche arrière** jusqu'à ce que l'écran affiche les informations de version du logiciel pendant quelques secondes.

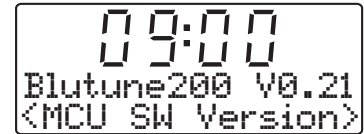

Pour afficher la version du logiciel de la radio DAB/FM...

1. En mode DAB, maintenez appuyée la touche **Menu**. « DAB Menu » apparaîtra sur l'écran. Appuyez brièvement sur la touche **Select** pour accéder au menu DAB.
2. Appuyez sur la touche **Recherche avant** ou **Recherche arrière** jusqu'à ce que l'option « SW Version » s'affiche à l'écran. Appuyez brièvement sur la touche **Select** pour afficher les détails de la version du logiciel pendant quelques secondes.
3. Appuyez brièvement sur la touche Menu pour en enlever l'affichage.

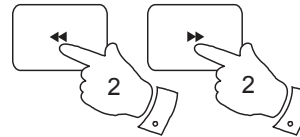
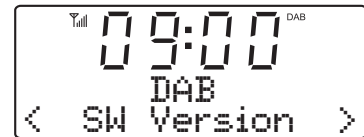
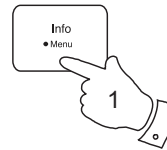

Pour afficher la version du logiciel CD/MP3/WMA...

1. En mode CD, sans CD inséré, maintenez appuyée la touche **Mode**.
2. Appuyez sur la touche **Recherche avant** ou **Recherche arrière** jusqu'à ce que l'écran affiche les informations de version du CD logiciel pendant quelques secondes.



## Détacher l'antenne

L'antenne télescopique installée est adaptée à la plupart des applications. L'antenne télescopique peut être retirée et remplacée par une antenne filaire fournie pour pouvoir se connecter à une antenne externe au moyen d'un câble coaxial.

Enlevez d'abord les deux petites vis qui maintiennent le couvercle du connecteur d'antenne en utilisant un petit tournevis cruciforme. Puis, en utilisant la clé fournie, retirez l'antenne télescopique en la tournant dans le sens antihoraire lorsque vous la regardez de l'arrière de l'appareil.

Il suffit de pousser l'antenne filaire dans le connecteur de type F exposé.

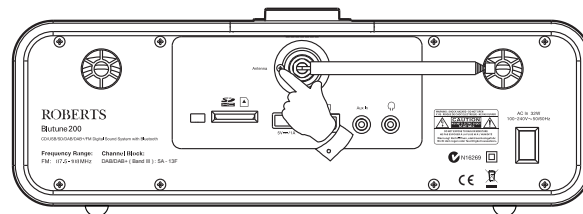

## Port de charge USB pour smartphone

En plus de la lecture et de l'enregistrement des fichiers audio, le port USB, disponible à l'arrière de votre système audio, permet aussi de charger votre smartphone ou tablette. Il est conçu pour être compatible avec les cordons de charge généralement livrés avec ces appareils.

Remarquez que le courant de charge maximum disponible est limité à 1 A. Par ailleurs, de nombreux appareils utilisent des programmes propriétaires pour identifier leurs chargeurs. Ce qui signifie que le chargement à partir du système audio pourrait durer plus longtemps qu'avec le chargeur fourni par le fabricant de votre appareil. Si votre appareil ne peut pas se charger pour cette raison, ce ne sera pas considéré comme étant un défaut du système audio.

## Port USB pour la mise à jour du logiciel

Dans le cas où une mise à jour du logiciel est disponible pour votre système audio, des informations sur la façon de le mettre à jour seront disponibles sur notre site <http://www.robertsradio.com>

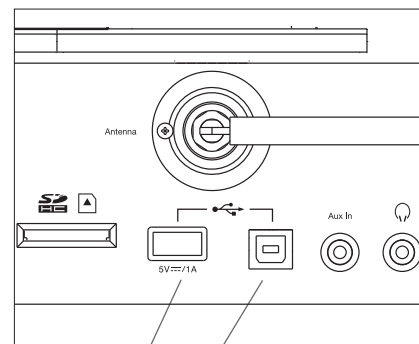

Prise de charge

Port pour les mises à jour

## Avertissements

N'exposez pas le système audio à l'eau, la vapeur ou la poussière. Ne laissez pas votre système audio sous la chaleur excessive pour éviter les dégâts.

Il est recommandé d'utiliser la bande DAB quand c'est possible car elle offre une meilleure qualité et une absence d'interférence contrairement à l'usage de la bande FM.

La plaque signalétique se trouve à l'arrière du système audio.

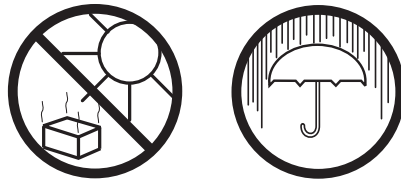

- Ce système audio ne doit pas être exposé au ruissellement ni à la projection d'eau ; évitez de poser des objets remplis de liquides, tels que des vases, au-dessus de l'appareil.
- Il est conseillé d'utiliser l'appareil à une distance minimale de 10 cm des objets afin d'assurer une bonne ventilation.
- La ventilation de l'appareil ne doit pas être obstruée en couvrant les orifices de ventilation avec du papier journal, une nappe, des rideaux, etc.
- Aucune flamme nue telle que des bougies allumées ne doit être placée sur l'appareil.
- Il est conseillé d'éviter d'utiliser ou de garder l'appareil à des températures extrêmes. Évitez de laisser l'appareil dans une voiture, au bord d'une fenêtre à la lumière directe du soleil, etc.
- La radio est conçue pour un usage en climat tempéré.

## Caractéristiques techniques

### Alimentation requise

Secteur	100-240 V ~ 50/60 Hz (32 W max.)
Commandes (télécommande)	1 x CR2032

### Couverture de fréquence

FM	87,5 - 108 MHz
DAB	174,928 - 239,200 MHz

## Caractéristiques électriques

Puissance de sortie	2 x 8 Watts
Prise casque	3,5 mm de diamètre
Prise d'entrée auxiliaire	3,5 mm de diamètre

Système d'antenne	FM	Antenne télescopique
	DAB	Antenne télescopique

L'entreprise se réserve le droit de modifier les caractéristiques techniques sans préavis.



Cet appareil est couvert par la garantie pour une période de vingt quatre mois à compter de la date d'achat par l'acheteur original contre les défauts entraînés par une mauvaise fabrication ou la panne de composants sous réserve de l'observation des procédures ci-dessous. Si un quelconque composant ou pièce présente un défaut au cours de cette période de couverture elle sera réparée ou remplacée à nos frais.

La garantie ne couvre pas :

1. Les dommages résultant d'une utilisation incorrecte.
2. Les dommages indirects.
3. Les appareils dont le numéro de série ont été enlevés ou effacés.

Remarque : les antennes télescopiques endommagées ou cassées ne sont pas couvertes par la garantie.

Procédure :

Toutes les réclamations effectuées au titre de cette garantie devront être effectuées à travers le revendeur du produit. Il est probable que votre revendeur Roberts soit en mesure de prendre soin de toute panne rapidement et efficacement, mais le cas échéant le revendeur renverra le produit au service de réparation de la société. Dans le cas où il est impossible de retourner le produit au revendeur Roberts de qui il a été acheté, veuillez contacter Roberts Radio en utilisant les coordonnées sur le site Web de [www.robertsradio.com](http://www.robertsradio.com).

Pour la réparation des produits ne relevant pas de la période de garantie, veuillez vous référer à l'onglet 'Service client' sur le site Web de [www.robertsradio.com](http://www.robertsradio.com).

*Vos droits statutaires en tant que consommateur ne sont pas affectés par ces déclarations.*



*Issue 3 FR*

Site Web: <http://www.robertsradio.com>

© 2016 Roberts Radio Limited

