

ROBERTS

Play M4 / Play M5

DAB / DAB+ / UKW RDS mobiles Digitalradio mit Uhr und Alarmen



DAB
Digital Audio Broadcasting

DAB+

+ Digital
Radio

Bitte lesen Sie diese Bedienungsanleitung
vor der Verwendung des Geräts

Inhalt

<i>Bedienelemente Play M4 / Play M5</i>	2-3	<i>Wecker abschalten</i>	15
<i>Batteriebetrieb</i>	3	<i>Schlummerfunktion und Weckerdauer</i>	16
<i>Navigationstasten</i>	4	<i>Alarmer deaktivieren</i>	16
<i>Erste Verwendung des Radios</i>	5	<i>Schlummerfunktion</i>	17
<i>Radio hören - DAB</i>	6	<i>Uhr-Stil</i>	17
<i>Sender einstellen - DAB</i>	7	<i>Softwareversion</i>	17
<i>Sekundärdienste - DAB</i>	7	<i>Dimmer für das Display</i>	18
<i>Neue Sender suchen - DAB</i>	7	<i>Sprachfunktion</i>	18
<i>Manuelle Sendersuche - DAB</i>	8	<i>Kopfhörerbuchse</i>	19
<i>Dynamikbereich einstellen - DAB</i>	8	<i>Aux-Eingang</i>	19
<i>Senderreihenfolge - DAB</i>	8	<i>System zurücksetzen</i>	20
<i>Sender löschen - DAB</i>	9	<i>Anraten über die elektromagnetische Verträglichkeit</i>	20
<i>Radio hören - UKW</i>	9	<i>Produktkennzeichnungen</i>	20
<i>Manuelle Sendersuche - UKW</i>	10	<i>Sicherheitshinweis</i>	21
<i>Suchempfindlichkeit einstellen - UKW</i>	10	<i>Angaben und Schaltungseigenschaften</i>	22
<i>Stereo- / Mono-Umschaltung - FM</i>	10	<i>Garantie</i>	Rückseite
<i>Anzeigeoptionen - DAB / FM</i>	11		
<i>Sender speichern</i>	12		
<i>Uhrzeit automatisch aktualisieren</i>	13		
<i>Zeitformat einstellen</i>	13		
<i>Die Uhr manual einstellen</i>	13		
<i>Weckalarm einstellen</i>	14-15		

Bedienelemente Play M4 / Play M5

Frontansicht

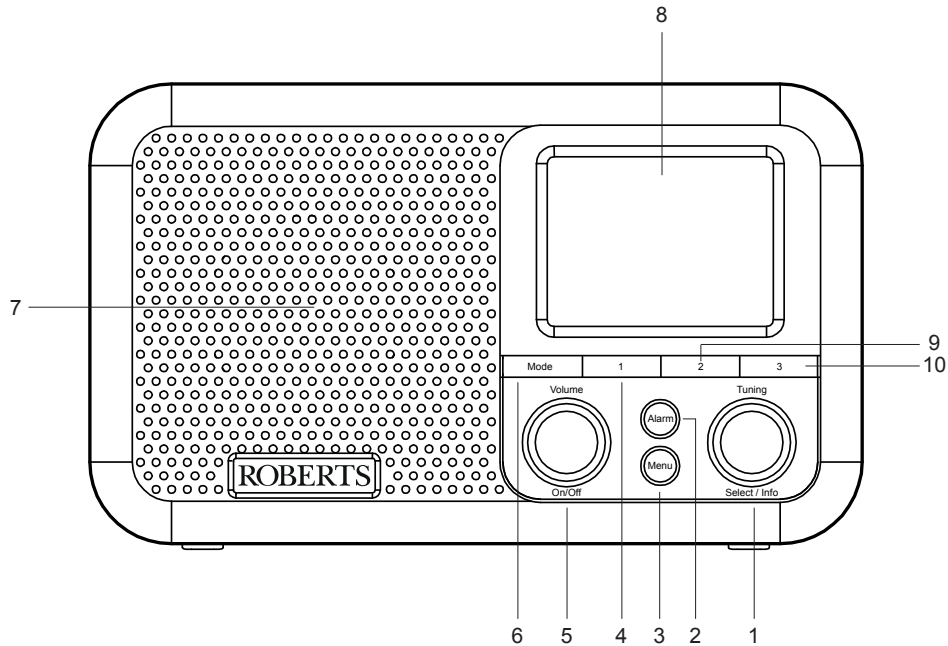

1. Die Regler - Tuning / Select / Info / Snooze
2. Alarm
3. Menütaste
4. Senderspeicher 1
5. Lautstärke / Ein / Aus / Sleep timer

6. Modus
7. Lautsprecher
8. LCD-Bildschirm
9. Senderspeicher 2
10. Senderspeicher 3



Bedienelemente Play M4 / Play M5

Hintere

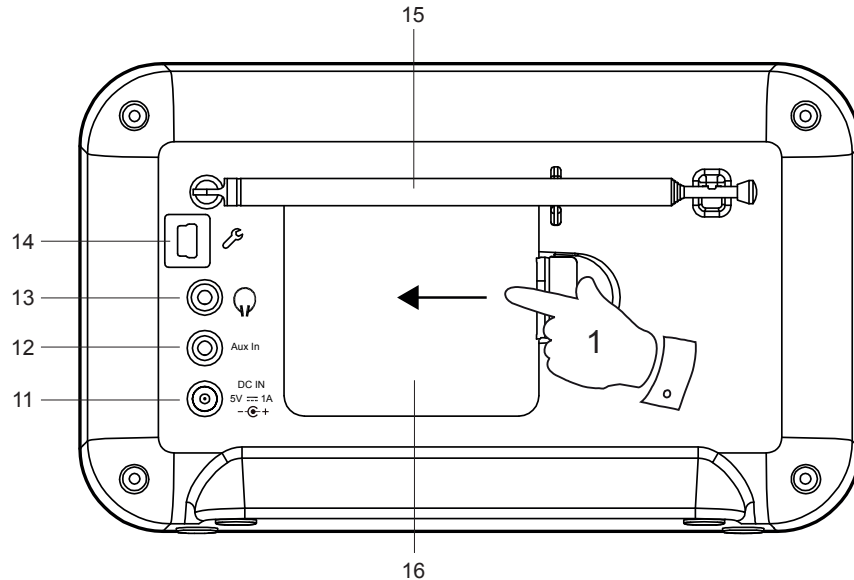
11. Netzteilanschluss
12. Zusatzeingangsbuchse
13. Kopfhörerbuchse
14. USB-Buchse (nur für Servicezwecke)
15. Teleskopantenne
16. Batteriefach



Batteriebetrieb

1. Öffnen Sie das Batteriefach auf der Rückseite des Geräts, indem Sie in Pfeilrichtung auf den Verschluss drücken und den Deckel dann abheben.
2. Setzen Sie vier LR6 (AA) Batterien in das Batteriefach ein. Achten Sie darauf, dass alle Batterien mit korrekter Polarität eingesetzt sind, wie im Batteriefach dargestellt. Schließen Sie das Batteriefach wieder. Die aufladbare Batterien können zwar verwendet werden, aber müssen in einem externen Batterieladegerät aufgeladen werden.
3. Die Anzeige Batterie schwach im Display , verminderte Leistung, verzerrter und „stotternder“ Klang sind allesamt Anzeichen dafür, dass die Batterien ausgetauscht werden müssen. Batterien mit voller Kapazität werden mit der vollen Batterieanzeige  im Display angezeigt.
4. Die Wecker-Funktion kann dabei verwendet werden, wenn das Radio mit Batteriestrom versorgt wird (siehe Seite 14).
5. Wird das Radio für einen längeren Zeitraum nicht verwendet, so entnehmen Sie die Batterien aus dem Radio.

Wir empfehlen aus Einsparungsgründen, das Radio möglichst mit dem Netzteil und nur gelegentlich mit Batterien zu verwenden.

WICHTIG: Die Batterien dürfen nicht zu starker Wärme durch Sonneneinstrahlung, Feuer oder ähnliches ausgesetzt werden. Nach Gebrauch sollen die Einweg-Batterien ggf. zu einem geeigneten Wertstoffhof weitergeleitet. Auf keinen Fall dürfen Batterien durch Verbrennung entsorgt werden.

Vorsicht: Ersetzen Sie die Batterien nur durch denselben oder einen gleichwertigen Typ. Explosionsgefahr beim falschen Ersetzen der Batterien.

Navigationstasten

Diese Seite beschreibt die allgemeinen Schritte zur Bedienung Ihres Radios. Detaillierte Anleitungen für die einzelnen Betriebsmodi finden Sie weiter hinten in diesem Handbuch.

1. Drücken und Loslassen der Taste **On/Off** bringt Ihr Radio aus dem Standby-Modus beim Netzbetrieb oder schaltet es beim Batteriebetrieb ein.

Mit Tastendruck auf **On/Off** bei spielendem Radio, kehren Sie in den Stand-by-Modus mit Anzeige der Uhrzeit zurück, sofern das Radio netzversorgt ist. Es schaltet sich nach einer kurzen Verzögerung aus, wenn es batterieversorgt ist.

2. Drücken Sie **Mode**, um die Betriebsmodi zu durchlaufen: DAB-Radio, FM-Radio und Hilfseingangsbuchse.

Alternativ drücken Sie die Taste **Mode** und dann drehen Sie den Regler **Tuning/Select** im Uhrzeigersinn oder gegen den Uhrzeigersinn, um den gewünschten Menüpunkt zu markieren und dann drücken Sie den Regler, um den Menüpunkt auszuwählen.

3. Drücken Sie **Menu**, um die Menüs aufzurufen.

4. Viele Betriebsabläufe erfordern eine Auswahl im Menü. Dies erfolgt mit dem Drehregler **Tuning/Select**. Drehen Sie den Regler nach rechts oder links, um den gewünschten Menüpunkt zu markieren, dann drücken Sie den Drehregler, um diesen Menüpunkt zu wählen.

Gibt es mehr als sechs Menüpunkte, so rollt die Anzeige automatisch auf oder zurück, damit die zusätzlichen Menüpunkte sichtbar werden.

Wenn sich viele Optionen im Menü befinden, ermöglicht das Internetradio mithilfe der „Wraparound“-Funktion das Umblättern des Menüs in alle Richtungen. Dies erleichtert, am Ende eines langen Menüs - z.B. eine Liste der DAB-Radiosender - zu erreichen.

5. Falls beim Navigieren der Menüs ein Fehler unterlaufen wird, ist es i. d. R. möglich, auf eine höhere Menüebene durch Drücken der Taste **Menu** zurückzukehren.

6. Der Regler **Tuning/Select** ermöglicht die Anzeige von Informationen über den Radiosender.

Hinweis: In dieser Anleitung wird Drücken immer als Drücken und Loslassen gemeint. Falls es erforderlich ist, auf eine Taste lang zu drücken, wird diese als **ein langes Drücken anwenden** bezeichnet und so sollte die Taste für 2 bis 3 Sekunden gedrückt gehalten werden, bis das Radio reagiert hat.

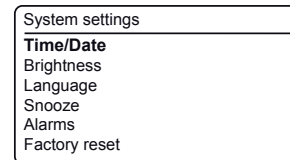
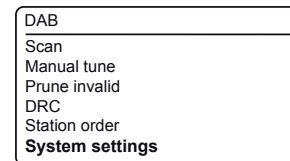
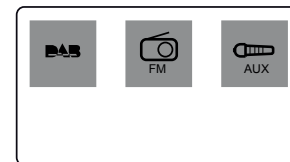
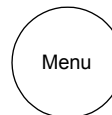
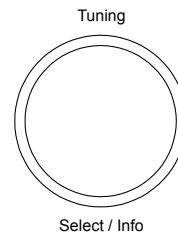
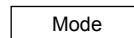
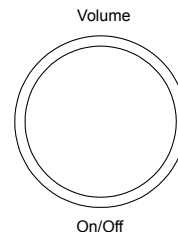

Erste Verwendung des Radios

1. Stellen Sie Ihr Radio eben auf.
2. Ziehen Sie die Teleskopantenne vorsichtig aus. Für besten Empfang sollte die Antenne ganz ausgezogen und vertikal ausgerichtet sein.
3. Stecken Sie das Netzteil in der sich hinter Ihrem Radio (markiert „DC In“) befindeten Gleichstrom-Eingangsbuchse so, dass der Stecker in den Sockel vollständig gedrückt wird.
4. Schließen Sie das andere Ende des Netzteils an einer Steckdose an.
5. Im Radio wird kurz ein Startbild angezeigt. Während dieser Zeit sucht das Radio ein DAB-Funksignal. Nach einem Moment wird die Uhrzeit im Display angezeigt.
6. Falls kein Signal gefunden wird, ist es möglicherweise notwendig, Ihr Radio in eine besser empfangende Position zu verlegen. Sie sollen dann ein Scannen erfolgen, um Sender zu suchen, siehe ‚Suche nach neuen Sendern‘ auf Seite 7.

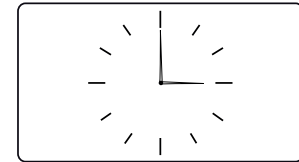
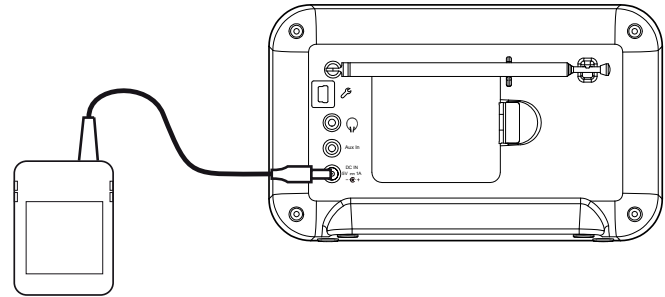

Ziehen Sie das Netzteil ab, wenn das Radio nicht verwendet wird.

WICHTIG: Das Netzteil dient dem Anschluss des Geräts am Stromnetz. Die Steckdose sowie Mehrfachsteckdosen, an denen das Gerät angeschlossen ist, müssen während des Betriebs leicht erreichbar sein. Zum Trennen des Geräts vom Stromnetz muss das Netzteil aus der Steckdose abgezogen werden.

Verwenden Sie nur das mitgelieferte Netzteil oder ein Original-Ersatzteil von Roberts Radio. Die Verwendung alternativer Netzteile führt zum Verlust Ihrer Garantieansprüche.

Radio hören - DAB

1. Drücken Sie auf die **On/Off**, um Ihr Radio einzuschalten.
 2. Beim ersten Einschalten wird das Radio im DAB-Modus sein. Nach jedem Gebrauch behält das Radio den verwendeten Modus und dann schaltet sich in diesem Modus bei der nächsten Nutzung ein. Wurde das Radio vorher verwendet, so wird der zuletzt verwendete Sender ausgewählt.
 3. Ist dies die erste Verwendung des Radios, wird ein Scannen von der Band III DAB-Kanäle durchgeführt (je nachdem, ob das Scannen bereits im Standby-Modus abgeschlossen wurde). Während der Sendersuche wird der Fortschritt im Display angezeigt. Die Nummer auf der Anzeige ist die Nummer der gefundenen Sender.
 4. Wenn das Scannen abgeschlossen ist, wird der erste Sender (in numerisch-alpha Reihenfolge 0...9...A...Z) ausgewählt. Der beim Scannen gefundene erste Sender in der Senderliste wird markiert. Drehen Sie **Tuning** bis den Schritt durch die Liste der verfügbaren Sender. Drücken Sie **Tuning**, um den gewünschten Sender auszuwählen und einzustellen. Auf dem Display wird der Name der Station angezeigt.
 5. Werden keine Signale gefunden, so sollten Sie Ihr Radio für besseren Empfang umsetzen. Sie sollen dann ein Scannen erfolgen, um neue Sender zu suchen, wie auf der Seite 7 beschrieben.
- Ihr hat eine Anzeige  für die Signalstärke des empfangenen DAB-Radiosignals im Display.

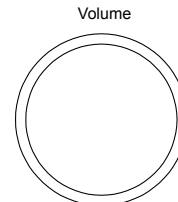

Volume

On/Off

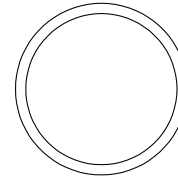

Tuning

Select / Info

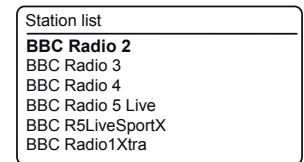
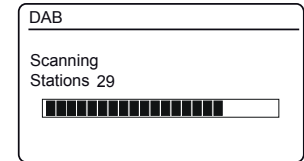

Hinweis: Beim ersten Einschalten stellt das Radio die Lautstärke auf ein halblautes Niveau ein, falls die Sendung sehr leise ist. Nachdem Sie die Lautstärke eingestellt haben, speichert das Radio die Einstellung.

Sender einstellen - DAB

1. Drücken Sie **On/Off**, das Radio einzuschalten.
2. Drücken Sie **Mode**, bis der ‚DAB‘ Modus ausgewählt wird.
3. Drehen Sie **Tuning** bis den Schritt durch die Liste der verfügbaren Sender.
4. Drücken Sie **Tuning**, um den gewünschten Sender auszuwählen und einzustellen.
5. Passen Sie die **Volume** an.

Die Senderliste mit dem DAB-Menü alternativ aufzurufen, drücken Sie die Taste **Menu** und wählen Sie dann ‚Station List‘ aus.

Hinweis: Falls nach der Auswahl eines Senders der Sender nicht einschaltet, ist es möglicherweise notwendig, Ihr Radio in eine besser empfangende Position zu verlegen.

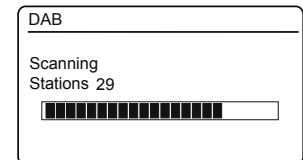
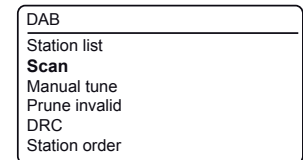
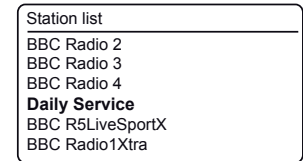
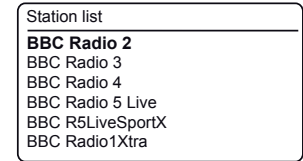
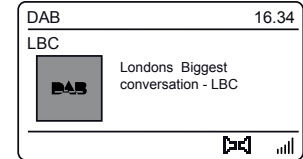
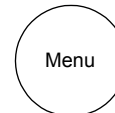
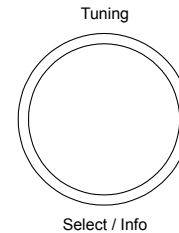
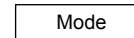
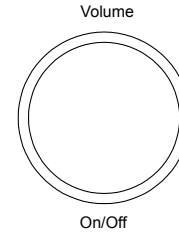

Sekundärdienste - DAB

Einige Radiosender können über eine oder mehrere mit ihnen verbundene zusätzliche Sendungen verfügen. Falls diese verfügbar sind, erscheinen sie sofort nach dem Hauptsender, wenn Sie den **Tuning**-Regler im Uhrzeigersinn drehen. Den ausgewählten Dienst einzustellen, drücken Sie **Tuning**.

Neue Sender suchen - DAB

Im Zeitablauf können neue Sender zur Verfügung gestellt werden oder Sie werden vielleicht Ihr Radio zu einem anderen Teil des Landes verschoben haben. In diesem Fall müssen Sie Ihr Radio auf Suche nach neuen Sendern veranlassen.

1. Drücken Sie **On/Off**, das Radio einzuschalten.
2. Drücken Sie **Mode**, bis der ‚DAB‘ Modus ausgewählt wird.
3. Drücken Sie **Menu**.
4. Wählen Sie ‚Scan‘ aus.
5. Drücken Sie **Tuning**. Ihr Radio führt ein Scan der Band III-DAB-Kanäle durch. Wenn neue Radiosender gefunden werden, wird der Senderzähler auf der Anzeige angesteigt und die Radiosender werden in die im Radio gespeicherte Liste ergänzt.

Manuelle Sendersuche - DAB

Durch Handabstimmung können Sie Ihr Radio auf einer bestimmten DAB-Frequenz im Band III einstellen. Neue Sender werden der Senderliste hinzugefügt. Diese Funktion kann auch dafür verwendet werden, die Teleskopantenne bzw. das Radio so zu verlegen, dass der Empfang für einen bestimmten Kanal oder eine Frequenz optimiert wird.

1. Beim DAB-Modus, drücken Sie **Menu**.
2. Wählen Sie ‚*Manual tune*‘ und dann den gewünschten DAB-Kanal aus.
3. Drücken Sie **Tuning**, um die gewählte Frequenz einzustellen. Wenn das Radio eingestellt wird, zeigt die Anzeige die Sendernummer und Frequenz sowie den Namen der gefundenen DAB-Multiplex (wenn überhaupt). Ein Balkendiagramm zeigt die Signalstärke und ist nützlich, falls Sie das Radio oder die Teleskopantenne erneut positionieren müssen. Die kleinste Signaleinheit „I“, welche die linken und rechten Teile des Signaldiagramms trennt, zeigt die Signalstärke, die mindestens erforderlich ist, um einen zufriedenstellenden Empfang zu erreichen. Neue Sender, die auf dem eingestellten DAB-Multiplex gefunden werden, werden der im Radio gespeicherten Liste hinzugefügt.
4. Drücken Sie **Menu**, wählen Sie eine andere Frequenz aus oder kehren Sie in den normalen Wiedergabemodus zurück.

Dynamikbereich einstellen (DRC) - DAB

Die DRC-Funktion kann leise Töne besser hörbar machen, wenn Sie Ihr Radio in einer lauten Umgebung verwenden.

1. Beim DAB-Modus, drücken Sie **Menu**.
2. Wählen Sie ‚*DRC*‘ und die gewünschte DRC-Einstellung (ist standardmäßig Off).
DRC Off - DRC wird ausgeschaltet, Sendung-DRC wird ignoriert. DRC Low - DRC-Ebene wird auf 1/2 gesetzt, die vom Sender gesendet wird. DRC High - DRC wird gesetzt, wie vom Sender gesendet.
3. Drücken Sie **Tuning**, um die Einstellung zu bestätigen. **Hinweis:** Nicht alle DAB-Sender verwenden die DRC-Funktion. Überträgt der Sender keine DRC-Informationen, so ist die DRC-Einstellung des Radios ohne Bedeutung.

Senderreihenfolge - DAB

Sie können aus 3 Einstellungen zur Senderreihenfolge auswählen. Die Senderreihenfolge-Einstellungen lauten alphanumerisch, Ensemble und gültig (Standardwert ist alphanumerisch).

1. Beim DAB-Modus, drücken Sie **Menu**.
2. Wählen Sie ‚*Station order*‘ und dann die gewünschte Senderreihenfolge-Einstellung aus. Drücken Sie **Tuning**.
Alphanumeric - sortiert nach Alphabet, Ensemble - sortiert nach Multiplex, Valid zeigt nur die Sender mit einem Signal.

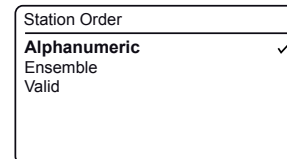
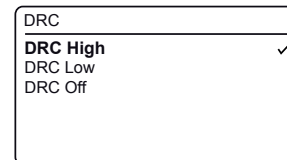
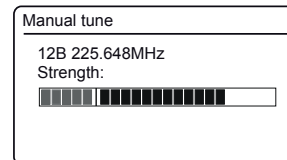
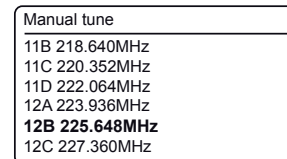
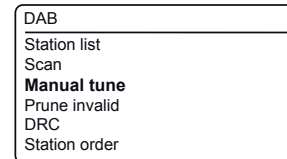
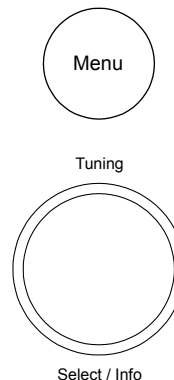

Sender löschen - DAB

Ziehen Sie um, so sind anschließend einige der gelisteten Sender nicht mehr verfügbar. Von Zeit zu Zeit können einige DAB-Dienste auch eingestellt werden oder den Standort oder die Frequenz wechseln. Sender, die nicht gefunden werden können oder für längere Zeit nicht empfangen wurden, werden in der Senderliste mit einem Fragezeichen angezeigt.

Die Funktion Sender löschen löscht die markierten DAB-Sender in der Senderliste.

1. Beim DAB-Modus, drücken Sie **Menu**.
2. Wählen Sie ‚Prune invalid‘ und dann ‚Yes‘ aus, um die Namen der ungültigen Sender aus der Senderliste zu entfernen.
3. Falls Sie die Sender nicht reduzieren möchten, wählen Sie ‚No‘ in Schritt 2 oben.

Hinweis: Sind Sie mit Ihrem Radio an einen anderen Ort umgezogen, dann sollten Sie ebenfalls eine neue Sendersuche durchführen (siehe Kapitel „*Neue Sender suchen*“ auf Seite 7).

Radio hören - UKW

1. Ziehen Sie die Teleskopantenne vorsichtig aus. Drücken Sie **On/Off**, das Radio einzuschalten.
2. Drücken Sie **Mode**, bis der ‚FM‘ Modus ausgewählt wird.
3. Drehen Sie den Regler **Tuning** im Uhrzeigersinn. Die Frequenz erhöht sich. **Wenden Sie ein langes Drücken** auf den Regler **Tuning** an, ein Auto-Tune durchzuführen. Ihr Radio sucht aufwärts (niedrige Frequenz zu hoher Frequenz) und stoppt automatisch, wenn ein Sender mit ausreichender Signalstärke gefunden wird.
4. Im Display erscheint die Frequenz des gefundenen Signals. Falls die RDS-Informationen verfügbar sind, zeigt die Anzeige den Namen des Radiosenders nach ein paar Sekunden. Falls Sie selbst den Zischton oder die Störungen hören, **wenden Sie einfach ein langes Drücken an**, weiter zu scannen.
5. Um in der Frequenz abwärts zu suchen, drehen Sie den Regler **Tuning** gegen den Uhrzeigersinn und dann **wenden Sie ein langes Drücken** auf den Regler. Ihr Radio durchsucht das UKW-Band abwärts (hohe Frequenz zu niedriger Frequenz).
6. Wenn das Ende des Frequenzbandes erreicht ist, wird die Sendersuche vom anderen Ende des Frequenzbandes fortgesetzt. Passen Sie die **Volume** an.
7. Um Ihr Radio auszuschalten, drücken Sie **On/Off**.

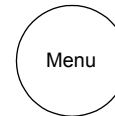

Tuning

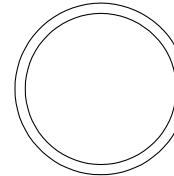

Select / Info

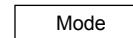

Tuning

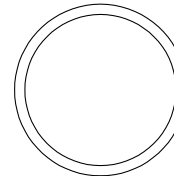

Select / Info

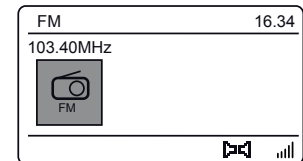
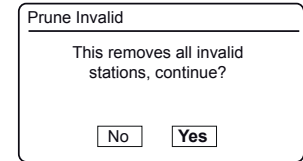
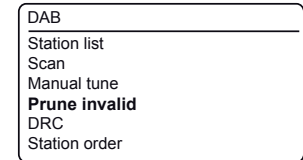

Manuelle Sendersuche - UKW

1. Drehen Sie den Regler **Tuning**, um ein Sender einzustellen. Die Frequenz ändert sich in Schritten von 50 kHz. Passen Sie die **Volume** an.

Suchempfindlichkeit einstellen - UKW

Normalerweise sucht Ihr Radio nach UKW-Sendern, die für einen guten Empfang ausreichend stark sind. Möchten Sie jedoch, dass mit der automatischen Sendersuche auch schwache Signale gefunden werden, möglicherweise von entfernteren Sendern, so gehen Sie wie folgt vor. Ihr Radio ist mit der Option Lokal/Entfernt für die automatische Sendersuche ausgestattet.

1. Beim FM-Modus drücken Sie **Menu**.
2. Wählen Sie ‚*Scan setting*‘ aus.
3. Um Ihr Radio so einzurichten, dass beim Scannen nur die Sender mit den stärksten Signalen gefunden werden, wählen Sie ‚*Yes*‘ aus. (Normalerweise wird dabei das Scannen zu lokalen Übertragungen eingeschränkt).
4. Alternativ, um Ihr Radio so einzurichten, dass beim Scannen alle verfügbaren Sender (lokalen und fernen Übertragungen) gefunden werden, wählen Sie ‚*No*‘ aus.

Hinweis: Die ursprüngliche Einstellung (bei Lieferung oder nach einer Systemrücksetzung) lässt das Radio schwächere (oder entferntere) Signale ignorieren.

Stereo- / Mono-Umschaltung - FM (nur Kopfhörer)

Ihr Radio spielt die Stereo-FM Sendungen beim Stereo (nur Kopfhörer), sofern das empfangene Signal von ausreichender Stärke ist. Wird aber das Stereosignal schwächer, wird auch das Audiosignal schlechter. Sie können den Sender in Mono spielen, um Störgeräusche zu vermindern.

1. Stellen Sie sicher, dass Ihr Radio im FM-Modus ist und stellen Sie die erforderlichen FM-Sender ein.
2. Um die Audio-Einstellung zu ändern, drücken Sie **Menu**.
3. Wählen Sie ‚*Audio setting*‘ aus. Die aktuelle Audio-Einstellung wird durch ein Häkchen angezeigt. Um auf Mono zu wechseln, damit das Zischton aus einem schwachen FM-Signal reduziert wird, wählen Sie ‚*Mono*‘ oder ‚*Stereo*‘ to aus, in die normale automatische ‚*stereo or mono*‘ Einstellung zurückzukehren.

Tuning

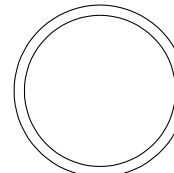

Select / Info

Menu

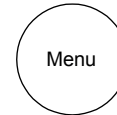

Tuning

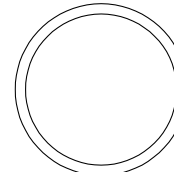

Select / Info

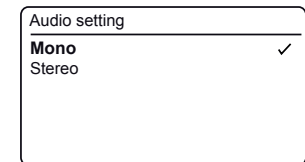
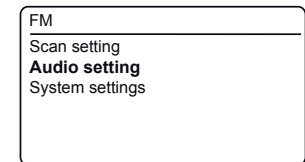
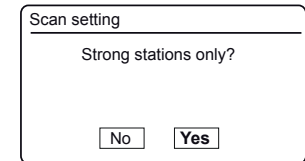
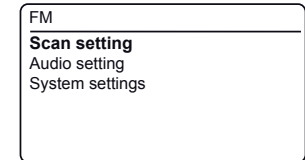
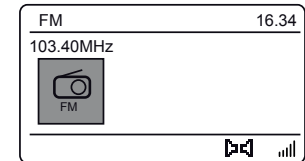

Anzeigeoptionen - DAB / FM

Ihr Radio verfügt über eine Reihe von Anzeigeoptionen im DAB- oder FM-Modi:

1. Drücken Sie den Regler **Tuning / Info**, um die verschiedenen Optionen durchzulaufen.

DAB-Anzeigeoptionen

Folgendes kann Ihr Radio im DAB-Modus anzeigen:

Sendername, Lauftext, Programmtyp, Multiplex-Name, Kanal und Frequenz, Signalstärke / Fehlerquote, Bitrate, Audiotyp und Datum.

Eine niedrige Fehlernummer bezeichnet eine bessere Qualität des DAB-Funksignals für die Signalstärke/Fehlerquote. Die kleinste Signaleinheit „I“, welche die linken und rechten Teile des Signaldiagramms trennt, zeigt die Signalstärke, die mindestens erforderlich ist, um einen zufriedenstellenden Empfang zu erreichen.

FM-Anzeigeoptionen

Im FM-Modus kann Ihr Radio das Radio Data System (RDS) verwenden, der Radiosendername und Zusatztext anzuzeigen, wenn vom Sender bereitgestellt wird und wo das Funksignal hinreichend klar ist.

Folgendes kann Ihr Radio im FM-Modus anzeigen:

Sendername, Lauftext, Frequenz, Programmtyp und Datum.

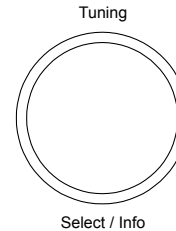

Lauftext (DAB und FM)



Signalstärke (nur DAB)

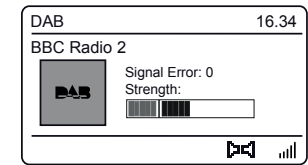

Frequenz (DAB und FM)

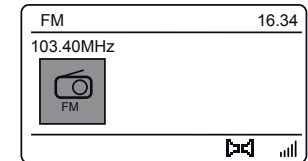

Datum (DAB und FM)

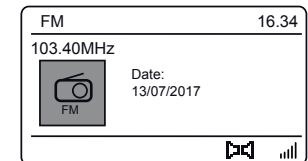

Sender im DAB- und UKW-Modus speichern

Speichern Sie Ihre DAB- und UKW-Lieblingssender in den Senderspeichern. Ihr Radio verfügt über 6 Senderspeicher, 3 für DAB und 3 für UKW. Bei Stromausfall bleiben Ihre Sender im Radio gespeichert.

Einstellen und Aufrufen der Senderspeicher ist für UKW und DAB gleich und nachstehend beschrieben.

Speichern einer Voreinstellung mit den voreingestellten Tasten

1 - 3

1. Drücken Sie **On/Off**, um Ihr Radio einzuschalten.
2. Stellen Sie die erforderlichen DAB- oder FM-Radiosender wie zuvor beschrieben ein.
3. Um den gerade wiedergebenden Radiosender als Voreinstellung zu speichern, **wenden Sie ein langes Drücken** auf der gewünschten Taste **Preset** (1-3) an. Der Sender wird unter dem gewählten Speicherplatz abgelegt. Die voreingestellte Nummer wird am unteren Rand der Wiedergabeanzeige angezeigt. Wiederholen Sie diesen Vorgang für die verbleibenden Speicherplätze.
4. Senderspeicher werden auf die gleiche Weise überschrieben, wie vorstehend beschrieben.

Hinweis: Die Senderspeicher werden beim Ausschalten des Radios oder Trennen vom Stromnetz nicht gelöscht.

Aufrufen einer Voreinstellung mit den voreingestellten Tasten

1 - 3

1. Drücken Sie **On/Off**, um Ihr Radio einzuschalten.
2. Wählen Sie den DAB- oder FM-Modus mit der Taste **Mode** aus.
3. Dann drücken Sie die gewünschte Senderspeichertaste **Preset** (1-3). Ihr Radio schaltet dann den auf dem Speicherplatz abgelegten Sender ein.
4. Der verwendete Senderspeicher wird unten im Display angezeigt.

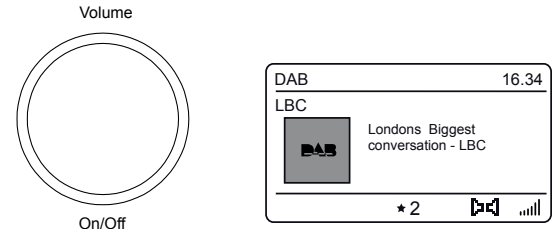

Mode

2



Uhr und Alarme

Uhrzeit automatisch aktualisieren

Ihr Radio stellt in der Regel die Uhrzeit über das DAB-Signal ein. Sie können angeben, dass das Radio seine Uhr mit Signalen aus dem DAB- oder FM-Wellenband oder keine, setzt. Bei Auswahl von keinem müssen Sie die Uhrzeit manuell einstellen.

1. Drücken Sie **Menu** mit Ihrem Radio eingeschaltet ist.
2. Wählen Sie ‚System settings‘, ‚Time/Date‘, ‚Auto Update‘ und dann eine Updatemöglichkeit aus ‚Update from DAB‘, ‚Update from FM‘ or ‚No Update‘ wie erforderlich aus.

Falls ein Signal nicht gefunden wird, sollen Sie dann entweder das Radio oder die Antenne so positionieren, dass ein Signal empfangen werden kann, oder setzen Sie auf manuelle Uhrenmodus unten zurück.

Zeitformat einstellen

Die Uhranzeige, die im Standby-Modus und auf die Wiedergabe-Modus-Bildschirme verwendet wird, kann auf 12- oder 24-Stunden-Format gesetzt werden. Das ausgewählte Format wird dann auch bei der Einstellung der Alarme verwendet.

1. Drücken Sie **Menu** mit Ihrem Radio eingeschaltet ist.
2. Wählen Sie ‚System settings‘, ‚Time/Date‘, ‚Set Format‘ und dann 12 oder 24 Stunden aus. Das aktuelle Uhranzeige-Format wird mit einem Häkchen markiert.

Wenn Sie das 12-Stundenformat gewählt haben, verwendet das Radio dieses Format auch für die Alarmeinstellungen, und zeigt im Stand-by-Modus die Uhrzeit mit AM oder PM an.

Uhrzeit manuell einstellen

Normalerweise stellt Ihr Radio die Uhrzeit automatisch über das DAB-Radiosignal ein. Wenn kein DAB-Signal verfügbar ist und Sie müssen die Uhrzeit manuell einstellen, gehen Sie nach den nachstehend beschriebenen Schritten vor

1. Drücken Sie **Menu** mit Ihrem Radio eingeschaltet ist.
2. Wählen Sie ‚System settings‘, ‚Time/Date‘, ‚Set Time/Date‘ und dann die gewünschte Einstellung von Tag, Monat, Jahr, Stunde und Minute aus.
3. Drücken Sie **Tuning**, um die Zeiteinstellung zu bestätigen.

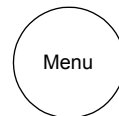

Tuning

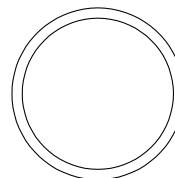

Select / Info

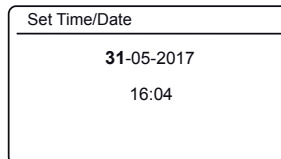
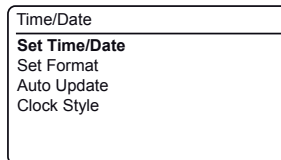
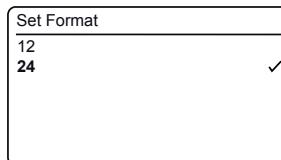
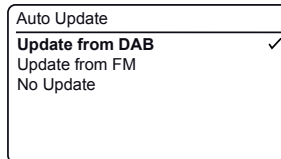
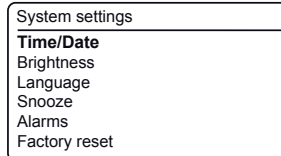

Weckalarm einstellen

Ihr Radio hat zwei Wecker, die so eingestellt werden können, um Sie bei DAB-, FM-Radio- oder Summer-Alarm aufzuwecken. Jeder Wecker kann gestellt werden um einmalig, täglich, an Wochentagen oder am Wochenende zu läuten. Bei einem Stromausfall bleiben die Alarmeinstellungen gespeichert. Vergewissern Sie sich, dass die Uhrzeit vor dem Einstellen des Alarms entsprechend korrekt ist.

Alarme können eingestellt, während das Radio sich im Standby-Modus befindet oder eingeschaltet ist. Sie können die Weckerdauer so festlegen, dass es für 30, 60, 90 oder 120 Minuten klingelt. Siehe ‚Die Weckerdauer festzulegen‘ Seite 16.

Wecker können dafür verwendet werden, ob das Radio mit dem Netz- oder Batteriestrom versorgt wird. Falls das Radio beim Batteriebetrieb ausgeschaltet ist, wird die Uhr weiterhin ausgeführt, so dass die Wecker verwendet werden können. Die Uhranzeige wird jedoch abgeschaltet, um die Lebensdauer der Batterie zu verlängern.

Mit **Tuning** wählen oder ändern Sie eine bestimmte Einstellung, die Sie eingeben. Falls 10 Sekunden lang keine Tasten gedrückt werden, wird Ihr Radio die Wecker-Einstellungen beendet.

1. Zum Ändern des Ein-/Ausstatus der Alarme im Stand-by-Modus oder bei eingeschaltetem Radio, drücken Sie **Alarm**. Im Display erscheinen nacheinander die Anzeigen für Kein Alarm, Alarm 1 aktiviert, Alarm 2 aktiviert oder Alarm 1 und 2 aktiviert.
2. Zum Ändern der detaillierten Alarmeinstellungen im Stand-by-Modus oder bei eingeschaltetem Radio, **halten Sie Alarm** gedrückt. Im Display erscheint das Menü Alarms.
3. Wählen Sie ‚Alarm 1‘ oder ‚Alarm 2‘.
4. Wählen Sie ‚Alarm Time‘ aus, den Wecker zu stellen.
5. Wählen Sie die Alarm-Stunde und dann die Minute aus. Das Display kehrt in das Alarmeinstellungsmenü zurück.
6. Wählen Sie ‚Alarm Mode‘ aus. Die Anzeige zeigt die Optionen des Wecker-Modus. Die Optionen des Wecker-Modus sind wie folgt:

„Off“ - Alarm ist deaktiviert

„Daily“ - Weckruf ertönt jeden Tag

„Once“ - Weckruf ertönt einmal

„Weekdays“ - Weckruf ertönt nur an Werktagen

„Weekends“ - Weckruf ertönt nur am Wochenende

Wählen Sie die gewünschte Option des Wecker-Modus aus. Die Option „Off“ deaktiviert den Alarm.

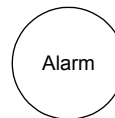

Tuning

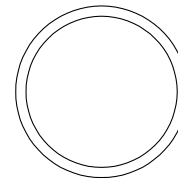

Select / Info

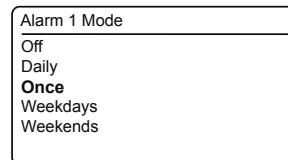
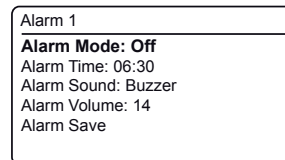
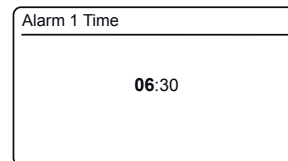
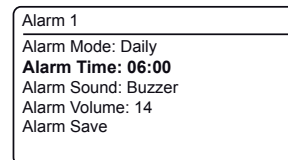
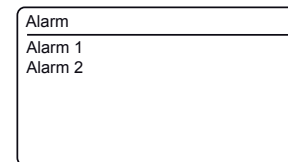

Weckalarm einstellen - Fortsetzung

- Der Wecker kann auf Summer, DAB-Radio oder FM-Radio eingestellt werden. Egal, welchen Radiomodus Sie wählen, Sie können jeden der gespeicherten oder zuletzt gehörten Sender als Weckalarm programmieren.



Wählen Sie die Option ‚Alarm Sound‘ für den Wecker aus, dann wählen Sie entweder ‚Buzzer‘ oder den gewünschten Radio-Modus aus.

- Falls Sie den Wecker auf die Option Radio richten, wählen Sie die Option ‚Preset‘ und dann entweder den Radiosender ‚Last Listened‘ oder vom Voreinstellungen 1 - 3 aus.

Hinweis: Sie können nur Wecker einstellen, eine Voreinstellung zu verwenden, die bereits gespeichert wurde.

- Wählen Sie die Option ‚Volume‘ aus. Das Radio verwendet während des Weckrufs die gespeicherten Lautstärkeeinstellungen. Verwenden Sie die Regler **Tuning**, die gewünschte Lautstärke einzustellen.

- Um die Weckereinstellung zu speichern, drehen Sie **Tuning**, bis ‚Alarm Save‘ markiert ist. Drücken Sie **Tuning**, die Weckereinstellungen zu speichern. Ihr Radio zeigt ‚Alarm Saved‘ an.

Aktive Alarme werden mit kleinen Alarm Indikatoren und die entsprechenden Alarmnummer   an der Unterseite der Wiedergabe-Anzeige und auf die Uhranzeige im Standby-Modus dargestellt. **Hinweis:** Falls Sie einen Fehler beim Richten der Wecker an jedem beliebigen Punkt machen, ist es grundsätzlich möglich, zum vorherigen Bildschirm anhand der Taste **Menu** zurückzukehren.

Der Weckruf ertönt

Der Alarm ertönt zu den gewählten Zeiten für bis zu 120 Minuten, sofern er nicht deaktiviert wird. Die Lautstärke für den Alarm wird während der Alarmeinstellung festgelegt. Wenn Ihr Radio eingestellt ist, durch den Radiowecker zu wecken, schaltet Ihr Radio den ausgewählten Radiosender ein. Wenn das Radio an den angegebenen DAB-Radiosender nicht erhalten kann, wird stattdessen der Summer verwendet. **Hinweis:** Wenn das Radio wegen einem Radiowecker eingeschaltet wird, können Sie grundlegende Funktionen wie den Lautstärke-Regler steuern.

Wenn der Wecker aktiviert, wird sanft beginnen und allmählich erhöhen. Das Alarm-Symbol blinkt auf dem Bildschirm und das Radio wechselt automatisch wieder in den Standby-Modus, wenn die ausgewählte Weckerdauer vergangen ist.

Wecker abschalten

- Während ein Alarm ertönt, drücken Sie **On/Off**, um den Alarm auszuschalten.
- Wird die Schlummerfunktion nicht benötigt, dann können durch Einstellen der Schlummeroption auf ‚OFF‘ auch andere Bedientasten zum Ausschalten eines Alarms verwendet werden (siehe Seite 16).

Tuning

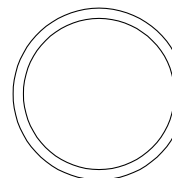

Select / Info

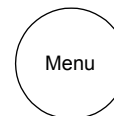

Menu

Volume

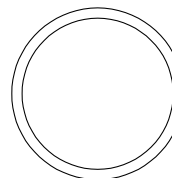

On/Off

Alarm 1 Sound

DAB
FM
Buzzer

Alarm 1

Alarm Mode: Once
Alarm Time: 06:30
Alarm Sound: DAB
Preset: Last Listened
Alarm Volume: 14
Alarm Save

Alarm 1 Volume



Alarm 1

Alarm Mode: Daily
Alarm Time: **ALARM 1**
Alarm Sound: **SAVED !**
Alarm Volume: 15
Alarm Save

Buzzer

Alarm



Weiterschummern

1. Der Schummerfunktion lässt sich den Wecker für 5, 10, 15 oder 20 Minuten dämpfen, bevor es wieder klingelt. Sobald der Alarm ertönt, drücken Sie **Tuning/Select/Snooze** oder eine beliebige andere Taste, um den Schummer-Timer zu aktivieren.
2. Während die Schummerfunktion aktiv ist, blinkt das Wecker-Symbol auf der Uhranzeige. Wenn der Wecker erneut klingelt, kann die Schummerfunktion je nach Bedarf wiederholt werden.
3. Zum Löschen des Schummer-Timers bei unterdrücktem Alarm, drücken Sie **On/Off**.
4. Ist der Schummer-Timer auf „OFF“ eingestellt, dann löschen Sie mit Tastendruck auf **Tuning/Select/Snooze** oder eine beliebige andere Taste den Alarm.

Tuning

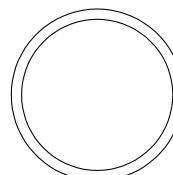

Select / Info

Volume

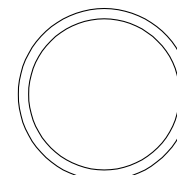

On/Off

Schlummer-Zeit einstellen

Die Dauer des Schlummers kann nur gesetzt werden, während das Radio eingeschaltet ist.

1. Drücken Sie **Menu** mit Ihrem Radio eingeschaltet ist.
2. Wählen Sie ‚System settings‘ und dann ‚Snooze‘ aus.
3. Wählen Sie 5, 10, 15, 20 oder Off aus.

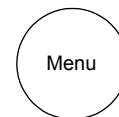

Tuning

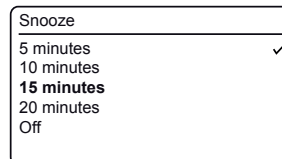

Alarmdauer einstellen

Die Weckerdauer ist einstellbar und kann nur eingestellt werden, während das Radio eingeschaltet ist (Standarddauer beträgt 30 Minuten).

1. Drücken Sie **Menu** mit Ihrem Radio eingeschaltet ist.
2. Wählen Sie ‚System settings‘ und dann ‚Alarms‘ aus.
3. Wählen Sie 30, 60, 90 oder 120 Minuten aus.

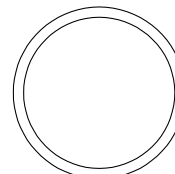

Select / Info

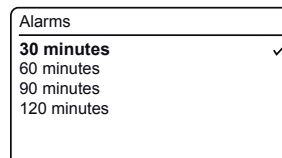

Alarmer deaktivieren

1. Zur Deaktivierung eines Alarms im Stand-by-Modus oder bei eingeschaltetem Radio, drücken Sie **Alarm** zum Durchlaufen der Alarm Ein/Aus-Optionen (siehe Seite 14, Schritt 1).
2. Alternativ rufen Sie zur Deaktivierung eines Alarms das Alarmerstellungsmenü auf (siehe Seite 14, Schritt 2 und 3) und wählen hier die Option „Alarm Mode“.
3. Wählen Sie die Option „Off“ und „Alarm Save“. Der gewählte Alarm ist nun deaktiviert.

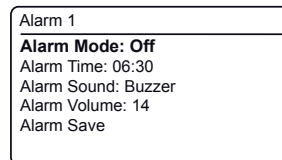
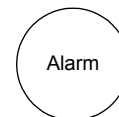

Schlummerfunktion

Ihr Radio kann eingestellt werden, um sich nach Ablauf einer bestimmten Zeit auszuschalten. Der Sleeptimer kann in 5-Minuten-Schritten zwischen 5 und 120 Minuten eingestellt werden.

1. Drücken Sie **On/Off**, um Ihr Radio einzuschalten.
2. **Halten Sie On/Off** gedrückt, um den Sleeptimer aufzurufen. Wählen Sie die gewünschte Schlafenszeit aus. Der Sleeptimer kann zwischen 5 und 120 Minuten oder auf Off eingestellt, welche die "Sleep"-Funktion abbricht. Drücken Sie **Tuning**, Ihre gewünschte Schlafenszeit zu bestätigen.
3. Ein aktiver Sleeptimer wird mit einer kleinen Zeitanzeige am Ende der Wiedergabeanzeigen angezeigt. Ihr Radio schaltet sich nach Ablauf der voreingestellten Schlafzeit aus.
4. Zum Abbruch der Einschlafzeit, bevor der voreingestellte Zeitraum abgelaufen ist und zum Ausschalten des Radios, drücken Sie **On/Off**.

Um den Sleeptimer abzubrechen und das Radio laufen zu lassen, kehren Sie in den Sleeptimer-Einstellungen (Schritte 1 und 2 oben) zurück und wählen Sie die Option Off in Schritt 2 aus.

Uhr-Stil

Die Standby-Anzeige Ihres Radios kann auf den analogen oder digitalen Uhr-Stil gesetzt werden.

1. Drücken Sie **Menu** mit Ihrem Radio eingeschaltet ist.
2. Wählen Sie ‚System settings‘, ‚Time/Date‘ und dann ‚Clock Style‘ aus.
3. Um auf die Digitaluhr zu setzen, wählen Sie ‚Yes‘ aus oder auf die Analoguhr zu setzen, wählen Sie ‚No‘ aus. Der aktuelle Stil wird sichtbar, wenn das Radio in den Standby gesetzt wird.

Softwareversion

Die Anzeige der Software-Version kann nicht verändert werden und dient nur als Referenz.

1. Drücken Sie **On/Off**, das Radio einzuschalten.
2. Drücken Sie **Menu**.
3. Wählen Sie ‚System settings‘ und dann ‚Info‘ aus. Die Softwareversion wird dann angezeigt. Drücken Sie **Menu**, je nach Bedarf zu beenden.

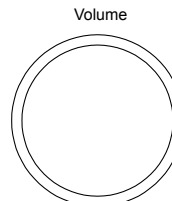

Volume

On/Off

Tuning

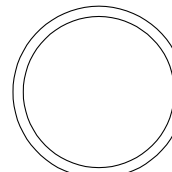

Select / Info

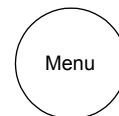

Menu

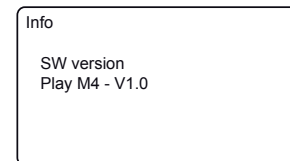
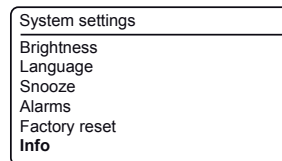
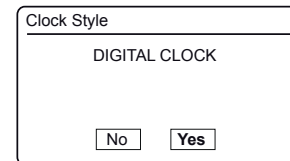
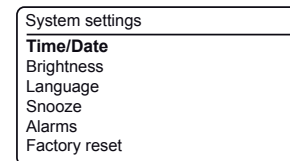
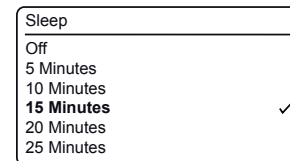

Dimmer für das Display

Die Helligkeit des Displays kann dafür eingestellt werden, wenn das Radio im Standby-Modus oder im Einsatz ist. Im Schlafzimmer bevorzugen Sie im Stand-by-Modus wahrscheinlich ein dunkleres Display. Es gibt sechs Standby-Helligkeitsniveaus und sechs Niveaus, wenn das Radio im Einsatz ist.

Zum Ändern der aktuellen Helligkeitseinstellung folgen Sie den nachstehenden Schritten bei eingeschaltetem Radio.

1. Drücken Sie **Menu**.
2. Wählen Sie ‚System settings‘ und dann ‚Brightness‘ aus.
3. Um die Helligkeit der Anzeige anzupassen, wenn das Radio eingeschaltet ist, wählen Sie ‚Normal‘ aus.

Die Helligkeit des Anzeige anzupassen, wenn das Radio im Standby-Modus ist, wählen Sie ‚Standby‘ aus.

Drücken Sie **Tuning**, den ausgewählten Modus der Helligkeitsanpassung einzugeben.

4. Wählen Sie die Dimmstellung von High, Medium High, Medium, Medium Low, Low oder Off aus.

Beachten Sie, dass bei der Einstellung "Off" die Hintergrundbeleuchtung fast komplett ausgeschaltet ist.

5. Drücken Sie **Tuning** das Niveau einzustellen. Drücken Sie **Menu**, je nach Bedarf zu beenden.

Mit dem Radio im Stand-by-Modus und netzversorgt, drücken Sie eine beliebige Taste oder die Drehregler, um das Radio für einige Sekunden in die hohe Helligkeitsstufe „High“ zu versetzen. Der Grund dafür ist, dass bei niedrig eingestellter oder ausgeschalteter Helligkeitsstufe die Uhrzeit im Stand-by-Modus immer noch abgelesen werden kann.

Sprachfunktion

Die Menüs Ihres Radios können in verschiedenen Sprachen eingestellt werden.

1. Drücken Sie **On/Off**, um Ihr Radio einzuschalten.
2. Drücken Sie **Menu**. Wählen Sie ‚System settings‘ und dann ‚Language‘ aus. Die aktuelle Sprache wird durch ein Häkchen angezeigt.
3. Wählen Sie Ihre gewünschte Sprache aus. Das Display schaltet zu der gewählten Sprache um.
4. Drücken Sie **Menu**, je nach Bedarf zu beenden.

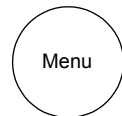

Tuning

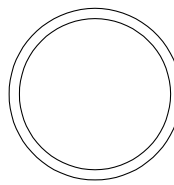

Select / Info

System settings
Brightness
Language
Snooze
Alarms
Factory reset
Info

Brightness
Normal
Standby

Normal
High
Medium High <input checked="" type="checkbox"/>
Medium
Medium Low
Low
Off

System settings
Brightness
Language
Snooze
Alarms
Factory reset
Info

Language
English <input checked="" type="checkbox"/>
Dansk
Français
Deutsch
Italiano
Norsk

Kopfhörerbuchse

Eine 3,5 mm **Kopfhöreranschlussbuchse**, die sich hinter Ihrem Radios befindet, wird für den Einsatz mit Kopfhörern oder einem Hörer zur Verfügung gestellt. Der Anschluss der Kopfhörer schaltet die integrierten Lautsprecher automatisch stumm. Beachten Sie bitte, dass die Empfindlichkeit von Kopfhörern sehr variiert. Wir empfehlen daher, die Lautstärke leise zu stellen, bevor Sie Kopfhörer am Radio anschließen.

WICHTIG: Übermäßiger Schalldruck von Kopfhörern kann zu Hörschäden führen.



Zur Vermeidung von Hörschäden hören Sie Musik nicht zu lange bei hoher Lautstärke.

Aux-Eingang

1. Schließen Sie eine Stereo- oder Mono-Audioquelle (z.B. CD-Player, MP3-Player usw.) an den **Aux-Eingang** an.
2. Drücken Sie **On/Off**, das Radio einzuschalten.
3. Drücken Sie **Mode**, bis ‚Aux In‘ angezeigt wird.
4. Stellen Sie die Regler für **Volume** an Ihrem Player und Radio auf den gewünschten Wert.
5. Entfernen Sie das Kabel aus der Steckdose **Auxiliary input**, oder drücken Sie **Mode**, Hilfseingangs-Modus abzubrechen.

Bitte beachten Sie, dass der Ton über den Aux-Eingang über den Lautsprecher in Mono und über Stereo-Kopfhörer in Stereo wiedergegeben wird.

Hinweis: Wenn das Radio mit kein Eingangssignal für mehr als 15 Minuten im Modus „Auxiliary input“ ist, wird es automatisch in den Standby-Modus wechseln. Das Display kehrt mit der Anzeige der Uhrzeit in den Stand-by-Modus zurück. Zum erneuten Einschalten des Radios drücken Sie On/Off.

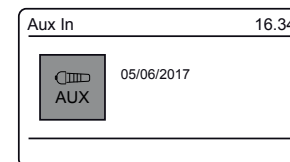
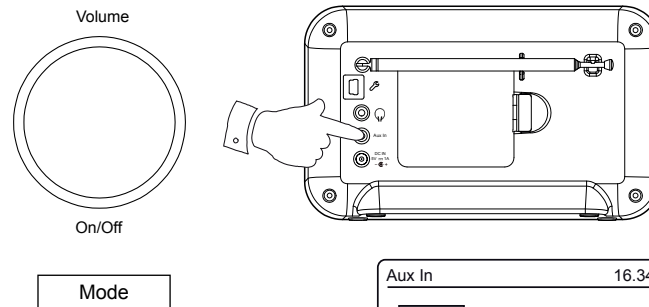
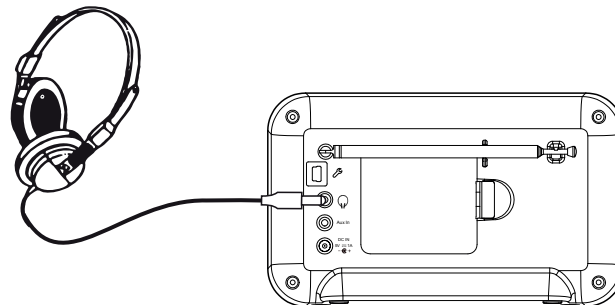

System zurücksetzen

Zeigt Ihr Radio Fehlfunktionen oder im Display fehlen Ziffern oder Funktionen werden nicht vollständig durchgeführt, so folgen Sie den nachstehenden Schritten.

1. Drücken Sie **On/Off**, das Radio einzuschalten. Drücken Sie **Menu**.
2. Wählen Sie ‚*System settings*‘ und dann ‚*Factory reset*‘ aus.
3. Wählen Sie ‚*Yes*‘. Falls Sie einen System-Reset nicht durchführen möchten, wählen Sie ‚*No*‘ aus. Das Display kehrt zur vorherigen Anzeige zurück.
4. Mit ‚*Yes*‘ ausgewählt drücken Sie die Taste **Tuning**. Es wird eine vollständige Rücksetzung durchgeführt. Senderliste und Senderspeicher werden gelöscht. Alarmer werden abgebrochen und Einstellungen werden auf ihre Standardwerte gesetzt. Die Anzeige zeigt ‚*Resetting*‘ und dann wird nach ein paar Sekunden eine Suche nach Sender automatisch durchgeführt. Das Radio wird dann neu starten, als wenn es das erste Mal in Betrieb ginge (siehe auch Seite 6).

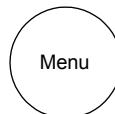

Tuning

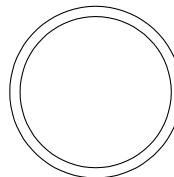

Select / Info

System settings

Brightness
Language
Snooze
Alarms
Factory reset
Info

Factory Reset

Proceed?

Factory Reset



Resetting...

Anraten über die elektromagnetische Verträglichkeit

Bei Fehlfunktionen aufgrund elektrostatischer Entladung, Spannungsschwankungen oder kurzen Stromunterbrechungen stellen Sie das Gerät wie oben beschrieben zurück, damit es wieder normal funktioniert. Kann obige Rücksetzung nicht durchgeführt werden, so trennen Sie das Gerät vorübergehend vom Netz und entnehmen Sie die Batterien.

Falls das Produkt in einer Umgebung mit einer ESD-Immunität- / strahlte Immunität- / leitungsgeführte Immunität-Störung verwendet wird, kann das Produkt zu Fehlfunktionen kommen. Es wird automatisch wiederhergestellt, zu normal, wenn die ESD-Immunität- / strahlte Immunität- / leitungsgeführte Immunität-Störung wird gestoppt.

Produktkennzeichnungen

	DC-Spannung 5V / 1A
 	Recycling Dieses Produkt trägt das selektive Sortiersymbol für Elektro- und Elektronik-Altgeräte (WEEE). D.h., dass dieses Produkt gemäß europäischer Richtlinie 2012/19/EU behandelt werden muss, um recycelt oder abgebaut, um seine Auswirkungen auf die Umwelt zu mindern. Der Nutzer hat die Wahl, einer kompetenten Recyclingorganisation oder dem Händler das Produkt zu übergeben, wenn Sie eine neue elektrische oder elektronische Gerät kaufen.

Sicherheitshinweis

Setzen Sie Ihr Radio weder Wasser, Dampf noch Sand aus. Lassen Sie Ihr Radio, wo die übermäßige Hitze beschädigen könnte, z. B. in einem geparkten Auto, wo die Wärme von der Sonne aufbauen kann, obwohl die Außentemperatur nicht zu hoch scheint. Es wird empfohlen, dass die DAB-Band soweit möglich verwendet werden, da in der Regel die bessere Ergebnisse hinsichtlich Qualität und Freiheit von Störungen als die im FM-Band erhalten werden.



Das Typenschild befindet sich unterhalb des Radios.

- Ihr Radio und AC/DC-Netzteil soll nicht dem Tropf- oder Spritzwasser ausgesetzt werden und keine mit Flüssigkeiten gefüllten Objekte, wie z. B. Vasen, sollen auf das Radio oder Netzteil gestellt.
- Wir empfehlen, auf allen Seiten einen Mindestabstand (wenigstens 10cm) zu anderen Gegenständen einzuhalten, um eine ordnungsgemäße Belüftung zu gewährleisten.
- Die Belüftung des Geräts darf nicht durch das Abdecken des Geräts oder dessen Lüftungsschlitze mit Zeitungen, Tischdecken, Gardinen usw. beeinträchtigt werden.
- Stellen Sie keine offenen Flammen wie brennende Kerzen auf das Gerät.
- Betreiben und lagern Sie das Gerät nicht bei extremen Temperaturen. Lassen Sie das Gerät nicht im Fahrzeug, auf Fensterbänken oder in direkter Sonneneinstrahlung liegen.
- Es befinden sich keine vom Verbraucher wartbaren Komponenten in dem Gerät.
- Demontieren Sie das Produkt oder seine Teile nicht.
- Das Radio ist für moderates Klima ausgelegt.

Spezifikationen

Versorgungsstrom

Netzanschluss AC 100 ~ 240 Volt, 50/60 Hz (Netzteil)
(Verwenden Sie nur das mitgelieferte Netzteil)

Batterien 4 x LR6 (AA-Größe) nicht enthalten

Batterielebensdauer Bis zu 25 Stunden mit alkalische Zelle je nach
Lautstärke, Displayhelligkeit und Betriebsart.

Frequenzgang

UKW 87,5-108 MHz

DAB 174,928 – 239,200 MHz

Spezifikationen

Kopfhörerbuchse (Stereo) ø 3,5 mm

Aux-Eingang (Stereo) ø 3,5 mm

Antenne System FM / DAB Teleskopantenne

Änderungen der Spezifikationen vorbehalten

Garantie

Dieses Gerät ist für vierundzwanzig Monate ab dem Kaufdatum für den Originalerwerber bei Defekten aufgrund Fertigungs- oder Materialfehlern gemäß nachstehenden Abläufen garantiert. Sollten während dieser Garantiezeit Komponenten oder Bauteile ausfallen, so werden diese kostenfrei ersetzt oder repariert.

Ausgeschlossen von der Garantie sind:

1. Schäden aufgrund unsachgemäßer Benutzung.
2. Folgeschäden.
3. Produkte mit entfernten oder verfremdeten Seriennummern.

Hinweis: Beschädigte oder abgebrochene Teleskopantennen sind von der Garantie ausgeschlossen.

Garantieansprüche:

Jegliche Garantieansprüche müssen über den Fachhändler erfolgen, von dem das Produkt gekauft wurde. Ihr Roberts-Fachhändler kann die meisten Störungen wahrscheinlich schnell und effizient beheben. Er kann das Produkt ggf. auch an den Kundendienst des Unternehmens übergeben. Können Sie das Produkt nicht an den Roberts-Fachhändler zurückgeben, von dem Sie es erworben haben, so wenden Sie sich bitte an Roberts Radio mit den auf der www.robertsradio.com Website angegebenen Details.

Für Reparaturen außerhalb der Garantiezeit siehe Registerkarte „Kundendienst“ auf der Website www.robertsradio.com.

Diese Hinweise beeinträchtigen nicht die gesetzlichen Rechte des Verbrauchers.

ROBERTS RADIO LIMITED

Am Goldenen Feld 18
95326 Kulmbach
Deutschland

Website: <http://www.robertsradio.com>

