



**YOUR MUSIC.  
REDISCOVERED.  
RELIVED. RELOVED.**

# ROBERTS

## SB1

**Barre audio sans fil multi pièce avec caisson de graves intégré / Radio Internet / Spotify / Bluetooth**  
et contrôle à distance de l'iPhone et Android en utilisant UNDOK



**Veillez lire ce manuel  
avant utilisation**

# Contenu

<b>Introduction.....</b>	<b>1-10</b>	Paramètres de contrôle de plage dynamique.....	53
Fonctions barre audio SB1 .....	3	Réglage de l'ordre des stations .....	54
Avant de pouvoir utiliser ce produit .....	4	Purger des stations.....	55
A propos de ce manuel d'instructions .....	5	<b>Mode FM.....</b>	<b>56-62</b>
Commandes et connexions .....	6-9	Utilisation de votre radio en mode FM .....	56
Contrôles de navigation .....	10	Réglage manuel .....	57
<b>Installation.....</b>	<b>11-21</b>	Modes d'affichage .....	58
Installation de votre barre audio .....	11-13	Réglage du balayage.....	59
Branchement de votre barre audio .....	14-20	Commutation Stéréo / Mono.....	60
Fonction de répétition infrarouge .....	21	Présélection des stations - DAB et FM .....	61-62
Commutateur d'antenne .....	21	<b>Mode lecteur de musique .....</b>	<b>63-76</b>
<b>Configuration.....</b>	<b>22-33</b>	Utilisation avec Windows, Apple Mac, Linux .....	63
Branchement et sélection de la langue .....	22-23	Accéder à vos fichiers audio via UPnP sous	
Réglages horaires de la caméra.....	24	Windows 7, 8, et 10.....	64-65
Connexion à votre réseau informatique .....	25-29	Localiser et lire les fichiers multimédias en utilisant UPnP .....	66-69
Téléchargez l'application UNDOK .....	30	Modes d'affichage .....	70
Configuration du nouveau système audio - Appareil iOS Apple .....	31	Listes de lecture .....	71-73
Configuration du nouveau système audio - Appareil Android .....	32	Élaguer les serveurs.....	74
Les options de contrôle à distance du réseau .....	33	Fonctions Windows 'Play To' / 'Cast to Device'	
Utilisation d'une connexion Ethernet .....	33	(moteur de rendu UPnP) .....	75-76
<b>Mode Radio Internet .....</b>	<b>34-47</b>	<b>Spotify Connect.....</b>	<b>77-80</b>
Radio Internet - les bases.....	34	Spotify Connect - les bases.....	77
Sélection d'une station de radio par emplacement et par genre .....	35-37	Mettre en place d'un compte Spotify .....	77
Recherche d'une station de radio par nom .....	38	Utilisation de Spotify Connect.....	77
Sélection d'une nouvelle station ou station populaire .....	39	Lecture de musique en utilisant Spotify Connect .....	78
Sélection d'un podcast .....	40	Contrôle de Spotify sur votre barre audio.....	79
Présélection des stations.....	41-42	Modes d'affichage - Spotify Connect .....	80
Modes d'affichage .....	43	<b>Mode Bluetooth .....</b>	<b>81-84</b>
Personnalisation de votre barre audio.....	44-47	Mode Bluetooth .....	81
<b>Mode DAB .....</b>	<b>48-55</b>	Connexion des dispositifs Bluetooth.....	81
Sélection d'une station de radio DAB .....	49	Lecture des fichiers audio en mode Bluetooth .....	82
Modes d'affichage .....	50	Connexion et reconnexion d'un dispositif Bluetooth.....	83
Trouver de nouvelles stations de radio DAB .....	51	Information Bluetooth .....	84
Réglage manuel .....	52		

## Contenu

<b>Horloge et alarmes</b> .....	<b>85-93</b>	<b>Information</b> .....	<b>112-126</b>
Mise à jour automatique de l'heure .....	85	Retour au réglage d'usine .....	112
Réglage du format de l'heure .....	86	Mises à jour du logiciel .....	113
Réglage manuel de l'horloge .....	87-88	Profils réseau .....	114
Réglage de l'alarme.....	89-92	Effacer les paramètres réseau .....	115
Minuterie du Snooze.....	92	Configuration manuelle du réseau.....	116
Annulation des alarmes .....	92	Affichage de la version de logiciel et FAQ Audio .....	117
Minuterie de veille.....	93	Dépannage .....	118-119
		Codecs audio.....	120
<b>Le multi pièce et UNDOK</b> .....	<b>94-104</b>	Précautions et spécifications .....	121-122
Le multi pièce les bases .....	94	Information de licence de logiciel .....	123
Création et modification d'un groupe multi pièce avec UNDOK .....	95	Garantie.....	126
Lecture audio à un groupe .....	96		
Contrôle du volume en utilisant UNDOK .....	96		
Affichage et contrôles dans une configuration multi pièce .....	97		
Voir les détails multi pièce de la barre audio .....	98		
Créer un nouveau groupe multi pièce .....	99		
Ajouter des produits au groupe actuel .....	100		
Retirer des produits au groupe actuel .....	101		
Quitter un groupe .....	102		
Dissoudre un groupe .....	103		
Alarmes et multisalle.....	103		
Réglages UNDOK .....	104		
<b>Affichage et audio</b> .....	<b>105-111</b>		
Options audio téléviseur .....	105-106		
Fonction d'égaliseur .....	107-108		
Réglage du caisson de graves .....	109		
Fonction sourdine.....	109		
Réglage de la luminosité .....	110		
Minuteur de veille .....	111		

## Fonctions barre audio SB1

La SB1 Roberts dispose des fonctions suivantes :

- Le son de votre téléviseur peut être sensiblement amélioré par rapport au son disponible à partir des haut-parleurs du téléviseur lui-même.
- Quatre haut-parleurs, y compris une possibilité de caisson de graves sont montés dans une armoire acoustiquement réglée qui comprend les ports de basse et des entretoises internes pour une reproduction sonore optimale.
- La barre audio peut être connectée en tant que partie d'un système sans fil multi pièce pour permettre au son d'être lu vers ou à partir d'autres appareils connectés (voir page 94).
- La barre audio offre deux entrées analogiques et trois entrées numériques pour permettre la connexion à votre téléviseur et à d'autres sources audio (voir pages 14-20).
- Une gamme d'options d'égaliseur sont fournies, optimisées pour une écoute générale, la musique et les films. Un égaliseur séparé à trois bandes et un contrôle du niveau du caisson de graves sont également disponibles.
- Un répéteur infrarouge de télécommande lorsque la barre audio est placée de telle sorte qu'elle obscurcit le capteur de la télécommande de votre téléviseur (voir page 21).
- Prise en charge des télécommandes Apple iPhone, iPad et Android via l'application UNDOK.
- Écoutez des émissions locales, régionales, nationales et internationales sur FM, DAB et radio Internet et écoutez plus de 1 000 stations radios du pays et plus de 10 000 stations internationales sans utiliser votre PC.
- Écoutez des podcasts à partir d'un large éventail de diffuseurs.
- 30 stations radio présélectionnées (10 radios Internet, 10 DAB et 10 FM).
- Spotify Connect permet à vos sélections Spotify d'être lues par la barre audio, contrôlées à distance à partir de votre iPhone, iPad, appareil Android ou tout ordinateur de bureau.
- Utiliser le lecteur de musique pour écouter votre collection de musique à partir d'équipements sur votre réseau. La connexion à des ordinateurs Apple et Linux est également possible.
- Les formats MP3, WMA, AAC, FLAC, ALAC (Apple Lossless) et WAV via DLNA sont pris en charge.
- La SB1 se connecte à votre réseau informatique à domicile, soit en utilisant la WiFi ou via une connexion Ethernet filaire. La configuration protégée WiFi (WPS) est prise en charge pour la mise en place simple avec les routeurs sans fil compatibles. La Wifi bande double assure la compatibilité avec de nombreux réseaux.
- Compatible avec les fonctions Windows 'Play To' / 'Cast to Device' (en tant que lecteur de médias numériques)
- Le streaming Bluetooth pour écouter votre musique ou les bandes son vidéo à partir de votre smart phone, tablette ou appareil similaire.
- Toutes les présélections des stations radio, les détails de configuration du réseau et les paramètres de l'utilisateur sont conservés en cas de coupure secteur.
- Deux minuteurs d'alarme avec fonction répétition pour vous réveiller avec des sons provenant de la radio ou d'une sonnerie d'alarme.
- La minuterie de veille ajustable peut être configurée pour éteindre la barre audio après un délai compris entre 15 et 60 minutes.
- Affichage graphique en couleur facile à lire avec un rétro-éclairage réglable qui peut s'éteindre automatiquement pour regarder la télévision.

## Avant de pouvoir utiliser ce produit

Avant de pouvoir utiliser votre barre audio, vous devez disposer des éléments suivants :

- Une connexion Internet haut débit.
- Un routeur (ou point d'accès sans fil équivalent) fournissant un signal WiFi ou une connexion Ethernet, connecté à votre fournisseur de services Internet haut débit. Le modem à large bande, le routeur et le point d'accès sans fil sont souvent une unité combinée unique fournie par votre fournisseur d'accès à Internet ou achetée dans un magasin d'informatique.
- Un smart phone ou une tablette qui utilise soit le système d'exploitation Android (version 4.0.3 ou ultérieure) ou Apple iOS (version 8 ou ultérieure).
- Si votre réseau sans fil nécessite un mot de passe de sécurité pour permettre la connexion, alors vous devez connaître le WEP, WPA ou WPA2 utilisé pour le chiffrement de sorte à permettre à la barre audio de communiquer avec le réseau, sinon votre routeur doit offrir une configuration WiFi protégée (WPS).
- Si vous choisissez de connecter la barre audio à votre réseau via une connexion Ethernet filaire, alors un câble Ethernet de longueur appropriée sera nécessaire. S'il est prévu d'écouter la radio FM intensivement, il serait avantageux d'utiliser un câble Ethernet blindé, car cela pourrait réduire l'interférence possible avec la radio.

La barre audio est compatible avec la norme de réseau 802.11b, g, n ou a et peut utiliser les bandes de fréquences WiFi 2,4 GHz ou 5 GHz.

En cas de connexion en utilisant le WiFi, la barre audio fonctionnera généralement dans un rayon de 10-20 mètres de votre routeur ou point d'accès sans fil. La portée réelle atteinte dépendra du type de bâtiment, d'autres réseaux sans fil à proximité, et les sources d'interférences possibles. Les fonctions radio DAB et FM peuvent fonctionner chaque fois que la barre audio est capable de recevoir un signal de diffusion approprié.

**IMPORTANT** : Avant de continuer, assurez-vous que votre routeur (ou point d'accès) est mis sous tension et fonctionne avec votre service Internet à large bande (utilisez votre ordinateur, smart-phone ou tablette pour vérifier). Pour que cette partie du système fonctionne, vous devez vous référer aux instructions fournies avec ces éléments.

## A propos de ce manuel d'instruction

Ce manuel d'instruction est divisé en sections pour chacun des modes d'exploitation de votre barre audio SB1 Roberts. Chaque section est clairement identifiée par le titre ombragé dans le coin en haut à droite de chaque paire de pages.

La section **Installation** décrit comment connecter votre barre audio à votre téléviseur et à d'autres équipements. L'utilisation de l'option de montage mural est décrite.

Avant d'utiliser les fonctions de radio Internet et du lecteur de musique, vous devrez connecter votre barre audio à votre réseau informatique en utilisant soit la connexion WiFi ou Ethernet. Cette question est abordée dans la section intitulée **Configuration**. Cette section explique également comment configurer l'option de langue du menu.

La section **Radio Internet** explique comment rechercher des stations de radio à écouter. Celles-ci peuvent être des stations de radio que vous connaissez déjà et écoutez de façon habituelle, ou de nouvelles stations que vous pouvez rechercher. Vous pouvez installer des stations que vous aimez comme favoris pour qu'elles soient plus facilement disponibles.

Les deux sections pour la **radio DAB** et **FM** expliquent comment utiliser la barre audio pour écouter des émissions conventionnelles.

La section pour le **Lecteur de musique** décrit comment vous pouvez lire des fichiers musicaux que vous avez stockés sur un ordinateur connecté à votre réseau. Utilisation des médias partagés (en utilisant UPnP).

La section **Spotify Connect** explique l'utilisation de la barre audio en collaboration avec le service de musique en streaming Spotify basé sur Internet.

La section **Bluetooth** décrit comment utiliser votre barre audio pour écouter des fichiers audio ou des bandes son de vidéos directement à partir de votre smart phone, tablette ou dispositifs similaires.

La section intitulée **Horloge et Alarmes** décrit les différents moyens par lesquels l'horloge de la barre audio peut être réglée, ainsi que pour expliquer l'utilisation des fonctions alarmes, Snooze et minuterie de veille.

Le **multi pièce** et la section **UNDOK** expliquent comment votre barre audio peut être connectée comme faisant partie d'un système de musique sans fil.

La section **Affichage et Audio** montre comment régler l'écran et utiliser l'égaliseur.

La section d'**Information** comprend le dépannage, les informations sur les spécifications et la garantie.

**Installation** (page 11)

**Configuration** (page 22)

**Radio Internet** (page 34)

**Radio DAB** (page 48)

**Radio FM** (page 56)

**Lecteur de musique** (page 63)

**Spotify Connect** (page 77)

**Bluetooth** (page 81)

**Horloge et alarmes** (page 85)

**Multi pièce & UNDOK** (page 94)

**Affichage et audio** (page 105)

**Information** (page 112)

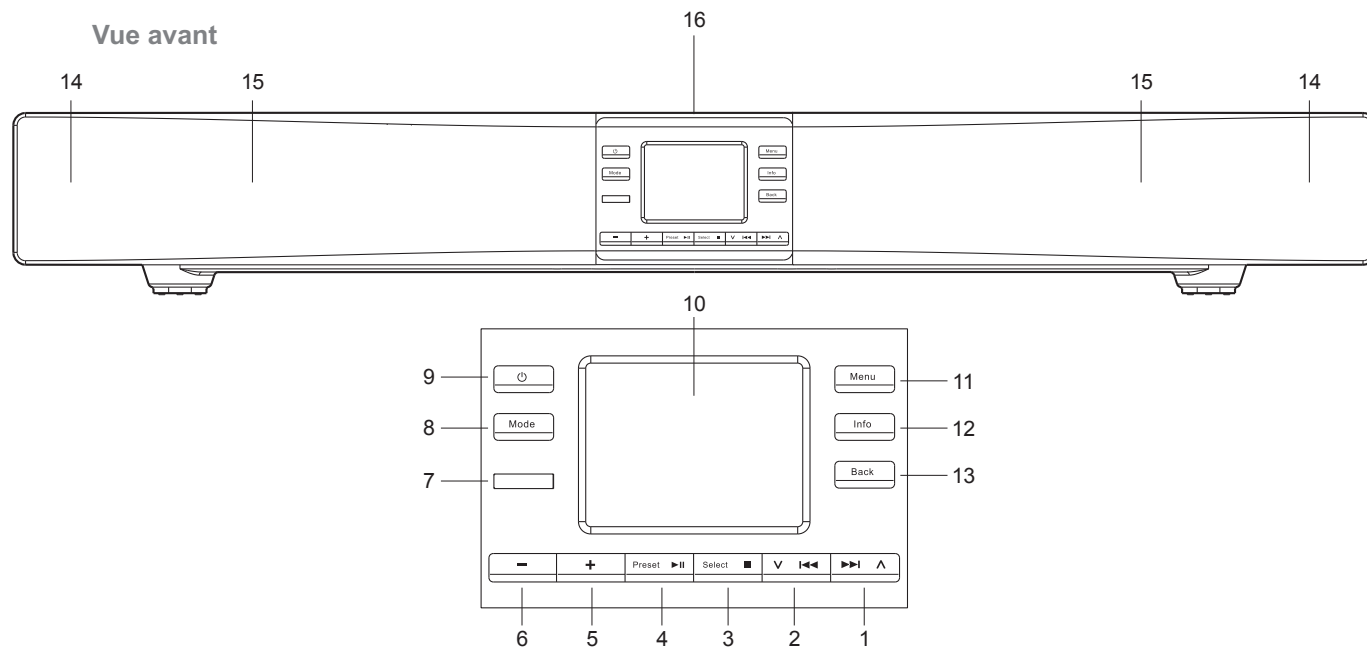

- 1. Touche Menu Haut / Droite / Suivant
- 2. Touche Menu Bas / Gauche / Précédent
- 3. Touche Sélection / Snooze / Arrêt
- 4. Touche Présélection / Lecture / Pause
- 5. Touche Volume haut
- 6. Touche Volume bas

- 7. Capteur de Commande à distance
- 8. Touche Mode
- 9. Touche Marche / Veille
- 10. Affichage LCD
- 11. Touche Menu
- 12. Touche Information

- 13. Touche reculer
- 14. Tweeter / Haut-parleur médial x 2
- 15. Basse / Haut-parleur caisson de graves x 2
- 16. Zone de détection NFC (voir page 84)

## Commandes et connexions - suite.

### Vue arrière

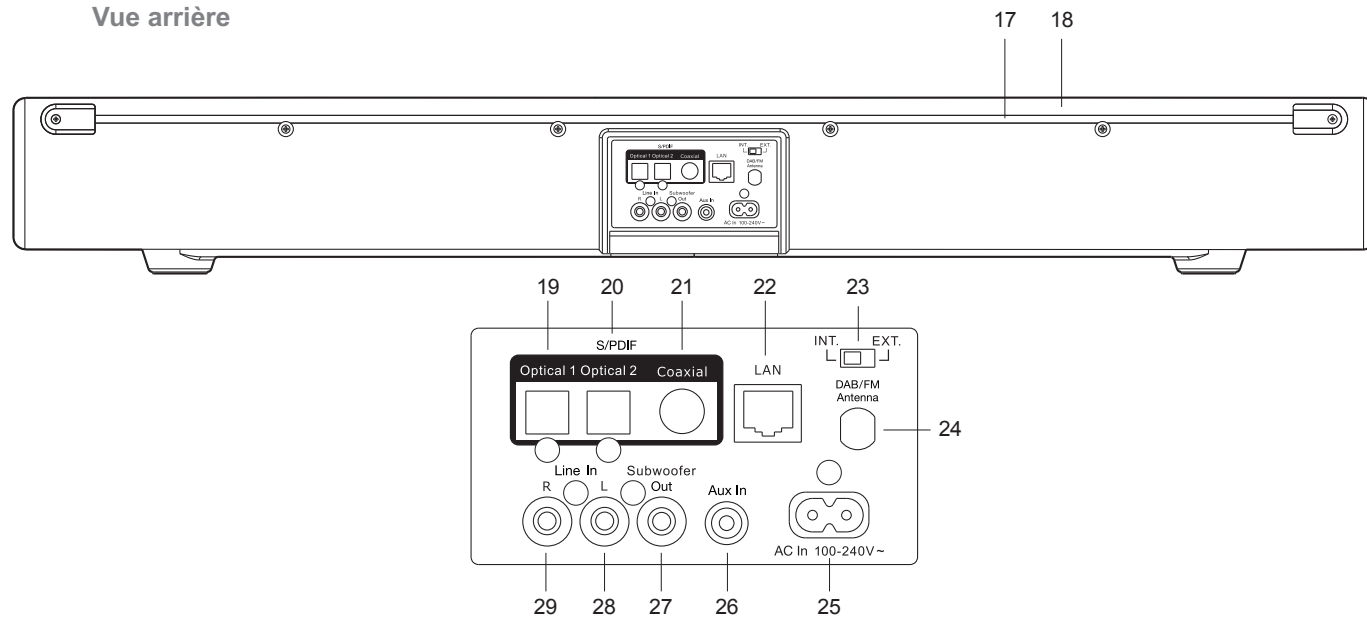

17. Répéteur infrarouge

18. Antenne interne DAB / FM

19. Prise d'entrée numérique Optique 1

20. Prise d'entrée numérique Optique 2

21. Prise d'entrée numérique coaxiale

22. Prise Ethernet (RJ45)

23. Commutateur d'antenne interne / externe

24. Prise d'antenne externe DAB / FM

25. Prise d'alimentation du secteur

26. Prise d'entrée auxiliaire

27. Prise de sortie externe caisson de graves

28. Prise d'entrée de ligne (gauche)

29. Prise d'entrée de ligne (droite)



### Capteur de Commande à distance

1. Touche Marche / Veille
2. Touches de clavier 1-10/0
3. Touche Menu Haut/ Dossier Haut
4. Touche Menu Gauche /Précédent
5. Touche Menu Bas/ Dossier Bas
6. Touche reculer
7. Touche Info/Menu
8. Touche EQ
9. Touche Radio
10. Touche Alarme
11. Touche Réglage automatique
12. Touche Bas caisson de graves \*
13. Touche Haut caisson de graves \*
14. Touche aléatoire
15. Touche Veille / Réglage horloge
16. Touche Média
17. Touche Sourdine
18. Touche Volume bas
19. Touche Volume haut
20. Touche du menu Droite / Suivant
21. Touche Sélection / Snooze / Arrêt
22. Touche Pause
23. Touche Éjection CD \*
24. LED infra rouge

\* **Remarque** : Les fonctions Éjecter et Enregistrement ne sont pas applicables à la barre audio SB1. La fonction de répétition est disponible à partir des menus du produit et de l'application de télécommande UNDOK.

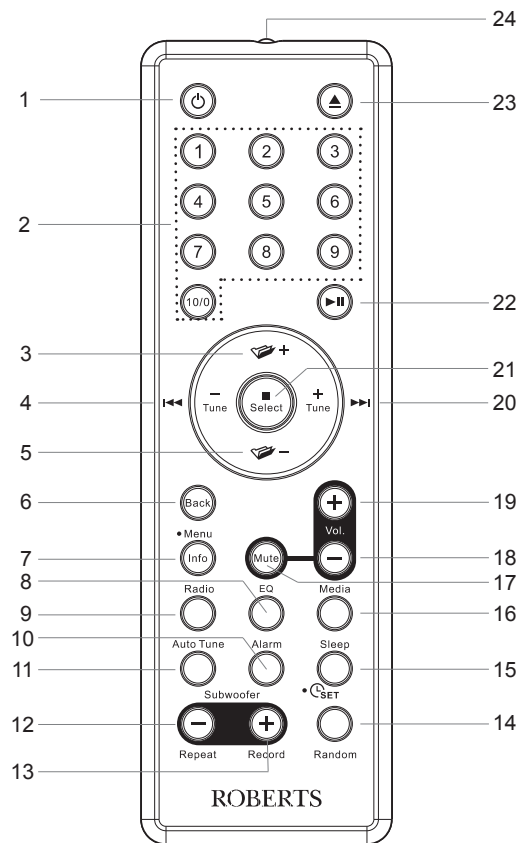

## Changer la batterie de la télécommande

1. Retirez le couvercle de la batterie à l'arrière de votre télécommande en poussant le couvert dans la direction indiquée par la flèche dans le diagramme, puis levez le couvercle.
2. Insérez 2 piles AAA dans le compartiment. Vérifiez que les pôles (+) et (-) des piles sont positionnées comme indiqué dans le compartiment.
3. Remplacez le couvercle des piles
4. Si vous n'allez pas utiliser la télécommande pendant une certaine période de temps il est recommandé de retirer les piles de la télécommande.

**IMPORTANT :** Les batteries ne doivent pas être exposées à des sources de chaleur excessives comme le soleil, le feu ou d'autres sources de chaleur. Après utilisation, les batteries jetables doivent être, dans la mesure du possible, éliminées dans un centre de recyclage approprié. Les piles ne doivent en aucun cas être incinérées.

Ne pas laisser les batteries à portée des enfants. Il existe un risque d'avalement. En cas d'ingestion, consulter immédiatement un médecin car cela peut causer des blessures internes qui peuvent être mortelles.

## Fonctions de la télécommande

La plupart des fonctions de la barre audio SB1 peuvent être contrôlées depuis le produit ou depuis la télécommande. Pour la plus grande partie de ce manuel, nous allons décrire le fonctionnement à l'aide de la télécommande.

Il existe quelques fonctions qui sont plus facilement accessibles depuis la télécommande. Il s'agit de :

Préréglage stations radio  
Fonction aléatoire

Autoréglage DAB / FM  
Sourdine auto

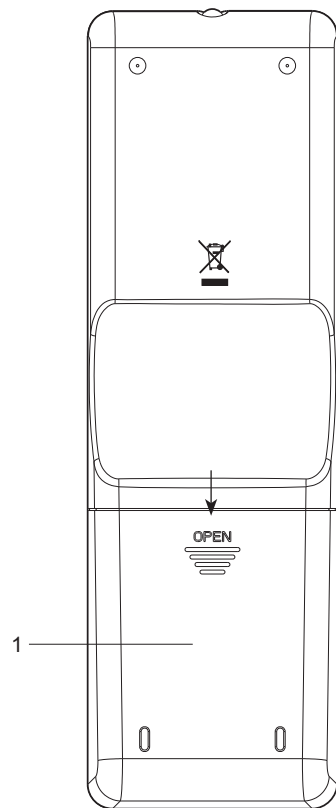

## Contrôles de navigation

Cette page décrit les principaux moyens de contrôle de votre barre audio SB1. Les instructions pour chaque mode de fonctionnement sont données dans les sections suivantes de ce manuel.

1. L'appui sur la touche **Marche/Veille** met votre barre audio en mode Veille. L'appui sur la touche **Marche/Veille** pendant que la barre audio est en cours d'utilisation la repassera en mode Veille avec l'affichage de l'heure.

2. L'appui sur la touche **Radio** (sur la télécommande) vous donne accès à chacun des modes de fonctionnement, successivement : Radio Internet, Spotify, radio DAB et radio FM.

L'appui sur la touche **Media** (sur la télécommande) vous donne accès à chacun des modes de fonctionnement, successivement : Lecteur musique, Bluetooth, Entrée auxiliaire, Optique 1, Optique 2, Coaxial et Entrée ligne.

3. Vous pouvez également appuyer et relâcher la touche **Mode** de la barre audio puis utiliser les touches **Menu Haut** ou **Bas** et **Select** pour sélectionner le mode de fonctionnement souhaité.

4. Une pression prolongée sur la touche **Infos / Menu** (sur la télécommande) ou un appui sur la touche **Menu** (sur la barre audio) va permettre d'accéder au système de menu. La touche **Info** permet aussi l'affichage d'informations relatives à la station de radio ou au fichier de musique en cours de lecture.

5. De nombreuses opérations obligent l'utilisateur à effectuer une sélection à partir du menu. Sélectionnez la première piste en utilisant les touches **Menu Haut** ou **Bas**. Appuyez et relâchez la touche Sélection pour sélectionner l'élément. S'il y a plus de six éléments dans un menu, l'affichage va automatiquement défiler vers le haut ou vers le bas afin que les éléments supplémentaires deviennent visibles. Une barre coulissante sur la droite montrera la partie actuelle du menu qui est affiché.

S'il y a beaucoup d'éléments dans un menu, alors la barre audio permettra au menu de 'reboucler' dans les deux sens. Cela peut rendre plus facile l'accès aux éléments à la fin d'un long menu, comme une liste de pays ou des stations radio Internet.

6. Si une erreur est commise lors de la navigation dans les menus, il est généralement possible de revenir à un menu de niveau supérieur en appuyant sur la touche **Back**.

## Introduction

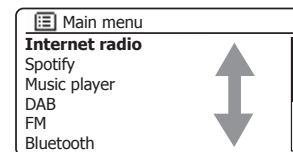
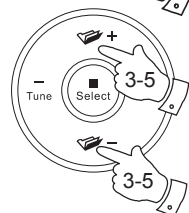
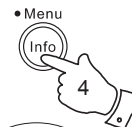
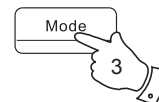
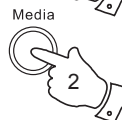
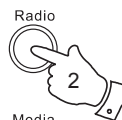
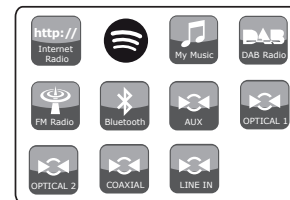

## Installation de la barre audio

Si votre téléviseur est posé sur une table ou un meuble de télévision, il sera souvent plus simple de placer la barre audio sur la même surface en face du téléviseur. Notez que la fonction de répéteur infrarouge de la barre audio permettra à votre téléviseur de répondre à sa télécommande, même si son capteur de télécommande est obscurci par la barre audio.

Si votre téléviseur est fixé au mur, vous pouvez utiliser les supports de montage fournis avec la barre audio pour pouvoir le fixer au mur sous le téléviseur.

Pour savoir comment connecter le téléviseur à la barre audio, veuillez consulter les pages 14 à 17.

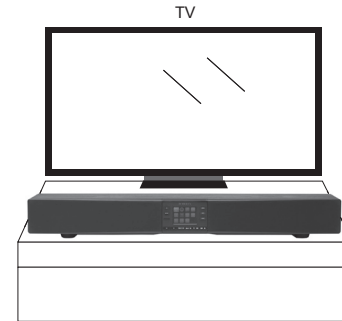

## Avertissement

- Ne placez pas d'objets sensibles aux champs magnétiques à proximité de la barre audio tel qu'un lecteur de disque dur, etc.
- En fonction de l'environnement d'installation, il peut être préférable de connecter la barre audio et les périphériques externes (comme un téléviseur) avant d'installer la barre audio.
- Ne pas placer la barre audio dans les 5 cm (2 po) du téléviseur.
- Assurez-vous que la mise en place de la barre audio ne bloque pas l'accès à l'une des commandes sur votre téléviseur.
- Veillez à ce qu'il y ait suffisamment de mou dans les câbles avant de déplacer la barre audio, ou débranchez les câbles avant de la déplacer.

## Fixation de la barre audio au mur

## Installation

La barre audio est fournie avec les supports de montage pour permettre le montage mural.

1. Utilisez le gabarit de montage pour marquer les positions des trous avant de percer. Veillez à ce qu'il n'y ait pas de câbles ou de tuyaux dans le mur près des emplacements de perçage.

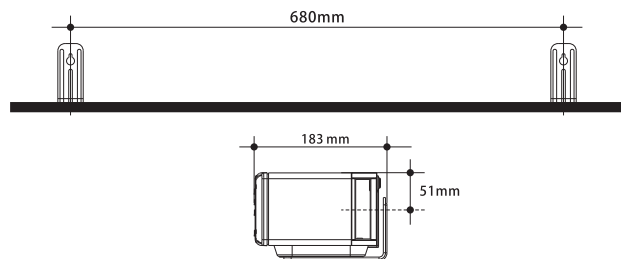

**IMPORTANT** : Avant de percer les trous et de poser des vis, veuillez vous assurer que les vis sont de la longueur appropriée pour le matériau du mur. Les vis doivent être en mesure de supporter le poids de la barre audio installée. La barre audio et les supports pèsent environ 7 kg (15 lb).

2. Utilisez les vis de fixation appropriées pour le type de mur. Ne pas trop serrer les vis.

**Remarque** : Ne pas fixer la barre audio à un mur fait de matériaux tendres tels que le plâtre ou des panneaux de bois qui pourraient causer la chute de la barre audio, entraînant des dommages à la barre audio ou des blessures à la personne.

3. La barre audio peut être placée sur les supports muraux comme indiqué.

Suite au verso.

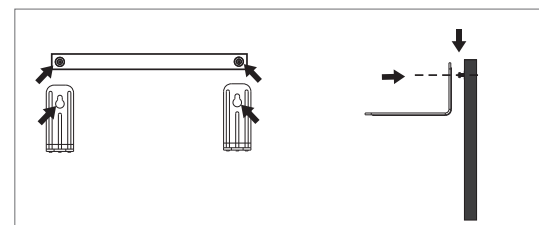
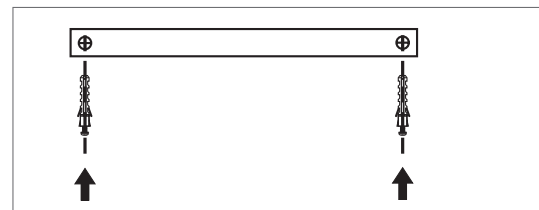
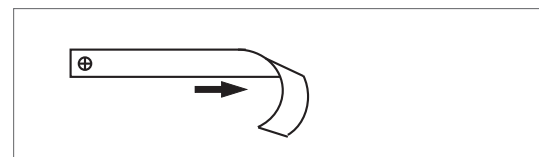

## Fixation de la barre audio au mur (suite)

4. Utilisez les vis fournies avec votre barre audio pour fixer le dessous de votre barre audio aux supports muraux. Ne pas trop serrer.

Roberts décline toute responsabilité pour les accidents causés par des installations inadéquates.

5. Pour retirer la barre audio du mur, inversez soigneusement les étapes 1-4 et mettez les supports muraux et les vis dans un endroit sûr pour une utilisation future.

### Important

En aucun cas, la barre audio ne doit être placée sur les supports sans les vis de fixation qui sont également utilisées pour fixer la barre audio sur les supports. Une vibration des haut-parleurs, ou une traction accidentelle sur les câbles pourrait provoquer la chute de la barre audio et causer des blessures à la personne ou des dommages matériels.

Il est de la responsabilité des utilisateurs de veiller à ce que les fixations qui sont utilisées pour fixer les supports au mur sont adaptées à la structure du mur et sont suffisamment solides pour supporter le poids de la barre audio, des supports et des câbles. La barre audio et les supports pèsent 7 kg (15 lb).

### Précautions pour le montage mural

- Fixez solidement la barre audio au mur et vérifiez que la barre audio est solidement fixée au mur après l'installation. Une installation incorrecte ou inadéquate peut entraîner la chute de la barre audio et pourrait causer des dommages à l'unité ou des blessures à la personne.
- Fixez les câbles en place là où ils ne se détacheront pas. Si vous attrapez accidentellement un câble lâche, la barre audio risque de tomber.
- Ne pas fixer la barre audio sur un mur fait de matériaux tendres tels que le plâtre ou des panneaux de bois.
- Assurez-vous que vous utilisez des vis de taille correcte qui peuvent supporter le poids de la barre audio.
- Ne jamais placer des éléments sur la barre audio.
- Gardez les enfants loin des câbles de la barre audio. Tirer les câbles pourrait faire tomber la barre audio.
- Ne pas installer cet équipement dans un espace confiné comme une bibliothèque ou une unité similaire.

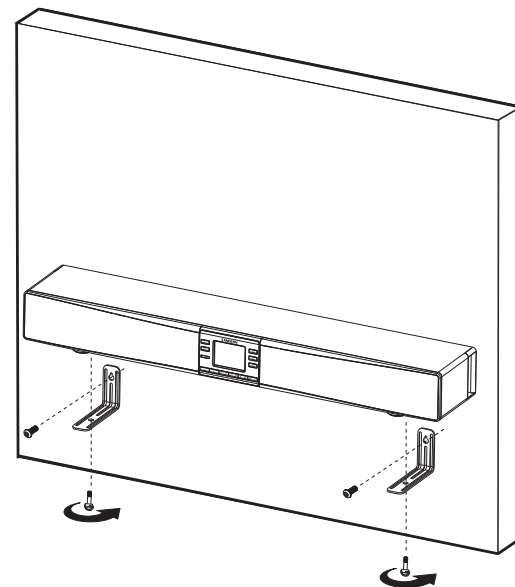
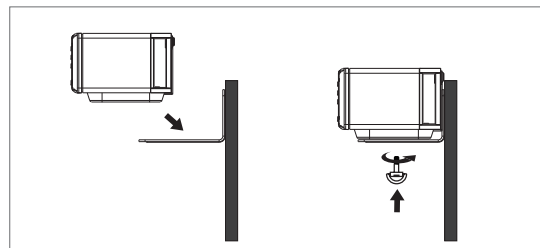

## Connexion de la barre audio

La barre audio a été conçue pour permettre une variété de méthodes de connexion à votre téléviseur et à d'autres équipements.

Dans de nombreux cas, le téléviseur sera déjà connecté à un large éventail de dispositifs. Typiquement, ceux-ci peuvent inclure des récepteurs par satellite ou de télévision par câble, des lecteurs DVD ou Blu-ray, des consoles de jeux, etc. Comme le téléviseur reçoit déjà des signaux audio et vidéo de ces sources, la façon la plus simple et recommandée de connecter la barre audio est de prendre son signal audio du téléviseur. Ceci permet au téléviseur de continuer à agir en tant que moyen de sélection pour ces sources, ce qui contribue à maintenir le fonctionnement du système aussi simple que possible.

La barre audio peut être utilisée de cette façon avec les téléviseurs qui ont soit une sortie audio numérique (typiquement une connexion optique) ou une « sortie de niveau ligne » (généralement par l'intermédiaire d'une paire de prises phono). Ces sorties sont destinées à alimenter le signal audio vers un amplificateur externe et sont généralement situées derrière le téléviseur. Vous devez vous référer à la documentation fournie avec votre téléviseur pour plus de détails sur les connexions audio disponibles.

L'utilisation de votre téléviseur comme source audio pour la barre audio est décrite à la page 16. La connexion des moyens des autres dispositifs est décrite dans les pages suivantes. Toutes les illustrations de connexion sont des exemples. Il existe de nombreuses façons de connecter différents types d'appareils, et bien que nous fassions quelques recommandations, vous pouvez choisir d'utiliser différentes connexions pour votre propre installation.

## Réglages pour appareils audio numériques

Si la barre audio est connectée à un appareil avec une sortie numérique, une configuration de ce dispositif peut être nécessaire pour veiller à ce que le signal audio soit correctement généré à partir de la barre audio. Les dispositifs tels que des récepteurs par satellite ou de télévision par câble, des lecteurs DVD et Blu-ray permettent généralement que leurs sorties numériques soient réglées pour générer l'audio soit en stéréo soit dans des formats de son surround tels que Dolby Digital ou DTS. Pour une utilisation avec la barre audio, la sortie numérique doit être réglée sur Stéréo, parfois aussi appelé « Downmix », « PCM » ou « PCM Stereo » dans les réglages de l'appareil. Si vous ne faites pas ainsi, vous pourrez entendre soit un sifflement constant soit un bourdonnement au lieu de l'audio attendu.

## Capacité multi pièce

Pour la plupart de ses modes de fonctionnement, la barre audio est en mesure de partager de l'audio avec d'autres produits multi pièce connectés. Ainsi, par exemple, vous pouvez choisir d'écouter une station de radio Internet, une sélection Spotify, ou un périphérique externe tel qu'un lecteur MP3, et que le son soit diffusé par la barre audio et partagé avec un maximum de quatre autres appareils en même temps. Les capacités multi pièce de la barre audio sont expliqués plus en détail dans la section « Multi pièce & UNDOK » de ce livre, en commençant à la page 94.

Lorsque vous utilisez votre barre audio en regardant la télévision, la fonction multi pièce est normalement désactivée, le son de la télévision étant disponible uniquement à partir de la barre audio. En effet, les retards associés au partage du son avec d'autres appareils multi pièce et au fait de les garder tous ensemble se traduirait par un son sensiblement retardé par rapport à l'image sur le téléviseur.

Les réglages de la barre audio permettent de spécifier une entrée en tant qu'entrée audio du téléviseur. Cette entrée est alors non partagée avec d'autres appareils multi pièce et est lue sans retard significatif. Lors de la lecture d'autres sources pour un groupe de produits multi pièce, il y a un délai très court ajouté, mais il n'est que d'une demi-seconde environ. Dans ce cas, tous les appareils connectés vont lire avec leur son entièrement synchronisé.

Les détails de la sélection d'entrée audio du téléviseur et la manière dont cela est configuré sont donnés dans la section « Options audio du téléviseur » de son livre, à partir de la page 105.

## Lors de l'installation

Nous recommandons que la barre audio et tous les périphériques soient connectés à ceux qui sont éteints (ou au moins en mode veille), tandis que les connexions sont réalisées afin d'éviter la possibilité de dommages ou d'un volume excessif des haut-parleurs.



## Connexion audio à votre téléviseur (méthode recommandée)

Comme expliqué à la page 14, la méthode la plus simple et recommandée pour connecter la barre audio est de la connecter à une sortie audio de votre téléviseur. De nombreux téléviseurs modernes peuvent avoir une sortie numérique qui peut être utilisée, voir **Option A** ci-dessous.

Une sortie de remplacement en utilisant une paire de prises audio est parfois fournie, voir **Option B**.

1. **Option A.** Connectez le téléviseur et la barre audio en utilisant un câble optique. Le type de connexion sur la barre audio est souvent connu comme une prise Toslink. Retirez tous les bouchons de protection du câble optique (le cas échéant) et vérifiez l'orientation des bouchons avant d'insérer une extrémité dans le téléviseur et l'autre dans l'une des prises d'entrée optiques sur la barre audio.
2. **Option B.** Connectez le téléviseur et la barre audio en utilisant un câble audio stéréo. Le type de connexion sur la barre audio est une paire de prises phono (prises parfois appelés RCA), une prise pour le canal gauche et une pour le canal droit. Vous pouvez également utiliser la prise d'entrée auxiliaire stéréo 3,5 mm si cela est plus pratique. Nous ne recommandons pas d'établir la connexion à une sortie casque de votre téléviseur puisque ce sera généralement à un niveau de signal trop faible à cet effet.
3. Utilisez l'Option d'entrée audio du téléviseur dans le menu des paramètres du système pour spécifier quelle entrée doit être utilisée pour lire le son du téléviseur. (Voir page 105). Une fois que cela a été défini, vous appuyez simplement et relâchez la touche Média sur la télécommande pour sélectionner l'entrée appropriée sur la barre audio pour l'écoute du téléviseur.

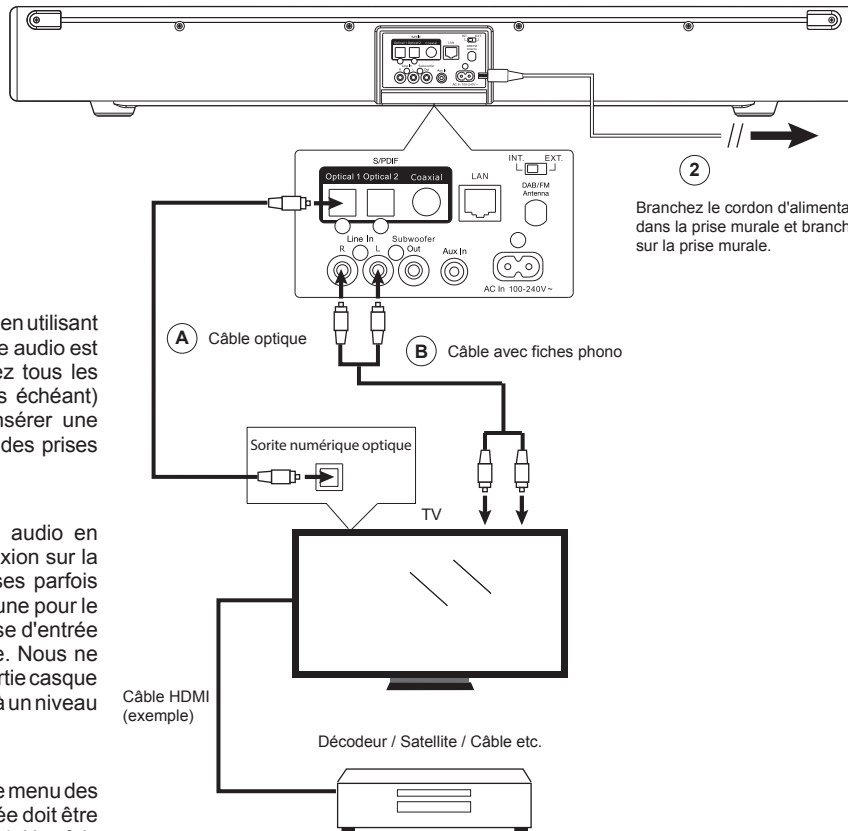

## Méthodes audio alternatives de connexion

Dans certains cas, il peut ne pas y avoir de sortie audio disponible à partir du téléviseur. Si le téléviseur est alimenté à partir d'un dispositif tel que la télévision par câble ou un récepteur satellite, alors que le récepteur peut avoir une sortie audio qui peut être alimentée vers la barre audio.

L'exemple montre le téléviseur connecté à un récepteur de télévision par câble ou par satellite à l'aide d'un câble HDMI, et l'audio étant alimenté séparément vers la barre audio, en utilisant une connexion analogique ou numérique. Le choix de la méthode de connexion dépend des capacités du récepteur satellite ou de la télévision par câble.

1. **Option C.** Connectez la télévision par câble ou le récepteur satellite à la barre audio à l'aide d'un câble optique. Le type de connexion sur la barre audio est souvent connu comme une prise Toslink. Retirez tous les bouchons de protection du câble optique (le cas échéant) et vérifiez l'orientation des bouchons avant d'insérer une extrémité dans le téléviseur et l'autre dans l'une des prises d'entrée optiques sur la barre audio. Assurez-vous que la sortie numérique est réglée sur stérééo (voir page 14).
2. **Option D.** Connectez la télévision par câble ou le récepteur satellite à la barre audio à l'aide d'un câble audio stéréo. Le type de connexion sur la barre audio est une paire de prises phono (prises parfois appelés RCA), une prise pour le canal gauche et une pour le canal droit. Vous pouvez également utiliser la prise d'entrée auxiliaire stéréo 3,5 mm si cela est plus pratique.
3. Utilisez l'Option d'entrée audio du téléviseur dans le menu des paramètres du système pour spécifier quelle entrée doit être utilisée pour lire le son du téléviseur. (Voir page 105). Une fois que cela a été défini, vous appuyez simplement et relâchez la touche Média sur la télécommande pour sélectionner l'entrée appropriée sur la barre audio pour l'écoute de téléviseur.

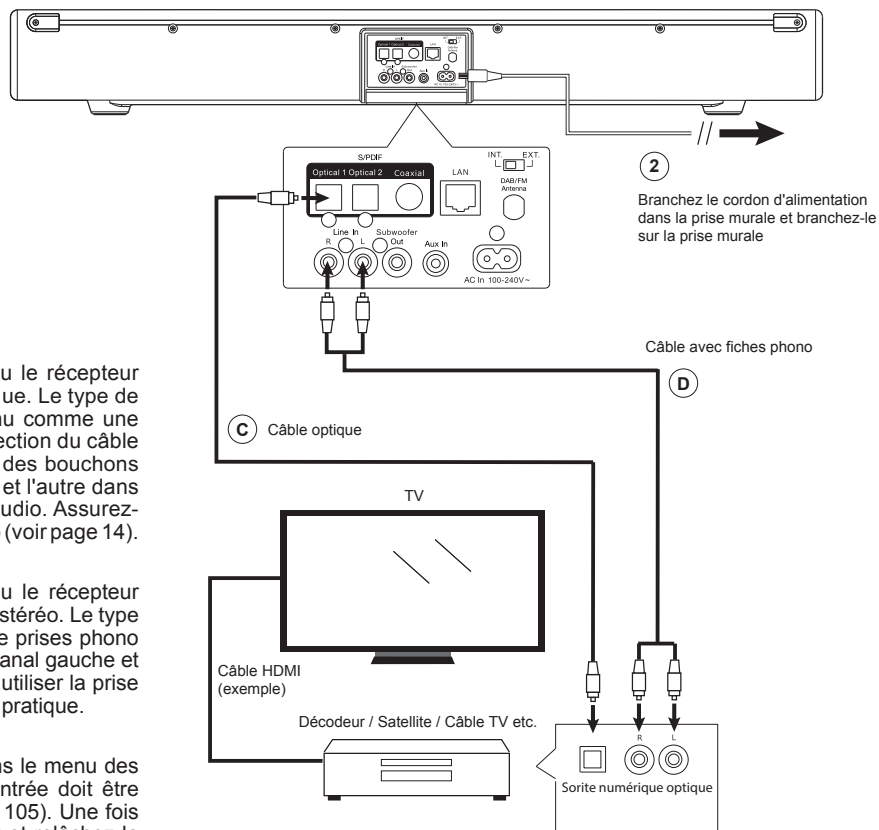

Un appareil tel qu'un lecteur DVD ou Blu-ray peut être utilisé pour regarder un film sur le téléviseur avec le signal audio provenant via le téléviseur vers la barre audio. Si l'on veut pouvoir lire d'autres médias tels que les CD, les entrées supplémentaires de la barre audio permettent au lecteur d'être connecté directement. De cette façon, l'audio à partir du CD peut aussi être partagé avec d'autres produits connexes multipièce. La connexion audio du téléviseur est ensuite utilisée pour regarder des films depuis le lecteur, tandis que la connexion entre le lecteur et la barre audio est utilisée lors de la lecture des CD. Cela garantit que l'audio pour les films ne soit pas retardé par le streaming multi pièce, tandis que le CD peut être apprécié dans toute la maison. En outre, le téléviseur n'a pas besoin d'être allumé.

Le diagramme montre le lecteur DVD / Blu-ray connecté au téléviseur via une connexion HDMI (E). Il y a une connexion optique du téléviseur à la barre audio (F) pour le son en regardant la télévision ou des films sur DVD ou disques Blu-ray.

Pour la lecture de CD, le diagramme montre l'utilisation d'une connexion analogique (G) ou d'une connexion numérique (H) à partir du lecteur DVD ou Blu-ray vers la barre audio. Vous aurez seulement besoin d'utiliser l'une de ces deux options.

Si vous écoutez des DVD ou des disques Blu-ray avec la barre audio connectée en utilisant un signal numérique (non via le téléviseur), vous devez vous assurer que la sortie du lecteur est réglée sur stéréo (voir page 14).

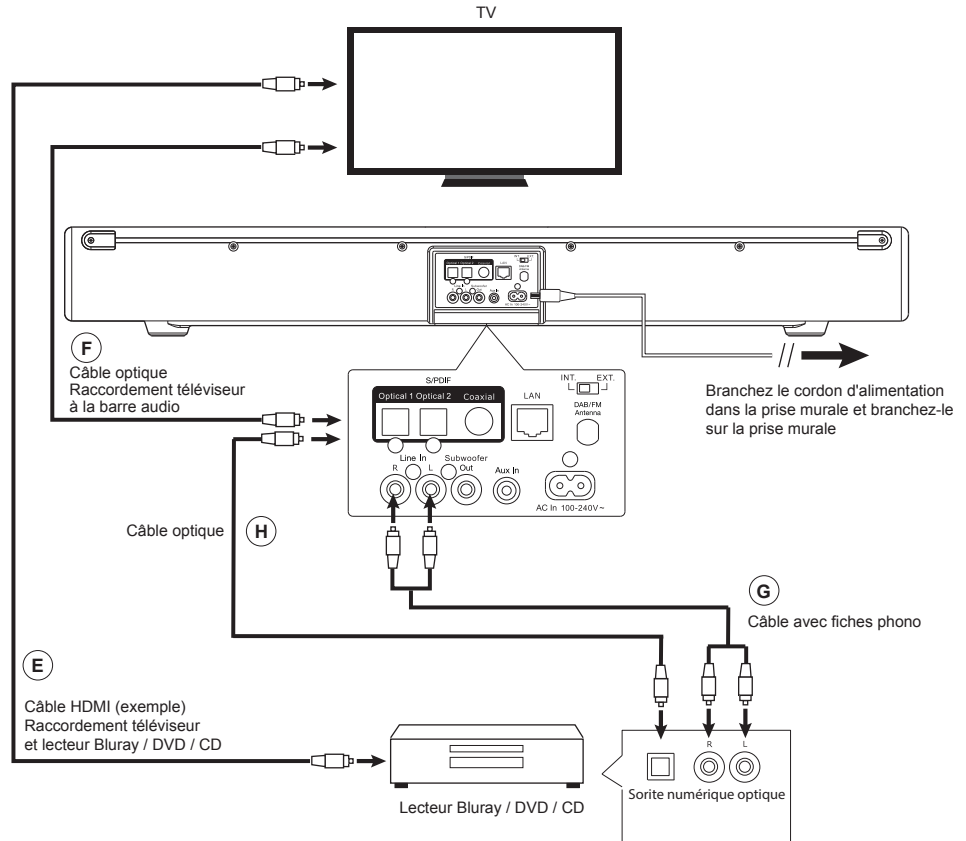

## Utilisation de la prise d'entrée auxiliaire

Votre barre audio multi pièce dispose d'une entrée auxiliaire pour permettre l'audio à partir des périphériques tels qu'un lecteur MP3, un CD ou une platine pour être joué à plusieurs autres appareils connectés dans un réseau multi pièce.

1. Raccordez un cordon stérééo de la sortie de votre source audio choisie à la prise d'entrée Aux In située à l'arrière de la barre audio. Typiquement ce cordon aura une prise stérééo 3,5 mm aux deux extrémités.
2. Allumez votre barre audio.
3. Pressez et relâchez la touche **Media** jusqu'à ce que le mode Aux In soit sélectionné.
4. Pressez 'Play' sur le périphérique audio connecté.
5. Selon les périphériques connectés, vous devrez peut-être régler le volume des produits connectés à la barre audio. S'ils sont utilisés dans le cadre d'un groupe multi pièce, vous pouvez aussi avoir besoin d'ajuster les réglages de volume des autres produits du groupe.

**Remarque :** Si les prises d'entrée de ligne ne sont pas utilisés pour recevoir le signal audio de votre téléviseur, elles peuvent également être utilisés comme une entrée auxiliaire supplémentaire.

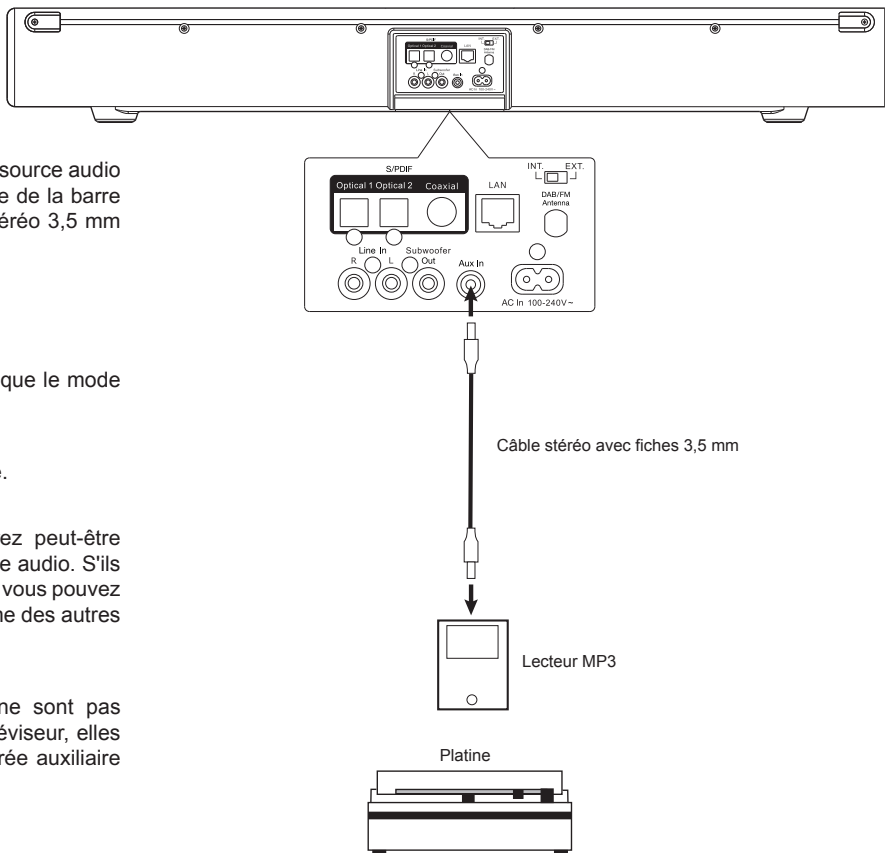

## Connexion à un caisson de graves externe

Votre barre audio multi pièce a une capacité de caisson de graves intégré qui, dans de nombreux cas, fournira suffisamment de basses. Un caisson de graves externe peut également être ajouté si nécessaire, et la barre audio a une sortie spécialement conçue à cet effet.

Nous recommandons que la barre audio et tous les périphériques soient connectés à ceux qui sont éteints (ou au moins en mode veille), tandis que les connexions sont réalisées afin d'éviter la possibilité de dommages ou d'un volume excessif des haut-parleurs.

1. Raccordez un fil de la prise de **Sortie du caisson de graves** située à l'arrière de la barre audio vers la prise d'**input** de votre caisson de graves externe.
2. Allumez votre barre audio et votre caisson de graves externe.
3. Le contrôle du volume du caisson de graves sur la télécommande de la barre audio ajuste les niveaux de la fonction caisson de graves interne ainsi que les niveaux de signal vers un caisson de graves externe (voir également page 109).

Vous devez vous référer à la documentation fournie avec votre caisson de graves externe pour déterminer comment se connecter à celui-ci et comment configurer ses paramètres. La sortie du caisson de graves externe sur la barre audio est principalement active pour les fréquences inférieures à 100 Hz.

**Remarque :** Si votre barre audio ou caisson de graves est situé dans le coin d'une pièce (en particulier sur la diagonale), vous devrez peut-être réduire le réglage du volume du caisson de graves sur la barre audio. En effet, les réflexions sur les murs autour du coin auront tendance à améliorer la réponse des graves du système. À l'inverse, dans un grand espace ouvert, vous pouvez augmenter le réglage du volume du caisson de graves sur la barre audio.

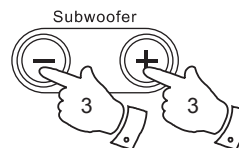
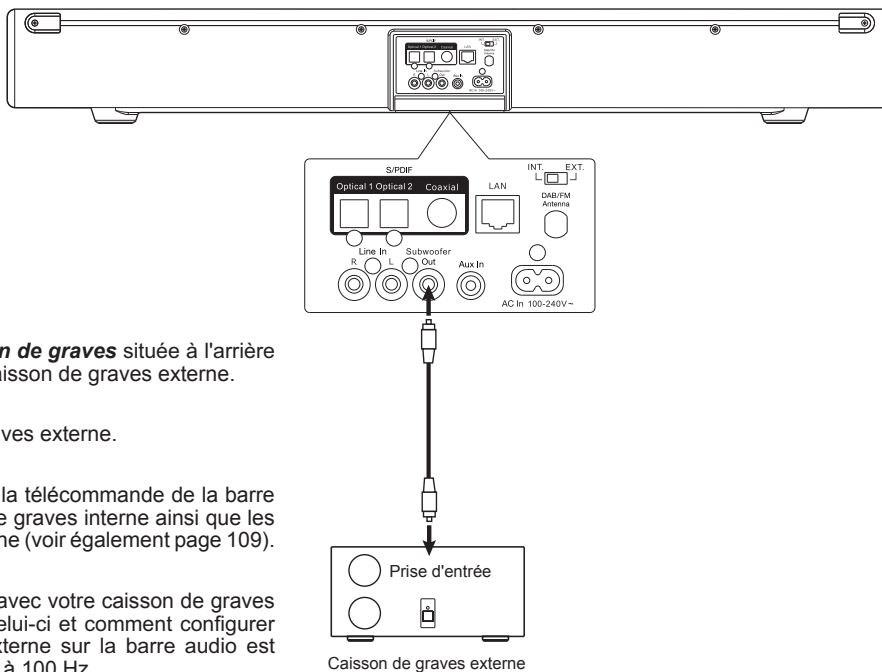

## Fonction de répétition infrarouge

Votre barre audio multi-pièce a un passage infra-rouge à travers l'installation lorsque la barre audio est placée devant le capteur de la télécommande du téléviseur.

La barre audio recevra les signaux de la télécommande du téléviseur à l'avant de l'appareil et retransmettra ensuite les signaux de la bande du répéteur infra-rouge à l'arrière de sorte qu'ils puissent être reçus par le téléviseur.

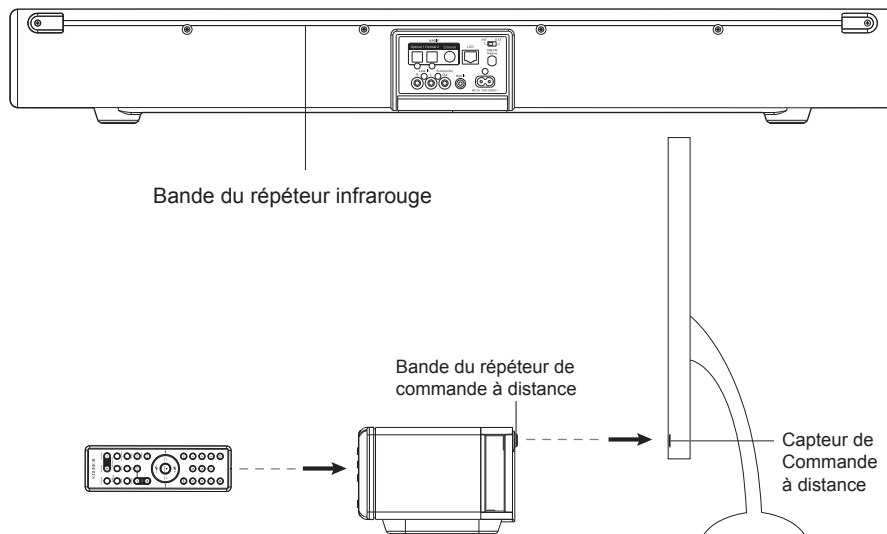

## Commutateur d'antenne

Votre barre audio a une antenne intégrée pour la réception radio DAB et FM. Cependant, l'emplacement typique d'une barre audio, près d'un téléviseur grand écran et peut-être aussi à proximité d'autres équipements tels que la télévision par câble ou un récepteur satellite, un lecteur DVD ou Blu-ray, etc., est un mauvais emplacement pour la réception radio. Par conséquent, nous recommandons que, pour écouter la radio, vous utilisiez la fonction Radio Internet, ou que si une bonne réception radio DAB ou FM est nécessaire, vous utilisiez alors une antenne externe, peut-être installée dans un loft ou sur le toit. Le commutateur d'antenne doit être utilisé pour sélectionner l'antenne interne ou utiliser la connexion externe au besoin. (Voir aussi page 59, réglage du balayage FM.)

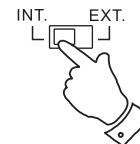

## Configuration

### Branchement et *Select* de la langue

Votre barre audio peut être configurée à l'aide des touches et de l'affichage de la barre audio, ou en utilisant l'application UNDOK.

1. Placez votre barre audio sur une surface plane ou un montage mural comme décrit aux pages 12-13. Ensuite, branchez le câble dans la **Prise secteur** située à l'arrière de la barre audio et vérifiez que la fiche soit complètement enfoncée.
2. Si vous souhaitez utiliser une connexion réseau filaire, branchez le câble Ethernet dans la prise RJ-45 à l'arrière de la barre audio.
3. Branchez l'autre extrémité du cordon de l'adaptateur dans la prise murale et mettez la prise murale sur Marche.

**IMPORTANT :** L'adaptateur secteur est utilisé pour brancher la barre audio sur l'alimentation secteur. La prise de courant et tout bloc secteur à directions multiples ou coupleur d'appareil utilisé pour la barre audio doivent rester accessibles pendant une utilisation normale. Pour déconnecter la barre audio du secteur, la prise doit être débranchée complètement de la prise murale.

4. Lorsque vous allumerez, l'affichage de la barre audio indiquera : 'R-Line by Roberts'. Si cela est la première fois que vous utilisez votre barre audio (ou après un retour au réglage de l'usine) 'Setup wizard' et 'YES' seront mis en surbrillance sur l'écran.

**Remarque :** Si vous souhaitez utiliser UNDOK pour configurer votre barre audio, veuillez voir page 30.

5. Par défaut, votre barre audio affichera tous les menus et les messages en anglais.

Si l'anglais est votre langue préférée pressez la touche **Select** pour sélectionner 'YES' et commencer la configuration de votre barre audio.

Si vous sélectionnez 'YES' veuillez passer à l'étape 1 page 24.

6. Si votre langue préférée n'est pas l'anglais appuyez sur les touches **Menu Gauche** ou **Droite** jusqu'à surligner option 'No'. Pressez la touche **Select** pour entrer dans la sélection.

Continuez sur la page suivante.

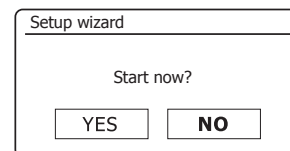
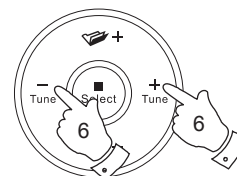
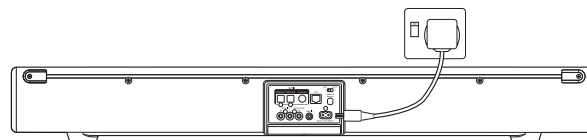

## Branchement et *Select* de la langue - suite

7. Votre barre audio vous demandera si l'assistant d'installation doit être exécuté au prochain démarrage. Bien que l'option 'YES' soit mise en surbrillance si vous souhaitez changer la langue vous aurez besoin de sélectionner l'option 'NO'.

Appuyez sur les touches **Menu Gauche** ou **Droite** pour surligner l'option 'NO'. Appuyez sur la touche **Select**.

8. La barre audio va alors afficher le Menu principal. Appuyez sur les touches **Menu Haut** ou **Bas** jusqu'à ce que 'System settings' soit surligné à l'écran. Pressez la touche **Select** pour entrer dans le menu de réglage système.

9. Appuyez sur les touches **Menu Haut** ou **Bas** jusqu'à ce que 'Language' soit surligné à l'écran. Pressez la touche **Select** pour entrer le menu langues.

10. Appuyez sur les touches **Menu Haut** ou **Bas** jusqu'à ce que la langue souhaitée soit surligné à l'écran.

Pressez la touche **Select** pour choisir la langue.

L'affichage changera alors pour afficher le menu des réglages système dans la langue choisie.

11. Appuyez sur les touches **Menu Haut** ou **Bas** jusqu'à ce que l'option 'Setup wizard' soit surligné à l'écran, puis appuyez sur la touche **Select**.

Si vous changez la langue vous ne verrez pas 'Setup wizard' en anglais. Vous verrez un menu équivalent dans votre langue - par exemple, 'Assistant réglages' en français ou 'Inställningsguide' en suédois.

12. Appuyez sur les touches **Menu Gauche** ou **Droite** jusqu'à ce que l'option 'YES' soit surligné à l'écran, puis appuyez sur la touche **Select**.

Cela exécutera la procédure de démarrage de la barre audio comme si elle venait d'être mise en marche pour la première fois, mais ça sera fait en utilisant la langue sélectionnée à l'étape 10, ci-dessus.

13. Continuez le réglage de votre barre audio sur la page suivante.

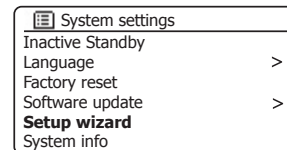
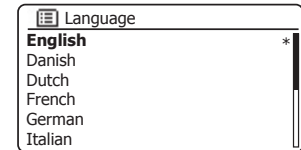
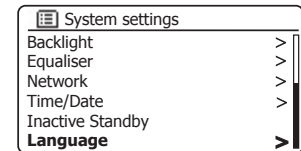
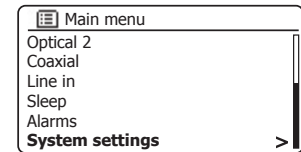
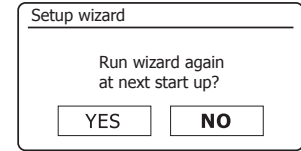
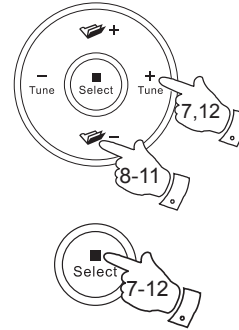



## Horloge et réglage de l'heure

Les instructions suivantes supposent que vous avez soit juste branché votre barre audio (voir page 22) ou que vous avez simplement spécifié l'option de langue pour les menus (voir page 23).

1. Appuyez sur les touches **Menu Gauche** ou **Droite** pour surligner le format d'horloge souhaité (12 ou 24 heures) puis appuyez sur la touche **Select** pour saisir votre sélection.
2. Ensuite, la manière dont la barre audio met à jour son horloge est réglée. Un menu vous permettant de spécifier l'option de mise à jour automatique de l'horloge sera affichée. L'option 'Mise à jour réseau' est l'option la plus utilisée.
3. Appuyez sur les touches **Menu Haut** ou **Bas** pour choisir une option de mise à jour automatique. Celle-ci peut se mettre à jour à partir de la radio DAB ou FM, à partir du réseau, ou ne pas se mettre à jour. Par défaut la mise à jour est automatique à partir du réseau. Si vous choisissez une autre option allez à 'Connexion à votre réseau informatique' à la page 25. Sinon, vous devrez tout d'abord sélectionner le bon fuseau horaire et le réglage de l'heure d'été, voir les prochaines étapes. Si vous choisissez 'Aucune mise à jour' vous devrez régler l'horloge manuellement plus tard, voir page 87. Appuyez la touche **Select** pour confirmer votre choix.
4. Appuyez sur les touches **Menu Haut** ou **Bas** pour surligner le fuseau horaire de votre position actuelle. Pressez la touche **Select** pour entrer la sélection.
5. Vous devrez alors définir l'option d'heure avancée en fonction de votre emplacement (l'heure avancée est également connue comme heure d'été/d'hiver ou ajustement BST/GMT).  
Appuyez sur les touches **Menu Gauche** ou **Droite** pour surligner l'option 'ON' ou 'Off' le cas échéant. L'astérisque indique le réglage actuel. Pressez la touche **Select** pour entrer dans la sélection.  
Au Royaume-Uni, 'ON' est équivalent à l'heure d'été britannique et 'Off' est équivalent à l'heure de Greenwich.
6. Continuez le réglage de votre barre audio sur la page suivante.

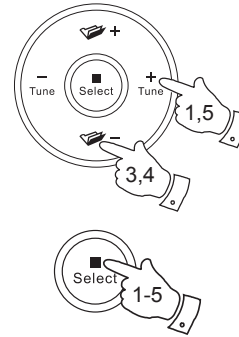

## Configuration

Date/Time

12/24 hour format

Auto update

Update from DAB  
Update from FM  
**Update from Network** \*

No update

Set timezone

**UTC + 00:00: Dublin, Lond** \*

UTC + 00:30:  
UTC + 01:00: Madrid, Am  
UTC + 01:30:  
UTC + 02:00: Athens, Cair  
UTC + 02:30:

Daylight savings

Daylight savings

## Connexion à votre réseau informatique

Avant de pouvoir utiliser votre barre audio SB1 pour écouter la radio sur Internet ou de la musique en streaming à partir de votre ordinateur, elle doit d'abord être connectée à votre réseau informatique.

Cette section de ce manuel explique comment connecter la barre audio à votre réseau en utilisant soit la connexion sans fil (WiFi) ou la connexion filaire (Ethernet).

Les instructions suivantes supposent que vous venez de mettre en place les options de l'horloge et de l'heure en utilisant l'assistant de configuration, comme décrit à la page précédente.

Ces instructions sont également valables pour l'assistant de réseau dans le menu des paramètres réseau (de l'étape 2 et suivantes).

1. L'affichage montre une liste d'options régionales pour la configuration Wi-Fi.

Pressez les touches **Menu Haut** ou **Bas** pour mettre en surbrillance la région désirée (pour le RU choisissez 'Europe') puis pressez la touche **Select** pour valider votre sélection. Faire ceci même si vous avez l'intention d'utiliser la connexion Ethernet filaire. Votre barre audio recherchera alors les réseaux WiFi disponibles.

2. La barre audio va entrer dans l'assistant de configuration réseau et affichera 'Scanning...'. La barre audio va automatiquement balayer les bandes WiFi à 2,4 GHz et 5 GHz. Après un court instant l'écran affichera une liste des réseaux WiFi disponibles. Si vous avez l'intention d'utiliser la connexion WiFi, passez à l'étape 3 à la page suivante.

Pour utiliser la connexion Ethernet avec votre routeur (avec configuration automatique), pressez les touches **Menu Haut** ou **Bas** pour pointer vers l'élément de menu '[Wired]'. Pressez la touche **Select** et la barre audio tentera de se connecter.

Si votre réseau permet la configuration automatique (ce qui est normal) la barre audio va acquérir une adresse réseau. L'écran devrait afficher 'Connecting...', puis 'Setup wizard completed'. Pressez la touche **Select** pour quitter l'assistant de configuration et afficher le menu principal. Vous pouvez ensuite passer au paragraphe 10 de la page 28.

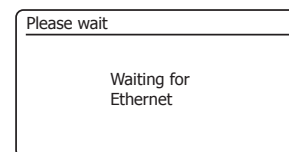
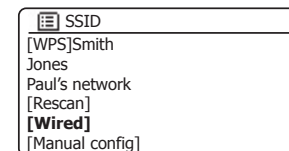
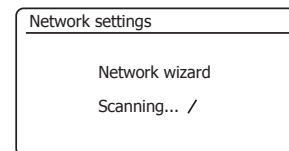
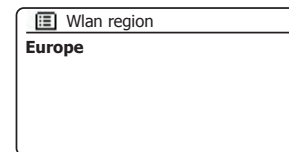

## Connexion de votre ordinateur au réseau informatique - suite.

Il existe deux voyants lumineux intégrés dans le connecteur RJ-45. Si vous avez des problèmes avec votre connexion filaire, ils peuvent vous aider à identifier la cause possible du problème.

Jaune allumé = Liaison établie ; Éteint = pas de connexion

Verd clignotant = transfert de données

Si votre réseau ne prend pas en charge la configuration automatique ou si vous souhaitez le configurer manuellement, vous devez sélectionner *[Manual config]* au lieu de sélectionner *[Wired]* dans l'assistant de réseau, puis aller à la page 116.

3. Si vous prévoyez d'utiliser une connexion WiFi, vous devez d'abord identifier votre réseau dans la liste des noms de réseau présentés par l'assistant réseau. Si aucun réseau n'est trouvé alors vous pourriez avoir besoin de mettre votre routeur sans fil en marche (veuillez voir les instructions fournies avec votre routeur) ou vous pouvez être trop loin du routeur.

Lorsque la barre audio trouve votre réseau sans fil, elle affiche le nom de réseau (SSID) pour le point d'accès sans fil à l'écran. Ceci est un nom qui est allouée au point d'accès dans votre routeur par la personne qui a configuré le réseau d'accès - par exemple : *'Famille Jones'* ou *'Le réseau de Paul'*. Les routeurs fournis par les fournisseurs de services Internet ont souvent le nom par défaut du réseau WiFi sur une étiquette ou sur la carte pour faciliter (par exemple BTHub- 1234, virginmedia 1234567). Si le routeur supporte la configuration protégée WiFi, alors *[WPS]* sera affiché devant le SSID.

Il est possible, et dans certains endroits très probable, que votre barre audio trouve plus d'un réseau sans fil, dans ce cas, vous devez choisir celui auquel vous souhaitez vous connecter.

4. Pressez les touches **Menu Haut** ou **Bas** pour voir le SSID pour chaque réseau sans fil qui a été trouvé. Si votre réseau est représenté passez à l'étape 6 à la page suivante. S'il *n'y est pas* passez à l'étape 5, également à la page suivante.

Si vous faites une erreur à un moment donné, utilisez la touche **Back** pour revenir à l'écran précédent.

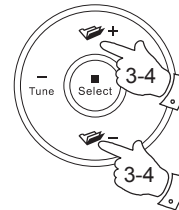

## Configuration

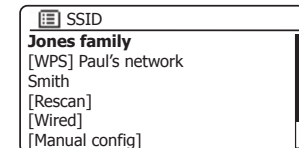
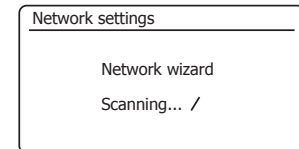
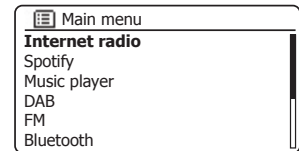
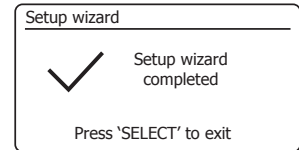

## Connexion à votre réseau informatique - suite

5. Si votre réseau est introuvable, il se peut que le routeur soit configuré pour ne pas diffuser le SSID. Vous devez alors utiliser les touches **Menu Haut** ou **Bas** et **Select** pour mettre en surbrillance et sélectionnez l'option *[Manual config]* pour entrer dans les détails du réseau manuellement. Ceci est décrit dans 'Configuration manuelle du réseau', voir page 116.

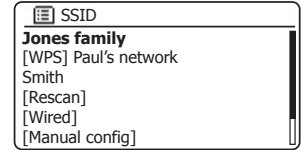

6. Lorsque le SSID du réseau sans fil auquel vous souhaitez vous connecter est en surbrillance sur l'écran, pressez la touche **Select**. Si la configuration protégée de la WiFi (WPS) a été indiquée, vous verrez un menu supplémentaire à ce stade, sinon passez à l'étape 7.

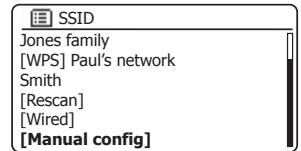

Choisissez l'une des options du menu WPS comme requis pour votre routeur (WPS peut être à travers un bouton poussoir, ou en utilisant un numéro d'identification).

**'Push Button'** - l'écran vous invite à appuyer sur la touche WPS sur votre routeur, puis sur la touche **Select** de la barre audio. Les deux appareils doivent alors se connecter avec la clé de chiffrement envoyée automatiquement à la barre audio.

**'PIN'** - l'écran affiche un numéro d'identification que vous devez entrer dans votre routeur à l'aide d'un navigateur Web (reportez-vous à la documentation utilisateur de votre routeur). Vous devez appuyer sur la touche **Select** sur la barre audio. Les deux appareils doivent alors se connecter avec la clé de chiffrement envoyée automatiquement à la barre audio.

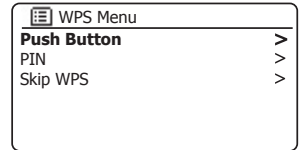

**'Skip WPS'** - si vous souhaitez entrer la clé de chiffrement vous-même (ou si elle a été préalablement saisie).

Si vous choisissez **Push Button** ou **PIN** l'écran affichera alors *'Connecting...'*, puis *'Setup wizard completed'*. Pressez la touche **Select** pour quitter l'assistant de configuration puis allez au paragraphe 10 de la page suivante.

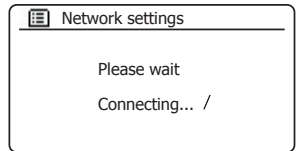

7. Si votre réseau est configuré sans une clé de cryptage, l'écran devrait afficher *'Connecting...'*, puis *'Setup wizard completed'*. Pressez la touche **Select** pour quitter l'assistant de configuration et afficher le menu principal. Si tel est le cas, vous avez connecté avec succès votre barre audio à votre réseau, maintenant veuillez aller au paragraphe 10 de la page suivante.

8. Si l'écran affiche **'Key'**, c'est parce que le réseau utilise un des systèmes de cryptage : Wired Equivalent Privacy (WEP) ou WiFi Protected Access (WPA). Vous aurez besoin d'entrer la bonne clé WEP ou WPA dans la barre audio pour lui permettre de communiquer avec votre réseau sans fil. Si vous ne disposez pas de la clé WEP ou WPA, alors vous devriez l'obtenir de la personne qui a configuré votre réseau. Certains routeurs sans fil peuvent venir avec une clé de cryptage déjà configurée par le fournisseur, dans ce cas, vous devez vous référer à la documentation fournie avec. WPA utilisé ici comprend également WPA2.

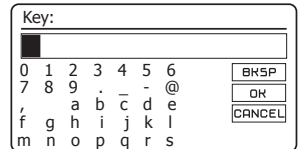

Les clés WEP sont de 10 ou 26 caractères (en utilisant 0-9, et A - F). Certains routeurs sans fil peuvent également utiliser des phrases de passe WEP, mais celles-ci ne sont pas prises en charge par la barre audio. Les clés WPA sont généralement mises en place en utilisant un mot de passe de 8 à 63 caractères. Votre barre audio accepte les phrases de passe pour les clés WPA.

- Pour saisir la clé WEP ou WPA, les caractères sont sélectionnés et saisis en utilisant les touches **Menu Haut** ou **Bas, Gauche** ou **Droite** et Sélection. La surbrillance balaye les caractères disponibles ainsi que les trois contrôles sur la droite. Le caractère en surbrillance sera entré lorsque vous pressez la touche Sélection.

Faire ceci autant que nécessaire jusqu'à ce que la clé complète soit saisie. Rappelez-vous, les clés WEP utilisent seulement les chiffres 0-9 et les lettres A à F. Les clés WPA sont sensibles aux caractères majuscules et minuscules. Vous devez saisir la clé **exactement** sinon la barre audio ne se connectera pas au réseau.

Les trois contrôles sur le côté droit de l'écran ont des fonctions particulières. Vous pouvez rapidement y accéder en appuyant sur la touche Info, puis en utilisant les touches **Menu Haut** ou **Bas** et Sélection selon les besoins :

sélectionnez '**BACKSP**' pour effacer un caractère que vous venez de saisir (appui long pour effacer) ; **Info** à nouveau pour continuer

sélectionnez '**OK**' lorsque la clé complète a été saisie

sélectionnez '**CANCEL**' pour annuler et ré-exécuter l'assistant réseau

Si une clé WEP ou WPA a déjà été saisie pour le SSID sélectionné, la radio tentera de se connecter *'[Set]'*. Si vous avez saisi une clé différente auparavant, vous devrez l'effacer en sélectionnant le symbole '**BACKSP**'. Ceci supprime l'indication *'[Set]'*.

Après le dernier caractère de la clé WEP ou WPA a été saisi mettez en surbrillance le symbole **OK** et pressez **Select**. L'écran affichera *'Connecting...'* et puis *'Setup wizard completed'*. Pressez la touche **Select** pour sortir de l'assistant de configuration. La barre audio doit maintenant être en mesure de se connecter au réseau.

- Une fois que vous avez connecté votre barre audio au réseau (et donc aussi à Internet), elle affichera le menu principal. Pressez la touche **Marche/Veille** pour mettre la barre audio en mode veille. Elle devrait alors afficher l'heure obtenue sur Internet. Si l'affichage de l'heure est incorrect pour une raison quelconque, elle peut facilement être réglée plus tard, voir page 87, *'Réglage manuel de l'horloge'*.

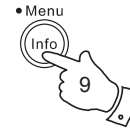
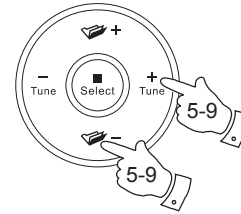

Key:

123- jones									
0	1	2	3	4	5	6	<b>BACKSP</b>		
7	8	9	.	-	@	<b>OK</b>			
f	a	b	c	d	e	<b>CANCEL</b>			
m	n	o	p	q	r	s			

Network settings

Please wait

Connecting... /

Setup wizard

✓ Setup wizard completed

Press 'SELECT' to exit

Main menu

**Internet radio**

Spotify

Music player

DAB

FM

Bluetooth

06 / 02 / 2016

**15:37**

📶

## Connexion à votre réseau informatique - suite

Si vous avez suivi les étapes sur les pages précédentes avec succès, votre barre audio se sera connectée à votre routeur, puis fait une connexion à Internet et mis son horloge à l'heure. Si tel est le cas, alors vous pouvez essayer d'écouter des stations de radio par Internet tel que décrit à la page 34 plus en avant.

### Changer la connexion réseau.

Dans les sections ci-dessus, vous choisissez comment votre barre audio serait connectée à votre réseau, soit à l'aide d'une connexion WiFi ou en utilisant un câble Ethernet. De temps en temps, vous pouvez constater que vous avez besoin de vous connecter à différents réseaux informatiques. Le menu Réglage Réseau vous permet de modifier les paramètres réseau de votre barre audio, scanner pour un réseau sans fil de remplacement, ou configurer manuellement les paramètres du réseau.

Les étapes décrites ci-dessous décrivent la façon dont vous pouvez le faire - voir également la section 'Profils de réseau' à la page 114. Si vous n'avez pas besoin de faire cela, cependant, veuillez passer à la page 34.

### Configuration de la barre audio pour utiliser une autre connexion WiFi

1. Dans le menu Réglages Réseau, sélectionnez '*Network wizard*'. Cela vous affichera des détails sur les réseaux WiFi qu'il trouve. Faites défiler la liste en utilisant les touches **Menu Haut** ou **Bas** jusqu'au nom du réseau désiré. Pressez la touche **Select** pour sélectionner ce réseau.

La barre audio va alors utiliser son système WiFi pour communiquer avec le réseau. Selon les paramètres du nouveau réseau, vous devrez peut-être entrer une clé de chiffrement (voir pages 27-28). Par défaut, la barre audio va alors acquérir une adresse IP et d'autres paramètres réseau à partir du routeur du réseau en utilisant le protocole DHCP (configuration dynamique des hôtes).

### Configuration de la barre audio pour utiliser la connexion Ethernet filaire

2. Connectez votre barre audio à votre routeur à l'aide d'un câble Ethernet branché dans la prise RJ45 à l'arrière de l'appareil. Dans le menu Réglages Réseau, sélectionnez '*Network wizard*'. Cela permet d'afficher la liste des réseaux WiFi qu'il trouve. Faites défiler la liste et sélectionnez l'option '*[Wired]*'.

La barre audio va alors utiliser sa connexion Ethernet pour communiquer avec le réseau. Par défaut, l'unité va alors acquérir une adresse IP et d'autres paramètres réseau à partir du routeur du réseau en utilisant le protocole DHCP (configuration dynamique des hôtes).

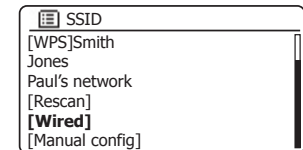
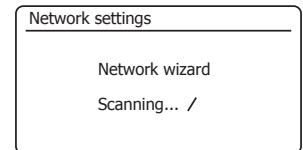
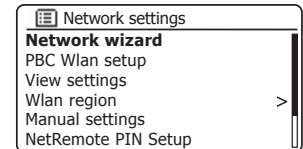
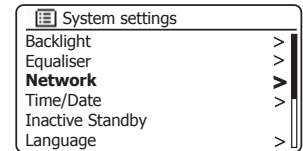
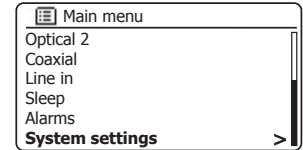

### Téléchargez l'application UNDOK

Téléchargez et installez l'application UNDOK sur votre appareil Android ou iOS.



- iOS - Télécharger de l'App Store de Apple
- Android™ - Télécharger de Google Play



- Si vous avez déjà l'application UNDOK installée sur votre appareil assurez vous que vous avez la dernière version.
- Il est possible que cette application ait légèrement changé depuis que ces instructions ont été écrites.
- Veuillez consulter le site web Roberts Radio pour obtenir des conseils sur la façon d'utiliser la dernière version.

**Remarque :** Au moment de la rédaction de ce document la version Android 4.0.3 ou ultérieure ou iOS version 8 ou ultérieure sont nécessaires pour utiliser UNDOK.

## Configuration du nouveau système audio - Appareil iOS Apple

Si votre appareil utilise Android, veuillez voir page 32.

L'**application UNDOK** dispose d'un assistant de configuration pour aider à configurer les périphériques audio appropriés pour se connecter à votre réseau WiFi domestique.

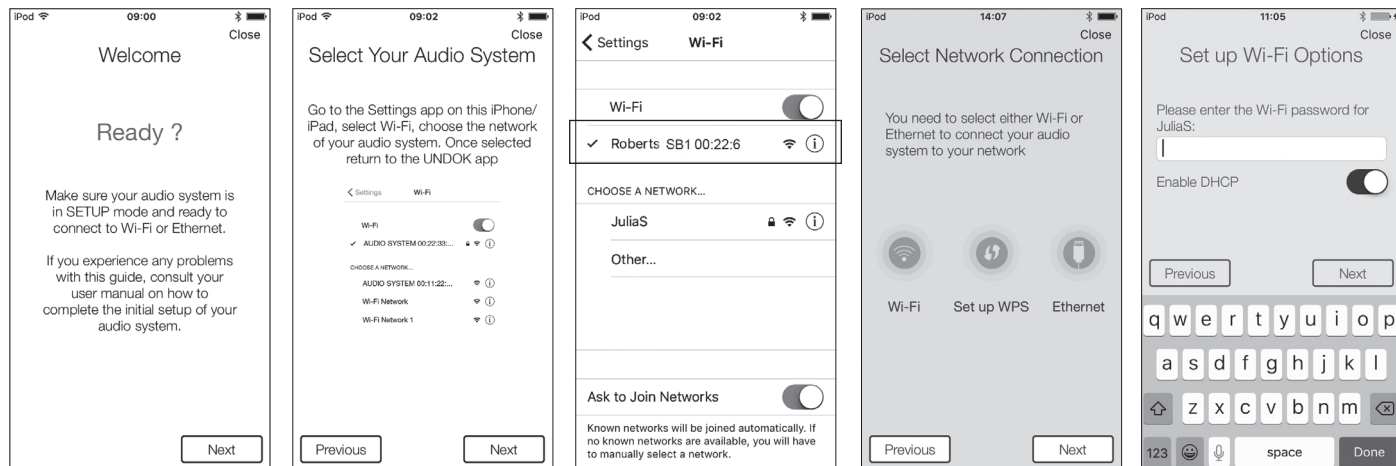

1. Ouvrez l'**application UNDOK**.
2. Configuration d'un **Nouveau Système Audio**.
3. L'application vous invitera à utiliser les paramètres **WiFi de votre appareil** pour vous connecter à votre barre audio.
4. Sélectionnez votre barre audio **Roberts SB1**. Une fois que votre appareil s'est connecté à l'adaptateur, **revenez** à l'application UNDOK.
5. Utilisez l'application pour terminer l'installation, notamment en donnant un nom à la barre audio, (salon, etc), qu'elle soit connectée via WiFi ou Ethernet. Si vous souhaitez vous connecter en utilisant un câble Ethernet veuillez voir page 33.
6. Pour une connexion WiFi l'application vous demandera de choisir un réseau WiFi et d'entrer le mot de passe approprié.
7. Votre barre audio se connectera à votre réseau.



Si votre appareil est un iPhone ou iPad (à savoir utilise iOS) veuillez voir page 31.

L'application UNDOK dispose d'un assistant de configuration pour aider à configurer les périphériques audio appropriés pour se connecter à votre réseau WiFi domestique.

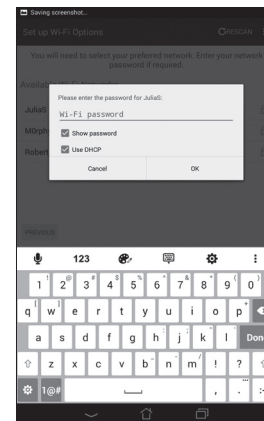
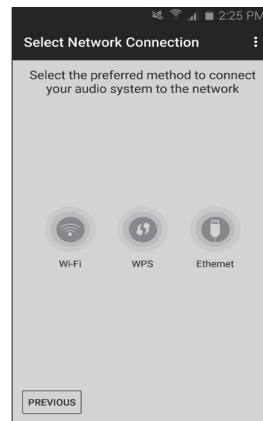
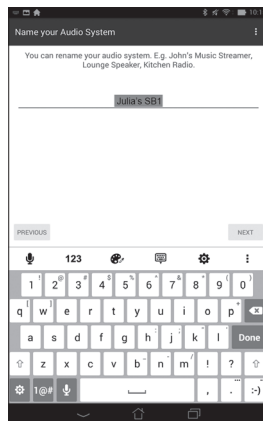
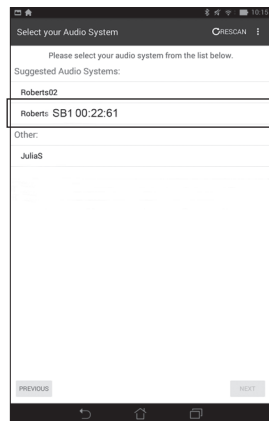
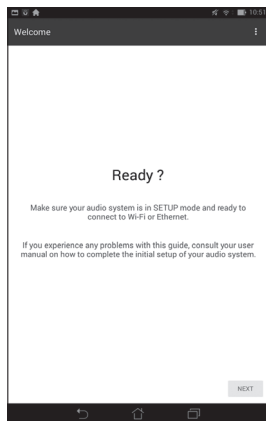

1. Ouvrez l'**application UNDOK**.
2. Configuration d'un **Nouveau Système Audio**.
3. L'application affichera une liste de systèmes audio proposés pour mettre en place.
4. Votre barre audio apparaîtra normalement dans cette liste comme **SB1**. Elle peut apparaître dans la liste ci-dessous appelée Autres. Sélectionnez la barre audio à configurer.
5. Utilisez l'application pour terminer l'installation de la barre audio, y compris lui donner un nom (salon, etc).
6. Choisissez si elle est connectée via WiFi ou Ethernet. Si vous souhaitez vous connecter en utilisant un câble Ethernet veuillez voir page 33.
7. Pour une connexion WiFi l'application vous demandera de choisir un réseau WiFi et d'entrer le mot de passe approprié.
8. Votre barre audio se connectera à votre réseau.

**Remarque :** Si lors de la configuration de votre barre audio sur votre appareil Android il y a une erreur de connexion à Internet c'est parce qu'elle est temporairement connectée directement à votre barre audio. Vous devez ignorer ce message d'avertissement.

## Les options de contrôle à distance du réseau

### Configuration du PIN réseau (numéro de PIN)

Votre barre audio a la possibilité d'être contrôlé par une application installée sur un iPhone d'Apple, iPod touch, iPad ou appareil Android équivalent. L'installation du code PIN vous permet de veiller à ce que votre barre audio ne puisse être contrôlée que par votre propre appareil plutôt que quelqu'un d'autre.

L'application de contrôle à distance est appelée UNDOK, par Frontier Silicon Limited, et est disponible sur l'Apple App Store et Google Play pour votre appareil.

UNDOK va essayer d'utiliser le code PIN par défaut de '1234' pour contrôler votre barre audio.

Vous pouvez changer le code PIN si souhaité en utilisant l'option '*NetRemote PIN Setup*' dans le menu des *Réglages Réseau*. Le code PIN mis à jour devrait ensuite être utilisé dans l'application UNDOK pour permettre à l'application de se reconnecter à la barre audio. L'application vous demandera le code PIN si nécessaire.

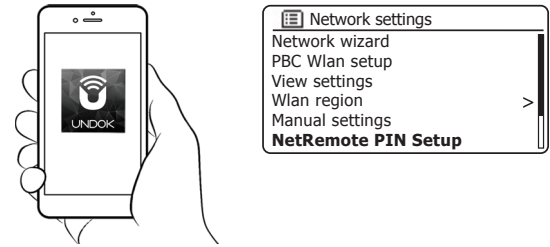

Contrôle via l'application  
UNDOK

### Utilisation d'une connexion Ethernet

Si vous choisissez de connecter votre barre audio à votre réseau via une connexion Ethernet filaire, alors un câble Ethernet de longueur appropriée sera nécessaire (câble non fourni).

L'application vous proposera une option pour se connecter en utilisant Ethernet lors de la procédure d'installation.

1. Branchez le **Câble Ethernet** à la prise RJ45 Ethernet à l'arrière de votre barre audio.
2. Sélectionnez l'option Ethernet sur l'application UNDOK et suivez le guide à l'écran.

Dans les situations où il y a beaucoup de réseaux WiFi utilisés, il est possible que la performance multipliée du produit peut être améliorée en utilisant la connexion Ethernet.

S'il est prévu d'écouter la radio FM intensivement, il serait avantageux d'utiliser un câble Ethernet blindé, car cela pourrait réduire l'interférence possible avec la barre audio.

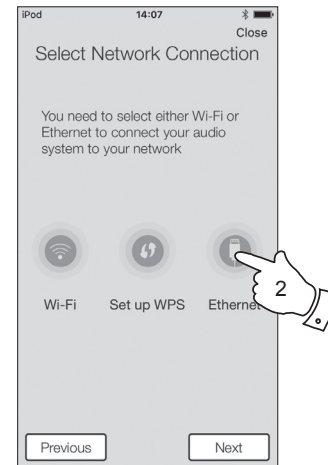

## Radio Internet - les bases

Avant de pouvoir utiliser votre barre audio pour écouter des émissions via Internet, il est nécessaire de l'avoir connectée à votre réseau informatique en utilisant soit la connexion sans fil (WiFi) ou la connexion filaire Ethernet (prise RJ-45) située à l'arrière de l'unité. Veuillez voir page 22 pour plus de détails.

Il y a littéralement des milliers d'émissions de radio disponibles sur Internet ainsi que des 'Podcasts'. Votre barre audio offre plusieurs méthodes de recherche d'émissions afin de les trouver et les choisir plus facilement. Une fois que vous avez trouvé les stations de radio que vous aimez, vous pouvez soit les stocker sous forme de présélections au sein de la barre audio, ou les ajouter à une liste de vos stations préférées auxquelles votre barre audio peut accéder. Le nombre de présélections est limité (il y a dix mémoires de présélections disponibles pour la barre audio), mais vous pouvez stocker autant de favoris que vous le souhaitez.

Vous pouvez rechercher une station de radio Internet par emplacement. Si vous connaissez le nom de la station et le pays d'où une station est diffusée ceci peut être la méthode la plus simple de trouver une station. C'est également un excellent moyen de découvrir les radios provenant d'autres parties du monde.

Vous pouvez également rechercher une station de radio Internet par genre. Si vous préférez un type particulier de musique, Blues par exemple, vous pouvez rechercher une station de radio qui diffuse ce genre de musique, et vous pouvez choisir parmi une liste de stations de radio Blues, indépendamment de leur emplacement ou en prenant l'emplacement en compte.

Si vous connaissez une partie du nom d'une station de radio Internet, vous pouvez l'entrer dans la barre audio et elle va rechercher des stations qui correspondent à ce nom. Cela peut être utile si vous n'êtes pas sûr de l'emplacement ou le genre d'une station particulière.

La barre audio SB1 se connecte à une base de données de stations radio qui sert de nombreux utilisateurs dans de nombreux pays. Cela signifie qu'il existe un très large éventail de contenu de programmes disponible. Vous pouvez également rechercher les stations qui ont été récemment ajoutées à celles disponibles (nouvelles stations) ou vous pouvez rechercher les plus populaires.



Radio Internet

## Select d'une station de radio par emplacement

1. Pressez la touche **Marche/Veille** pour allumer votre barre audio. Ensuite, pressez la touche **Radio** pour sélectionner le mode d'affichage de la radio Internet.
2. **Pressez et maintenez** la touche **Menu** pour accéder au menu principal de la radio Internet. Pressez les touches **Menu Haut** ou **Bas** jusqu'à ce que 'Station list' soit en surbrillance sur l'écran et pressez la touche Sélection pour sélectionner l'option.
3. Pressez les touches **Menu Haut** ou **Bas** jusqu'à ce que 'Stations' soit en surbrillance sur l'écran et pressez la touche Sélection.  
Notez que le menu peut offrir une ou plusieurs sélections locales selon le pays dans lequel l'appareil est utilisé, en fonction de votre adresse Internet IP ('Royaume-Uni' et les stations 'BBC', par exemple).
4. Pressez les touches **Menu Haut** ou **Bas** jusqu'à ce que 'Locations' soit en surbrillance sur l'écran et pressez la touche **Select**.
5. Pressez les touches **Menu Haut** ou **Bas** pour parcourir la liste des continents. Lorsque le continent désiré est mis en surbrillance pressez la touche Sélection pour valider votre sélection.
6. L'écran affichera une liste de pays sur le continent choisi. S'il y a beaucoup de pays représentés, vous pouvez faire défiler la liste dans les deux sens. Par exemple, si le continent choisi était l'Europe, alors pour trouver le Royaume-Uni défilez à partir du sommet de la liste vers le bas en pressant brièvement la touche **Menu Haut**. Appuyez et relâchez la touche Sélection pour choisir le pays souhaité.
7. Vous trouverez généralement que vous avez alors la possibilité de sélectionner soit 'All Stations' ou une catégorie parmi un certain nombre de catégories. Les listes sont toujours classées par ordre alphabétique, et les longues listes s'enrouleront de haut en bas ou de bas en haut.

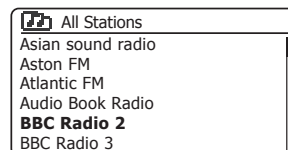
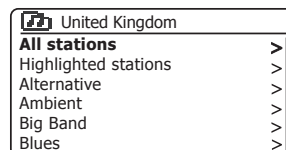
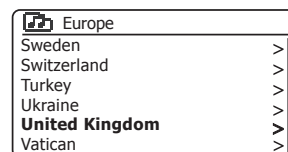
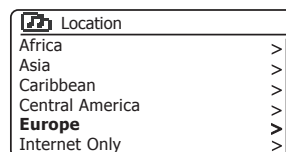
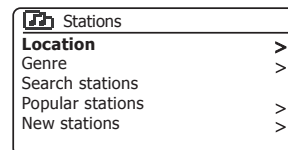
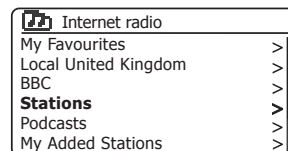
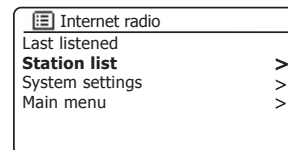
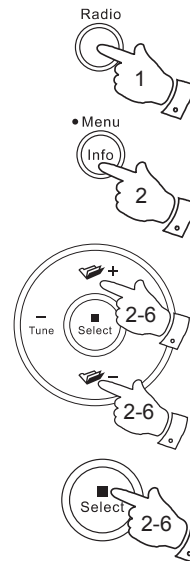

## Select d'une station de radio par emplacement - suite

8. Pressez et relâchez les touches **Menu Haut** ou **Bas** pour mettre en surbrillance l'option désirée puis pressez la touche **Select** pour valider votre sélection. L'écran affichera 'Connecting...' pendant que votre barre audio se connecte à la nouvelle station. La station devrait alors commencer à diffuser. Réglez le volume en fonction des besoins.
9. Si la station a un contenu à la demande, ce qui veut dire qu'elle donne la possibilité d'écouter des programmes qui ont déjà été diffusés ou Podcastés, il y aura un écran supplémentaire indiquant le nom de la station de radio ainsi que d'une option de 'Podcast'.

Ceux-ci sont sélectionnés à l'aide des menus supplémentaires, déterminés par la station de radio et le contenu. Il peut y avoir simplement une liste des programmes, ou il peut aussi y avoir des options à choisir à partir des émissions sur les dates et jours de la semaine en particulier. Les exemples présentés ici sont typiques.

Les podcasts sont également accessibles séparément dans le menu principal de la radio Internet, voir page 40.

## Si votre barre audio ne peut pas se connecter à une station de radio

Remarque : Si votre barre audio est incapable de se connecter à une station de radio Internet, elle va généralement afficher 'Network Error' ou 'Stopped'. Il existe plusieurs causes possibles, mais typiquement cela sera dû à une des raisons suivantes :

La station de radio peut ne pas diffuser à l'heure actuelle.

La station de radio peut ne pas être en mesure d'accueillir plus de connexions des auditeurs sur Internet.

Le diffuseur peut limiter l'écoute à des pays ou des régions spécifiques.

Il peut y avoir une congestion du réseau (soit localement ou à distance) qui affecte la fiabilité de la connexion.

Si votre barre audio peut se connecter, mais le son n'est pas continu et la radio continue à avoir à se reconnecter, cela peut être dû à la station de radio dont la capacité de connexion est limitée.

Veillez vous référer également à la section 'Dépannage' à la page 119.

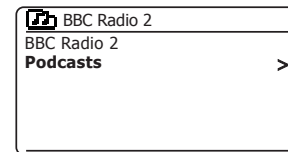
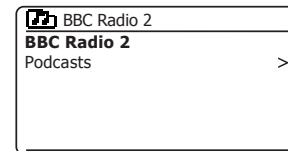
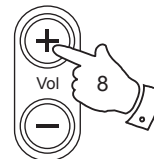
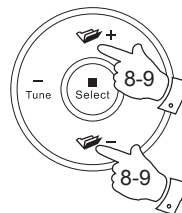

## Select d'une station de radio par genre

1. **Pressez et maintenez** la touche **Menu** pour accéder au menu principal de la radio Internet. Pressez les touches **Menu Haut** ou **Bas** jusqu'à ce que 'Stations list' soit en surbrillance sur l'écran et pressez la touche **Select**.
2. Pressez les touches **Menu Haut** ou **Bas** jusqu'à ce que 'Stations' soit en surbrillance sur l'écran et pressez la touche **Select**.
3. Pressez les touches **Menu Haut** ou **Bas** jusqu'à ce que 'Genres' soit en surbrillance sur l'écran et pressez la touche **Select**.
4. Pressez les touches **Menu Haut** ou **Bas** pour parcourir la liste des types de contenus. Ce menu est normalement cyclique - vous pouvez faire défiler la liste en continu dans les deux sens. Lorsque le genre choisi est en surbrillance, pressez et relâchez la touche **Select**.
5. Vous avez alors le choix de 'All Stations' du genre choisi, ou une liste de pays. Notez que si un pays n'apparaît pas, la station peut alors apparaître dans la liste 'All Stations'. Appuyez sur les touches **Menu Haut** ou **Bas** puis le cas échéant pressez et relâchez la touche **Select**.
6. Une liste des stations de radio est alors affichée. Pressez les touches **Menu Haut** ou **Bas** jusqu'à ce qu'apparaisse le nom de la station désirée sur l'écran.
7. Pressez et relâchez la touche **Select** pour sélectionner la station. L'écran affichera 'Connecting...' pendant la recherche de la nouvelle station. Si le système audio est incapable de se connecter cela peut être pour l'une des raisons expliquées à la page 36.
8. Réglez le **volume** en fonction du besoin pour ajuster le niveau d'écoute.

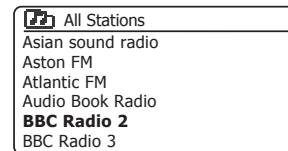
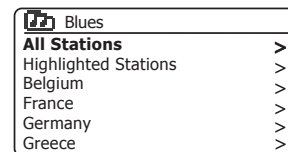
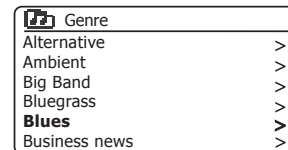
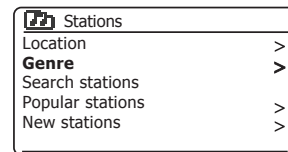
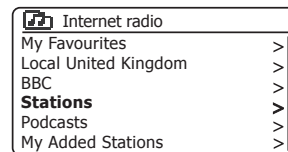
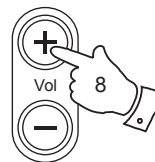
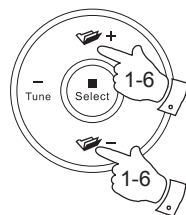
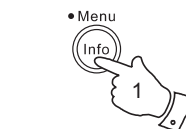

## Recherche d'une station de radio par nom

Il peut y avoir des occasions où vous connaissez le nom d'une station de radio, mais vous ne connaissez pas l'emplacement ou le genre. Ce service vous permet de rechercher la station en utilisant une partie (ou parties) du nom de la station de radio.

1. **Pressez et maintenez** la touche **Menu** pour accéder au menu principal de la radio Internet. Pressez les touches **Menu Haut** ou **Bas** jusqu'à ce que 'Stations list' soit en surbrillance sur l'écran et pressez la touche **Select**.
2. Pressez les touches **Menu Haut** ou **Bas** jusqu'à ce que 'Stations' soit en surbrillance sur l'écran et pressez la touche **Select**.
3. Pressez les touches **Menu Haut** ou **Bas** jusqu'à ce que 'Search stations' soit en surbrillance sur l'écran et pressez la touche **Select**.
4. Pour entrer le mot de recherche Pressez les touches **Menu Haut** ou **Bas**, **Gauche** ou **Droite** pour mettre en surbrillance chaque caractère de la recherche, et pressez **Select** pour entrer. Si vous faites une erreur pressez les touches **Menu Haut** ou **Bas** ou utilisez la touche **Info** pour accéder au caractère de suppression 'BKSP' sur l'écran et pressez la touche **Select**. Pressez et relâchez les touches **Menu Haut** ou **Bas** ou pressez sur la touche **Info** de nouveau pour revenir à la sélection de caractères. Une fois le dernier caractère de la recherche est saisi, utilisez la touche **Info** puis **Menu Haut** ou **Bas** pour mettre en surbrillance le symbole 'OK' sur l'écran, puis pressez la touche Sélection pour terminer.
5. La barre audio va rechercher les stations de radio qui correspondent à vos données de recherche. Si vous incluez un espace entre deux éléments de recherche la barre audio va chercher des noms de stations qui comprennent les deux éléments. Ainsi une recherche pour 'ROCK 100' pourrait trouver une station appelée '100 Classic Rock Hits' ainsi qu'une station appelée '100.FM Rocks'
6. Pressez les touches **Menu Haut** ou **Bas** pour mettre en surbrillance la station que vous souhaitez écouter et pressez la touche **Select** pour confirmer votre choix. L'écran affichera 'Connecting...' pendant la recherche d'une nouvelle station.

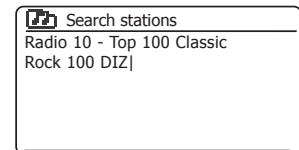
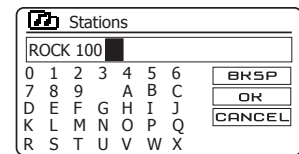
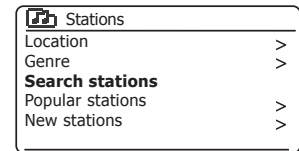
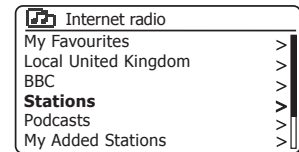
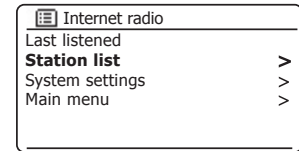
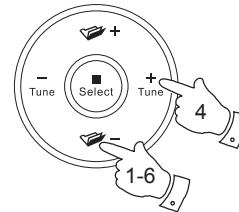
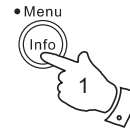

## Select d'une nouvelle station populaire

Comme décrit dans la section 'Internet Radio - les bases' à la page 34, votre barre audio se connecte via Internet à une base de données des stations de radio. Cette option permet de mettre en évidence les stations qui sont nouvellement ajoutées à la liste de celles qui sont disponibles, ou des stations qui sont particulièrement populaires auprès des auditeurs à travers le monde. Votre barre audio vous permet de choisir facilement les stations de ces deux catégories, en utilisant les menus très similaires à ceux utilisés lors de la recherche des stations par emplacement et par genre.

1. **Pressez et maintenez** la touche **Menu** pour accéder au menu principal de la radio Internet. Pressez les touches **Menu Haut** ou **Bas** jusqu'à ce que 'Stations list' soit en surbrillance sur l'écran et pressez la touche **Select**.
2. Pressez les touches **Menu Haut** ou **Bas** jusqu'à ce que 'Stations' soit en surbrillance sur l'écran et pressez la touche **Select**.
3. Pressez les touches **Menu Haut** ou **Bas** jusqu'à ce que 'Popular stations' ou 'New stations' soit en surbrillance sur l'écran. Pressez et relâchez la touche **Select** pour confirmer votre choix.
4. Pressez les touches **Menu Haut** ou **Bas** pour mettre en surbrillance la station que vous souhaitez écouter et pressez la touche **Select** pour confirmer votre choix. L'écran affichera 'Connecting...' pendant la recherche de la nouvelle station.

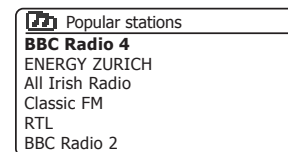
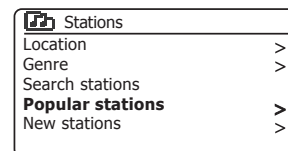
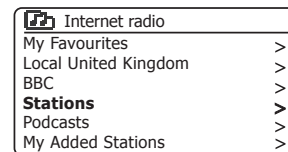
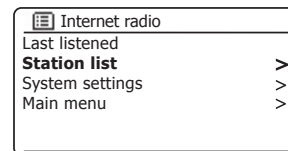
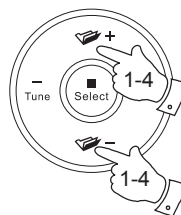
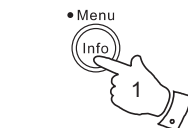

Si la barre audio est incapable de se connecter à une station radio particulière cela peut être pour l'une des raisons expliquées à la page 36.



## Select d'un podcast

Les diffuseurs radio et les individus peuvent faire des programmes qui sont destinés normalement à être téléchargés dans un ordinateur ou copiés sur un lecteur multimédia portable. Ceux-ci sont généralement connus comme Podcasts.

Les Podcasts sont également accessibles en utilisant l'option Podcast dans le menu Stations (voir page 35-36).

1. **Pressez et maintenez** la touche **Menu** pour accéder au menu principal de la radio Internet. Pressez les touches **Menu Haut** ou **Bas** jusqu'à ce que 'Stations list' soit en surbrillance sur l'écran et pressez la touche **Select**.

2. Pressez les touches **Menu Haut** ou **Bas** jusqu'à ce que 'Podcasts' soit en surbrillance sur l'écran et pressez la touche **Select**.

3. Vous pouvez alors effectuer une recherche par emplacement, genre, ou en utilisant une partie du nom du podcast. Les recherches fonctionnent exactement de la même manière que lors de la recherche d'une station de radio conventionnelle.

La recherche par emplacement se fait d'abord par continent, puis par pays. Vous pouvez ensuite afficher 'All shows' ou effectuer une recherche dans un pays par genre.

La recherche par genre est plus directe, car une fois que le genre est choisi l'écran du menu suivant montre une liste de podcasts disponibles.

La recherche par nom fonctionne de la même manière que lors de la recherche d'une station de radio par son nom, en sélectionnant le symbole [OK] lorsque vous avez saisi le texte. Vous pouvez saisir un ou plusieurs morceaux de texte qui seront utilisés pour la recherche.

4. Pressez les touches **Menu Haut** ou **Bas**, puis pressez **Select** pour confirmer le podcast choisi. L'écran affichera 'Connecting...' pendant la recherche de nouveau programme.

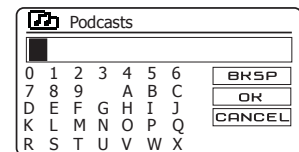
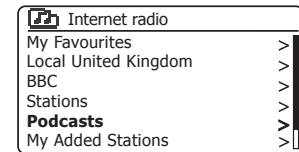
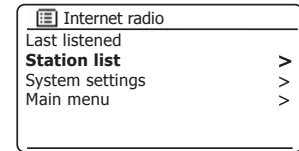
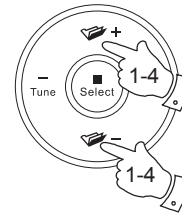
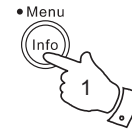

## PréSelect des stations

Avec autant de stations radio Internet disponibles, il est souhaitable d'avoir un moyen de sélection rapide des stations que vous écoutez le plus fréquemment. Votre barre audio a quarante mémoires de présélection pour le système audio sur Internet qui peuvent être facilement configurées pour stocker les détails de toute station de radio Internet ou podcast. Les mémoires de présélection des stations de radio sont conservées même lorsque la barre audio est éteinte.

Veuillez consulter également les sections 'Dernière écoutée' à la page 46 et 'Configuration de mes stations favorites' à la page 45.

### Enregistrement d'une préSelect 1-10 à l'aide de la télécommande

1. Pressez la touche **Marche/Veille** pour allumer votre barre audio. Réglez sur la station souhaitée à l'aide de l'une des méthodes décrites dans les pages précédentes.
2. Pour mémoriser la station de radio en cours de lecture en tant que présélection, **pressez longuement** la touche **Preset** choisie (1-10) jusqu'à ce que l'écran affiche '*Preset stored*'. La station couramment réglée sera stockée par la touche de présélection choisie. Répétez cette procédure pour les touches de présélection restantes.
3. Les stations qui sont déjà enregistrées dans les présélections peuvent être remplacées en suivant la procédure décrite ci-dessus.

### Rappel d'une préSelect 1-10 à l'aide de la télécommande

1. Pressez la touche **Marche/Veille** pour allumer votre barre audio. Sélectionnez le mode radio Internet en utilisant la touche **Radio**.
2. Appuyez et relâchez la touche **Preset** de la télécommande. Votre barre audio va alors se connecter à la station mémorisée dans la mémoire de présélection. La présélection utilisée sera affichée au bas de l'écran d'affichage.

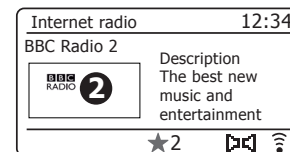
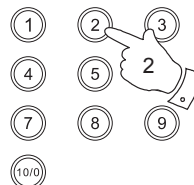
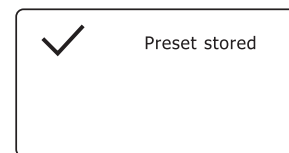
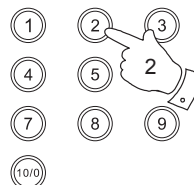

## Stockage d'une préSelect à l'aide de l'unité

1. Pressez la touche **Marche/Veille** pour allumer votre barre audio. Réglez sur la station souhaitée à l'aide de l'une des méthodes décrites dans les pages précédentes.
2. **Pressez et maintenez** la touche **Preset**. L'écran affichera un menu 'Save to Preset'.
3. Pressez les touches **Menu Haut** ou **Bas** pour faire défiler la liste des présélections jusqu'à ce que vous atteignez une présélection non utilisée ou une présélection que vous souhaitez modifier. Pressez brièvement la touche **Select** pour enregistrer la présélection. 'Preset stored' sera affiché sur l'écran. Répétez cette procédure pour les touches de présélection restantes.
4. Les stations qui sont déjà enregistrées dans les présélections peuvent être remplacées en suivant la procédure décrite ci-dessus.

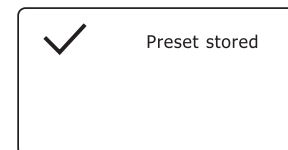
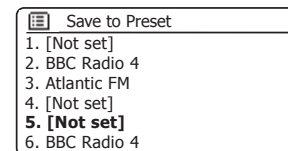
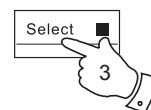
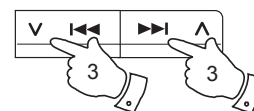
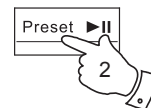
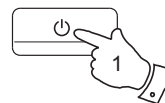

## Rappel d'une préSelect à l'aide de l'unité

1. Sélectionnez le mode *radio Internet*.
2. Pressez brièvement la touche **Preset** pour afficher le menu 'Recall from Preset'.
3. Pressez les touches **Menu Haut** ou **Bas** pour sélectionner la station présélectionnée désirée. Pressez et relâchez la touche **Select**.

Votre barre audio va alors se connecter à la station mémorisée dans la mémoire de présélection. La présélection utilisée sera affichée au bas de l'écran d'affichage.

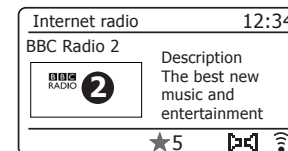
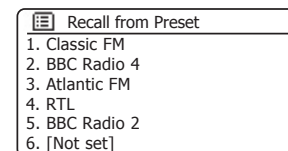
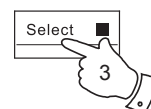
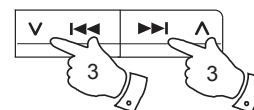
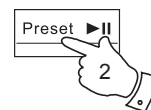

## Modes d'affichage

Votre barre audio dispose d'une gamme d'options d'affichage en mode Radio Internet. Notez que toutes les informations ne peuvent pas être disponibles pour toutes les stations de radio Internet

1. Appuyez et relâchez la touche **Info** pour parcourir les options.

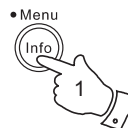

Description	Affiche des informations sur la station de radio ou les messages texte qui défilent, tels que l'artiste / nom de la piste, le numéro de téléphone, etc.
Genre	Affiche les informations sur le type de programme par exemple Pop, Classique, Actualités, etc., et l'emplacement de la station de radio actuelle.
Fiabilité	Affiche la fiabilité du flux de données à partir de la station en cours de réception.
Format	Affiche le débit et le format de la station en cours de réception.
Tampon de lecture	Affiche l'état lors de la connexion et la lecture d'une station de radio. Cela indique la fiabilité des flux de données à votre radio. S'il n'y a pas de barres affichées à droite de la ligne de division alors la fiabilité du flux des données peut être médiocre et vous pouvez constater qu'il y a beaucoup de coupures de l'audio.
Date	Affiche la date actuelle.

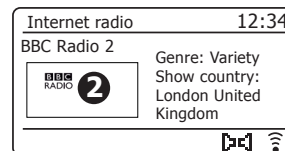
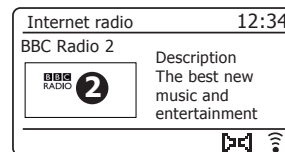

Des renseignements supplémentaires ou alternatifs peuvent être affichés à l'écoute du podcasts. Les catégories affichable peuvent comprendre...

Nom de l'épisode	Description de la série
Genre de la série	Langue de la série
URL de l'épisode	Débit binaire
Codec	Taux d'échantillonnage

Chaque fois que la barre audio affiche un écran d'information (par opposition à un écran de menu), l'heure est affichée dans le coin supérieur droit de l'écran, et un indicateur de puissance du signal WiFi ou la connexion Ethernet est affiché dans le coin inférieur droit.

## Personnalisation de votre barre audio

En plus de stocker vos stations radio préférées dans les présélections de radio, votre barre audio vous permet de créer des listes personnalisées de stations qui peuvent apparaître dans deux menus spéciaux sur la radio appelés '*My Favourites*' et '*My Added Stations*'.

Votre barre audio utilise une base de données qui est accessible via Internet afin de savoir quelles stations de radio sont disponibles et comment se connecter à ces stations. Vous pouvez ajouter vos sélections personnelles à cette base de données. Celles-ci ne seront accessibles que par votre PC ou votre barre audio. Vous pouvez choisir les stations qui apparaîtront dans le menu '*My Favourites*' de la grande sélection déjà énumérée. En outre, si vous trouvez une station de radio qui ne figure pas, vous pouvez également ajouter l'adresse Internet (URL) de flux audio de la station de votre choix. Elle apparaîtra alors sur votre barre audio via le menu '*My Added Stations*'.

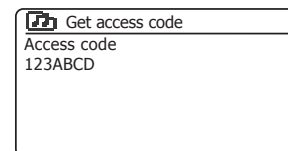
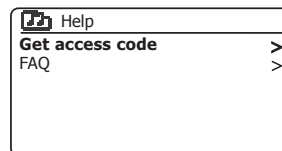
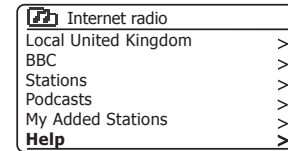
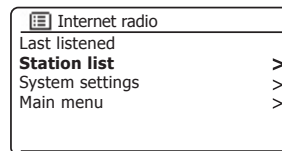

## Enregistrement d'un compte

- Ouvrez le site Web <http://www.wifiradio-frontier.com> à l'aide du navigateur Internet sur votre ordinateur. Cliquez sur le lien '*Register here*' et suivez les instructions à l'écran pour créer un compte. Pendant le processus d'enregistrement le site Web demande un code d'accès. Cela lui permet d'identifier de manière unique votre radio Internet parmi les nombreux autres pour lesquels il fournit également des données. Pour obtenir le code d'accès, veuillez suivre ces étapes.
- Avec votre barre audio en marche et en mode Radio Internet, **pressez et maintenez** la touche **Menu**, puis sélectionnez '*Station list*' en utilisant les touches **Menu Haut** ou **Bas** et **Select**.
- Faites défiler le menu liste des stations à l'élément appelé '*Help*'. Appuyez et relâchez la touche **Select** pour ouvrir le menu Aide.
- Dans le menu Aide, sélectionnez l'élément de menu '*Get access code*'. À condition que la barre audio soit connectée à Internet, un code de typiquement sept caractères (lettres majuscules et chiffres) sera affiché. Notez ce code pour l'étape suivante. Si vous avez besoin de vous réinscrire plus tard, vous devez répéter ce processus pour obtenir un nouveau code d'accès.
- Vous devez ensuite utiliser le code affiché par la barre audio pour remplir le champ Code d'accès sur la page Web lorsque vous configurez votre compte.

Une fois que vous avez votre compte configuré, si vous avez d'autres radios qui utilisent la même base de données, vous pouvez les ajouter également à votre compte. Vous aurez besoin d'obtenir un code d'accès de chaque radio afin de l'ajouter à votre compte. Ils peuvent ensuite partager vos détails des stations radio favorites et ajoutées.

## Personnalisation de votre barre audio - suite

### Configuration de mes stations favorites

1. En utilisant le site Web à l'adresse <http://www.wifiradio-frontier.com> il est possible de rechercher parmi les nombreuses stations de radio qui sont disponibles par emplacement, genre ou langue. Vous pouvez également choisir de nouvelles stations ou les stations populaires.
2. Lorsque les stations radio que vous avez trouvées sont affichées sur l'écran de votre ordinateur, elles sont représentées par une icône 'Play' et une icône 'Add to favourites' (le symbole plus et le cœur). En cliquant sur l'icône 'Play' vous pouvez écouter la station radio via votre ordinateur. Un appui sur l'icône 'Add to favourites' ajoutera la station radio à la liste accessible via votre barre audio.
3. Pour vous aider à organiser vos favoris, et puisque vous pouvez avoir un grand nombre après un certain temps, le site Web vous permettra de spécifier le nom d'une catégorie ou d'un groupe par lequel la station sera répertoriée sur votre barre audio. Les noms appropriés pourraient être 'Rock', 'Smooth', 'Mum's stations', et ainsi de suite. Chaque fois que vous ajoutez une autre station à vos favoris, vous pouvez soit l'ajouter à une catégorie existante ou en créer une nouvelle.
4. Une fois que vous avez des stations disponibles dans votre liste Mes stations favorites, vous pouvez écouter ces stations à partir de votre barre audio. Ces stations seront disponibles sur votre barre audio à partir de l'élément de menu Radio Internet 'My Favourites'.
5. Pour regarder, modifier ou supprimer vos listes de stations préférées sur le site Web, utilisez le lien 'My favourites' dans la zone 'My account'. Pour supprimer une station radio favorite, cliquez sur l'icône avec un symbole de cœur et un moins.

### Configuration de mes stations ajoutées

1. Si vous souhaitez écouter une station de radio qui n'existe pas actuellement dans la base de données sur <http://www.wifiradio-frontier.com> il est possible d'ajouter des détails vous-même. Vous aurez besoin d'obtenir l'adresse Internet (URL) pour le flux audio de la station que vous souhaitez ajouter. Cela peut être des informations fournies par la station de radio elle-même, par l'intermédiaire de son site web, ou peut-être passé à vous d'un autre auditeur.  
**Remarque** : L'URL du flux audio ne sera généralement **pas** l'URL de la page Web à partir de laquelle vous écoutez la station sur votre PC.
2. Utilisez le lien 'My added stations' dans la zone 'My account' sur le site web. Cela vous permet d'ajouter des détails de nouvelles stations ou de modifier celles déjà ajoutées. Vous pouvez donner un nom à la station de radio qui sera affichée sur votre barre audio. Vous devez également fournir l'adresse Web, l'emplacement et les détails de format.
3. Une fois que vous avez des stations disponibles dans votre liste My Added Stations, vous pouvez écouter ces stations à partir de votre barre audio. Ces stations seront disponibles sur votre barre audio à partir de l'élément de menu Radio Internet 'My Added Stations'.
4. Il est possible d'ajouter les adresses Web pour les flux audio qui peuvent ne pas être lus sur votre barre audio. Si vous essayez de lire un tel flux, votre barre audio affichera normalement un certain message d'erreur. Le Roberts SB1 ne peut lire que les fichiers MP3, WMA et les flux de radio Internet AAC.
5. Pour regarder, modifier ou supprimer vos listes de stations sur le site Web, utilisez le lien 'My added stations' dans la zone 'My account'. Pour supprimer une station de radio ajoutée, cliquez sur l'icône avec un symbole de cœur et un moins.

## Dernière écoutée

Il est souvent utile de pouvoir revenir à une station que vous avez récemment écouté. Votre barre audio dispose d'une fonction 'Last Listened' qui vous donne un accès rapide aux dix stations de radio ou podcasts les plus récemment écoutés. Chaque nouvelle station de radio écoutée est ajoutée et la plus ancienne est supprimée de la liste. La liste des dernières écoutées reste stockée même lorsque la barre audio est débranchée du secteur.

1. Avec la barre audio allumée et en mode radio Internet, **pressez et maintenez** la touche **Menu**. Le premier élément du menu est 'Last listened'. Avec ce choix mis en surbrillance pressez la touche **Select**.
2. L'écran affichera alors une liste des dix dernières stations radio Internet ou podcasts. Pressez les touches **Menu Haut** ou **Bas** pour mettre en surbrillance celle que vous souhaitez écouter, puis pressez la touche **Select** pour reconnecter à cette station radio ou podcast.

## Mémorisation des stations préférées avec votre barre audio

Il est également possible de stocker vos stations de radio favorites tout en écoutant une station sur votre barre audio.

1. Pressez la touche **Marche/Veille** pour allumer votre barre audio.
2. Réglez sur la station souhaitée à l'aide de l'une des méthodes décrites dans les pages précédentes.
3. Pressez longuement la touche **Select**. L'écran affichera 'Favourite added'.
4. Ces stations seront disponibles sur votre barre audio à partir de l'élément de menu Radio Internet 'My Favourites', voir 'Sélection de vos stations favorites' à la page suivante.

Répétez cette procédure autant que nécessaire pour stocker d'autres radios favorites.

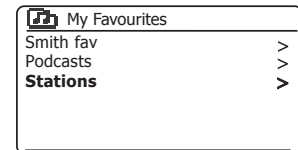
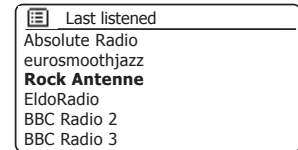
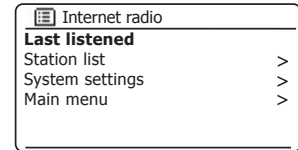
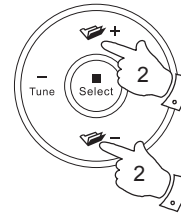
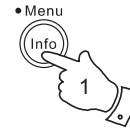

## Select de vos stations favorites ou ajoutées

1. **Pressez et maintenez** la touche **Menu** pour accéder au menu principal de la radio Internet.
2. Pressez les touches **Menu Haut** ou **Bas** jusqu'à ce qu'apparaisse 'Station list' sur l'écran. Appuyez et relâchez la touche **Select** pour ouvrir le menu.

3. Pressez les touches **Menu Haut** ou **Bas** jusqu'à ce 'My Favourites' ou 'My Added Stations' soit en surbrillance sur l'écran. Pressez et relâchez la touche **Select** et votre liste de stations favorites ou de stations ajoutées apparaîtra sur l'affichage (configuration conformément à la page 45).

4. Pressez les touches **Menu Haut** ou **Bas** pour mettre en surbrillance l'option désirée puis pressez la touche **Select** pour valider votre sélection.

L'écran affichera 'Connecting...' pendant la recherche de la nouvelle station.

Si la station a un contenu à la demande, tels que des podcasts, veuillez voir page 40, 'Sélection d'un podcast'.

Si vous êtes incapable de vous connecter à une station particulière, notez que certaines stations radio ne diffusent pas 24 heures par jour, et certaines stations ne sont pas toujours en ligne.

En outre, comme mentionné à la page 45, il est possible de spécifier les flux audio pour 'My added stations' qui ne sont pas compatibles avec votre barre audio. Dans ce cas, la station ne sera pas accessible. La Roberts SB1 ne peut lire que les fichiers MP3, WMA et les flux de radio Internet AAC.

Notez que les formats de codage audio répertoriés sont des termes génériques. Il existe de nombreuses variantes de chaque format, ainsi qu'une variété de protocoles de streaming utilisés par les différents diffuseurs de radio. Votre barre audio a été conçue pour jouer la grande majorité des formats de codage et de streaming en cours d'utilisation par les diffuseurs de radio.

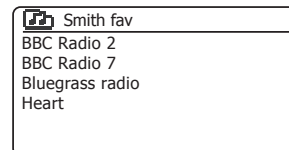
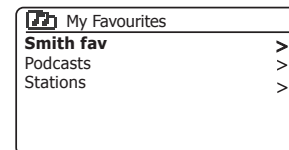
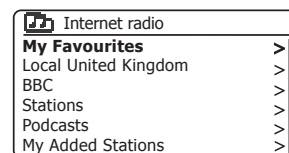
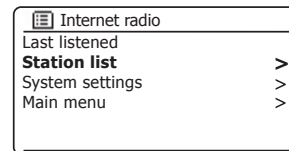
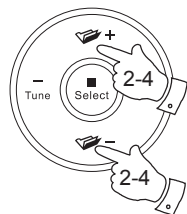
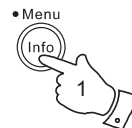



## Utilisation du mode DAB pour la première fois

1. Assurez-vous que le commutateur d'antenne est réglé sur l'antenne interne ou externe selon les besoins (voir page 21). Si la réception en utilisant l'antenne interne n'est pas satisfaisante, il peut être nécessaire d'utiliser une antenne externe pour améliorer la réception.

2. Pressez la touche **Marche/Veille** pour allumer votre barre audio. Si la barre audio a déjà été utilisée, le dernier mode utilisé sera sélectionné.

3. Appuyez sur la touche **Radio** autant que nécessaire pour que le mode radio DAB soit sélectionné sur l'écran.

4. Si c'est la première fois que le mode DAB est utilisé, un balayage des canaux DAB Band III sera effectué. L'écran affichera 'Scanning'. (Si la barre audio a déjà été utilisée, la dernière station écoutée sera sélectionnée.)

Pendant le processus de balayage, quand de nouvelles stations sont détectées le compteur de stations augmentera et les stations seront ajoutées à la liste qui est stockée dans la barre audio. Le graphique à barres indique la progression du balayage.

5. Une fois le balayage terminé la radio affichera la liste des stations trouvées (dans l'ordre alphanumérique 0... 9...A... Z), sauf si elle a déjà été réglée sur une station DAB.

Pressez les touches **Menu Haut** ou **Bas** pour naviguer dans la liste des stations DAB disponibles.

Pressez et relâchez la touche **Select** pour sélectionner la station en surbrillance. L'écran peut afficher 'Connecting...' pendant que le système audio balaye les stations.

Utilisez la commande de **Volume** pour régler le niveau sonore selon votre besoin.

6. Si la liste des stations est toujours vide après le balayage, l'écran affichera 'Service not available'.

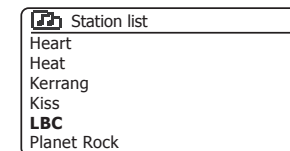
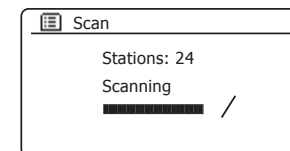
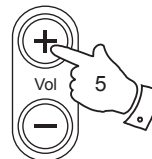
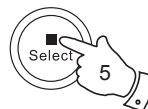
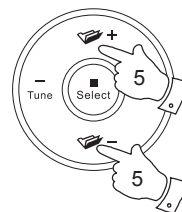

## Select d'une station de radio DAB

1. Lors de la lecture d'une station de radio DAB, l'affichage indique normalement le nom de la station en cours avec d'autres informations connexes.
2. Pressez les touches **Menu Haut** ou **Bas** pour accéder à la liste des stations de radio et faire défiler les stations disponibles.
3. Pressez et relâchez la touche Sélection pour sélectionner la station en surbrillance. L'écran peut afficher 'Connecting...' pendant que le système audio balaye les stations.
4. Utilisez la commande de **Volume** pour régler le niveau sonore selon votre besoin.

Un point d'interrogation en face du nom de la station indique simplement que la station n'a pas été récemment détectée par la barre audio. Elle peut être encore disponible.

L'utilisation des stations présélectionnées est décrite à la page 61.

## Les services secondaires

Certaines stations radios DAB peuvent avoir un ou plusieurs services secondaires associés. Typiquement, celles-ci ne sont pas diffusées en permanence. Si une station a une station secondaire disponible, la station secondaire apparaîtra dans la liste des noms de stations sous la station principale (ou primaire). Des exemples sont 'Daily Service' et 'Parliament' sur la BBC Radio 4.

1. Pour écouter un service secondaire, utilisez les touches **Menu Haut** ou **Bas** pour faire défiler jusqu'à la station choisie, puis pressez **Select** pour régler la station.

Si le service secondaire n'est pas disponible (hors antenne), le service primaire sera sélectionné.

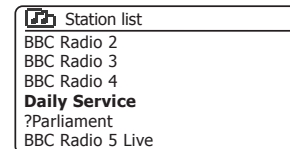
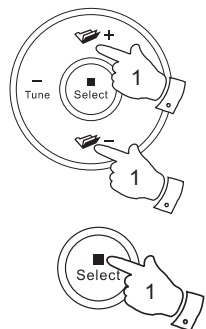
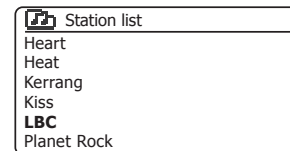
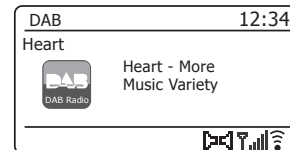
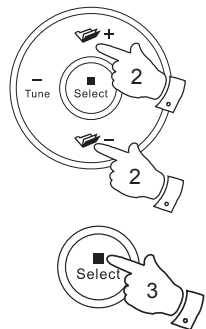

## Modes d'affichage

En mode DAB, votre barre audio dispose d'une gamme d'options d'affichage :

1. Appuyez et relâchez la touche **Info** pour parcourir les options.

Texte	Affiche des messages texte comme le nom de l'artiste, le numéro d'appel de la station, les alertes de trafic... etc.
Type de programme	Affiche le type de station que vous écoutez, par exemple, Pop, Classique, Actualités, etc.
Nom du multiplexage	Affiche le nom de la fréquence multiplex DAB à laquelle la station appartient ainsi que sa fréquence d'émission.
Erreur de signal / force	Affiche l'erreur de signal et la force de la station en cours d'écoute. Un chiffre d'erreur plus faible indique une meilleure qualité du signal radio. Le graphique de la force du signal peut être utilisé lors du positionnement de la radio. Pour une bonne réception le graphique doit occuper trois blocs ou plus.
Débit et type d'audio	Affiche le débit de codage et l'information de codage audio pour la station en cours d'écoute.
Date	Affiche la date actuelle.
DL Plus texte	Certaines stations peuvent fournir d'autres informations sur les programmes liés à l'affichage en plus du texte normal. Si aucun n'est disponible, un message '[No DL +]' est affiché.

Un indicateur de la force du signal est toujours affiché dans la zone inférieure de l'écran sur le côté droit.

Si l'émission en cours de réception est en stéréo, le symbole du haut-parleur stéréo sera affiché.

Si la station actuellement réglée a été enregistrée en tant que station présélectionnée, alors le numéro de présélection sera également affiché (voir page 61).

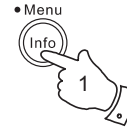

## Radio DAB

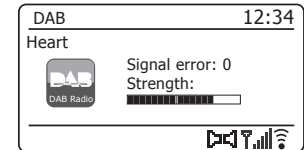
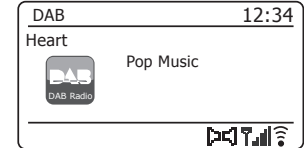
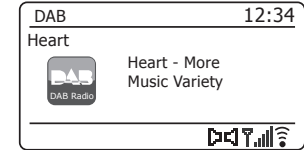

## Trouver de nouvelles stations de radio DAB

Si vous souhaitez utiliser votre barre audio pour la réception DAB à un nouvel endroit, ou si aucune station n'a été détectée lors du balayage initial, vous pouvez suivre cette procédure pour permettre à votre barre audio de trouver les stations de radio DAB disponibles.

1. Assurez-vous que le commutateur d'antenne est réglé sur l'antenne interne ou externe selon les besoins (voir page 21). Si la réception en utilisant l'antenne interne n'est pas satisfaisante, il peut être nécessaire d'utiliser une antenne externe pour améliorer la réception.
2. Pressez la touche **Radio** autant que nécessaire pour sélectionner radio DAB.
3. Une fois en mode DAB, **pressez et maintenez** la touche **Menu**.
4. Pressez les touches Menu Haut ou Bas jusqu'à ce qu'apparaisse 'Scan' sur l'écran.
5. Appuyez et relâchez la touche Sélection pour lancer le balayage. L'écran affichera 'Scanning' et votre radio effectuera un balayage des fréquences en bande III DAB. Au fur et à mesure que de nouvelles stations sont identifiées, la valeur sur le compteur de stations augmentera et les nouvelles stations seront ajoutées à la liste. Le graphique à barres indique la progression du balayage.
6. Alternativement pressez la touche **Auto Tune** de la télécommande pour initier le balayage de la bande de fréquence DAB Band III. La touche Auto Tune peut ne pas fonctionner pour tous les modes d'affichage. Dans ce cas, utilisez les options de menu ci-dessus.

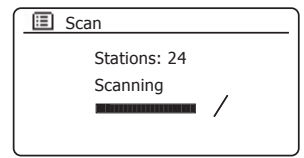
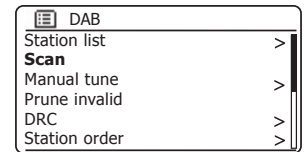
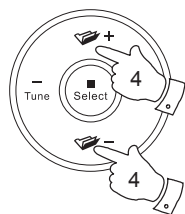
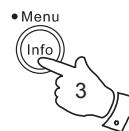
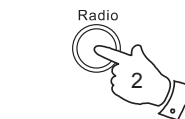

## Réglage manuel

Le réglage manuel vous permet de régler directement les différentes stations DAB bande III (5A to 13F).

1. Dans le mode DAB **pressez et maintenez** la touche **Menu** de sorte que l'écran affiche le menu DAB.
2. Pressez les touches **Menu Haut** ou **Bas** jusqu'à ce 'Manual tune' soit en surbrillance sur l'écran.
3. Appuyez et relâchez la touche **Select** pour passer au mode réglage manuel.
4. Appuyez sur les touches **Menu Haut** ou **Bas** pour sélectionner le canal DAB désiré.
5. Appuyez et relâchez la touche **Select** pour que la radio syntonise sur la fréquence choisie.

Lorsque le système audio est réglée, l'afficheur indique le numéro et la fréquence de la station, et le nom du multiplex DAB trouvé (le cas échéant).

Un graphique à barres indique la force du signal et est utile si vous avez besoin de repositionner la barre audio. Le signal marqueur minimum 'I' qui sépare les parties gauche et droite du graphe du signal indique le niveau de signal minimum requis pour une réception satisfaisante.

Toute nouvelle station trouvée sur le multiplex DAB réglé sera ajoutée à la liste des stations enregistrées dans la barre audio.

6. Pressez la touche **Back** pour choisir une fréquence différente.
7. Pressez la touche **Back** une seconde fois pour accéder au menu principal de DAB puis sélectionnez 'Station list' pour revenir au réglage normal.

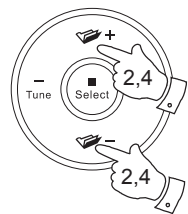
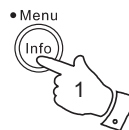

## Radio DAB

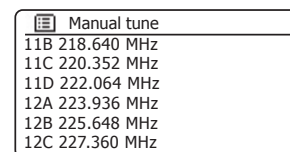
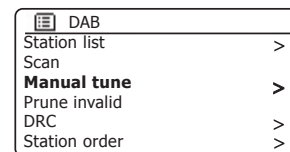

## Paramètres de contrôle de plage dynamique

Le contrôle de plage dynamique (également connu sous le nom de DRC) peut rendre les sons faibles plus faciles à entendre lorsque votre barre audio est utilisée dans un environnement bruyant en réduisant la plage dynamique du signal audio.

1. Pressez la touche **Marche/Veille** pour allumer votre barre audio.
2. Pressez la touche **Radio** autant que nécessaire pour sélectionner radio DAB.
3. **Pressez et maintenez** la touche **Menu** pour entrer dans le menu DAB.
4. Pressez les touches **Menu Haut** ou **Bas** jusqu'à ce '**DRC**' soit en surbrillance sur l'écran.
5. Pressez et relâchez la touche **Select** pour entrer dans le menu Ajustement de la DRC. Le réglage actuel de la DRC sera indiqué par un astérisque.
6. Pressez les touches **Menu Haut** ou **Bas** pour mettre en surbrillance le réglage du canal DRC désiré (off par défaut).  
'DRC Off' - DRC est désactivé, les émissions DRC seront ignorées.  
'DRC high' - DRC est réglé comme transmis par l'émetteur.  
'DRC low' - DRC est réglé sur 1/2 du niveau transmis par l'émetteur.
7. Pressez et relâchez la touche **Select** pour confirmer le paramètre.

Remarque : Toutes les émissions DAB n'utilisent pas la fonction DRC. Si l'émetteur ne fournit pas d'informations DRC, le réglage DRC de la barre audio n'aura aucun effet.

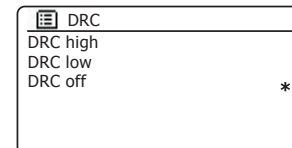
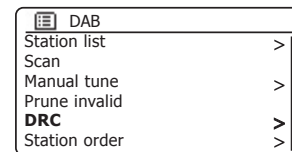
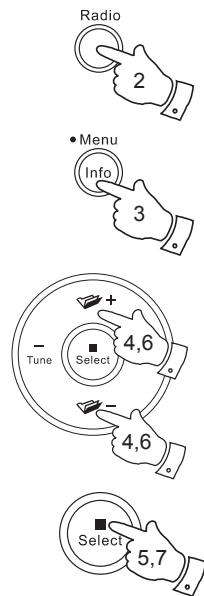

## Réglage de l'ordre des stations

Votre barre audio dispose de 3 paramètres d'ordre de stations à partir desquels vous pouvez choisir. Les paramètres de l'ordre des stations sont, alphanumérique, ensemble et valide.

Remarque : L'ordre des stations par défaut sur votre barre audio est alphanumérique.

1. Pressez la touche **Marche/Veille** pour allumer votre barre audio.
2. Pressez la touche **Radio** autant que nécessaire pour sélectionner le mode radio DAB.
3. **Pressez et maintenez** la touche **Menu** pour entrer dans le menu DAB.
4. Pressez les touches **Menu Haut** ou **Bas** jusqu'à ce que 'Station order' soit mis en surbrillance. Pressez la touche **Select** pour entrer dans le mode de réglage de l'ordre des stations.
5. Pressez les touches **Menu Haut** ou **Bas** pour choisir entre 'Alphanumeric', 'Ensemble' et 'Valid'.  
 'Alphanumeric' - trie la liste des stations alphanumériquement 0... 9 A... Z.  
 'Ensemble' - organise la liste des stations par multiplex DAB.  
 'Valide' - montre uniquement les stations pour lesquelles un signal peut être trouvé.  
 Le réglage actuel est indiqué par un astérisque.
6. Pressez et relâchez la touche **Select** pour sélectionner l'ordre des stations souhaité.
7. Pressez la touche **Back** autant que nécessaire pour revenir au menu DAB ou à la liste des stations.

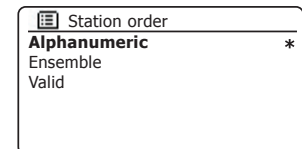
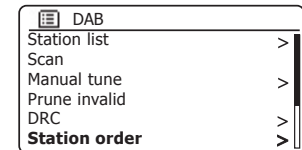
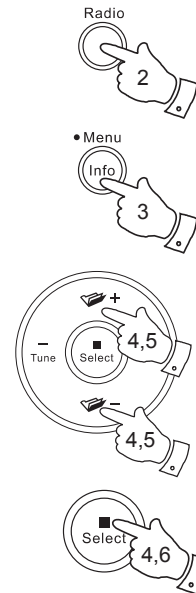

## Purger des stations.

Si vous déménagez vers une autre région, certaines des stations de la liste ne seront plus disponibles. De temps en temps, certains services DAB peuvent cesser d'émettre, changer de position ou de fréquence. Les stations qui ne peuvent pas être trouvées ou qui n'ont pas été reçues depuis longtemps apparaissent dans la liste des stations avec un point d'interrogation.

La fonction Purger les stations va supprimer les stations DAB marquées dans votre liste des stations.

1. Pressez la touche **Marche/Veille** pour allumer votre barre audio.
2. Pressez la touche **Radio** autant que nécessaire pour sélectionner le mode radio DAB.
3. **Pressez et maintenez** la touche **Menu** pour entrer dans le menu DAB.
4. Pressez les touches **Menu Haut** ou **Bas** jusqu'à ce que 'Prune invalid' soit mis en surbrillance. Pressez et relâchez la touche Sélection.
5. Pour provoquer l'élagage de la liste des stations, éliminant les stations indisponibles pressez les touches **Menu Gauche** ou **Droite** jusqu'à ce que 'YES' soit en surbrillance sur l'écran.
6. Appuyez et relâchez la touche **Select** pour supprimer les noms des stations qui ne sont plus valides de la liste.  
Si vous ne souhaitez pas élaguer les stations sélectionnez 'No' puis pressez et relâchez la touche **Select**. L'écran retournera au menu précédent.

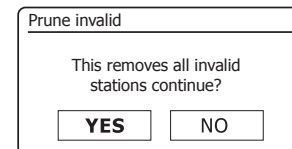
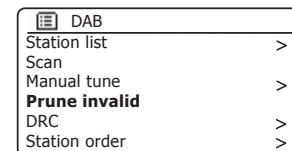
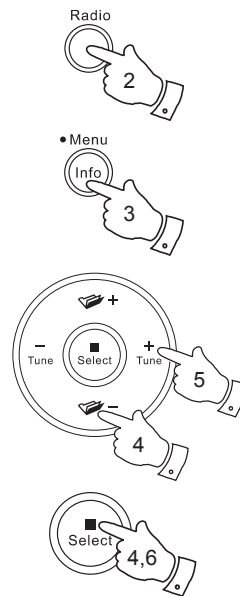

**Remarque :** Si vous avez déplacé votre barre audio vers une autre région, nous vous recommandons d'effectuer une nouvelle recherche de stations (consultez la section 'Trouver de nouvelles stations', page 51).



## Utilisation de votre radio en mode FM

1. Assurez-vous que le commutateur d'antenne est réglé sur l'antenne interne ou externe selon les besoins (voir page 21). Si la réception en utilisant l'antenne interne n'est pas satisfaisante, il peut être nécessaire d'utiliser une antenne externe pour améliorer la réception. Vous devrez aussi changer les réglages du balayage FM, voir page 59. Pressez la touche **Marche/Veille** pour allumer votre barre audio.
2. Pressez la touche **Radio** autant que nécessaire pour sélectionner le mode radio FM.
3. **Pressez et maintenez** les touches **Menu Gauche** ou **Droite** pour entrer dans la bande FM.
4. L'affichage indiquera la fréquence du signal trouvé. Si l'information RDS est disponible, au bout de quelques secondes, l'écran affichera le nom de la station de radio.
5. Pour trouver plus de stations FM, répétez l'opération de balayage. Votre barre audio va balayer la bande FM à partir de la fréquence actuellement affichée et cessera de balayer quand elle trouvera une station d'un signal suffisant.
6. Alternativement la touche **Auto Tune** de la télécommande peut aussi être utilisée.  
Si vous entendez seulement un sifflement ou des interférences, pressez sur la touche **Auto Tune** pour balayer plus loin. Votre barre audio peut avoir trouvé un signal d'interférence parasite.
7. Une fois l'extrémité de la largeur de bande atteinte, votre radio recommencera la recherche depuis l'autre bout de la bande. Utilisez la commande de **Volume** pour régler le niveau sonore selon votre besoin.

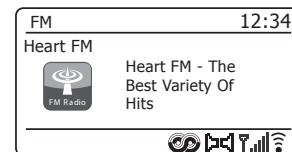
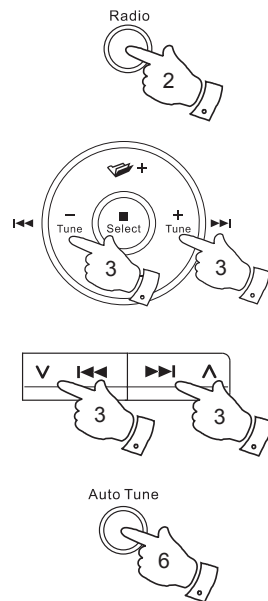

## Réglage manuel

1. Assurez-vous que le commutateur d'antenne est réglé sur l'antenne interne ou externe selon les besoins (voir page 21). Si la réception en utilisant l'antenne interne n'est pas satisfaisante, il peut être nécessaire d'utiliser une antenne externe pour améliorer la réception.
2. Pressez la touche **Marche/Veille** pour allumer votre barre audio.
3. Pressez la touche **Radio** autant que nécessaire pour sélectionner le mode radio FM.
4. Appuyez et relâchez les touches **Menu Gauche** ou **Droite** pour contrôler la fréquence que la barre audio captera. La fréquence va changer par incréments de 50 kHz.

Une fois la limite de la bande de fréquence est atteinte, la radio recommencera la recherche depuis l'autre extrémité de la bande.

5. Utilisez la commande de **Volume** pour régler le niveau sonore selon votre besoin.

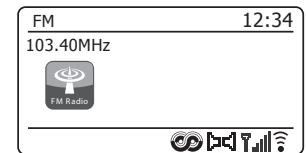
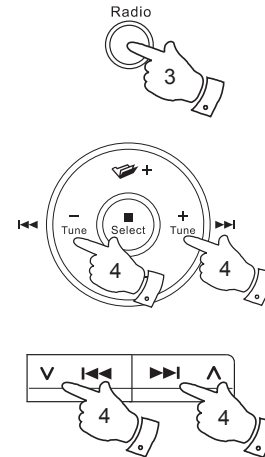

## Modes d'affichage

En mode FM, votre barre audio dispose d'une gamme d'options d'affichage :-

1. Appuyez et relâchez la touche **Info** pour parcourir les options.
  - a. Texte Affiche des messages texte comme le nom de l'artiste, le numéro d'appel de la station, les alertes de trafic... etc.
  - b. Type de programme Affiche le type de station que vous écoutez, par exemple, Pop, Classique, Actualités, etc.
  - c. Fréquence Affiche la fréquence du signal FM.
  - d. Date Affiche la date actuelle.

Remarque : Si aucune information RDS n'est disponible, alors la barre audio ne sera en mesure d'afficher que la fréquence. Il n'y aura pas d'informations de texte ou de type de programme disponibles dans ces conditions.

La barre audio ne fournit un affichage que quand il y a des informations disponibles. Donc, s'il n'y a pas de texte, par exemple, cet affichage n'est pas disponible.

L'indicateur RDS au bas de l'écran indique qu'il y a quelques données RDS présentes dans l'émission reçue.

L'écran du haut-parleur stéréo montre que la barre audio reçoit une émission en stéréo (veuillez voir aussi 'commutation stéréo/mono' à la page 60).

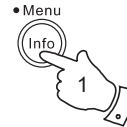

## Radio FM

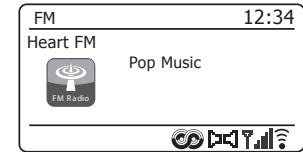
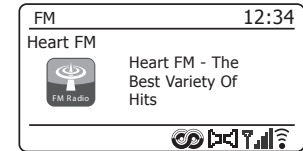

## Réglage du balayage

Lorsque vous utilisez le mode FM votre barre audio peut être réglée pour analyser les stations locales ou pour analyser toutes les stations y compris les stations de radio éloignées.

1. Pressez la touche **Radio** autant que nécessaire pour sélectionner le mode radio FM.
  2. **Pressez et maintenez** la touche **Menu** pour entrer dans le menu FM.
  3. Pressez les touches **Menu Haut** ou **Bas** jusqu'à ce que 'Scan setting' soit en surbrillance, puis pressez la touche **Select** pour accéder au mode de réglage du balayage.  
Le réglage actuel du balayage est indiqué par un astérisque.
  4. Pour régler votre barre audio de sorte que seules les stations avec les signaux les plus forts soient trouvées pendant le balayage pressez les touches **Menu Gauche** ou **Droite** jusqu'à ce que 'YES' soit en surbrillance. Pressez et relâchez la touche **Select** pour confirmer le paramètre. (Normalement, cela va restreindre l'analyse à des transmissions locales.)
- Vous pouvez aussi configurer votre barre audio de sorte que toutes les stations disponibles soient trouvées pendant le balayage (transmissions locales et distantes) pressez les touches **Menu Gauche** ou **Droite** jusqu'à ce que 'NO' soit mis en surbrillance. Pressez et relâchez la touche **Select** pour confirmer le paramètre.
5. Pressez la touche **Back** pour revenir à l'affichage normal du mode FM.

Remarque : Votre barre audio a une antenne intégrée pour la réception radio DAB et FM. Cependant, s'il y a des interférences de votre téléviseur ou d'autres appareils à proximité, l'utilisation d'une antenne externe améliorera souvent la réception radio. Le commutateur d'antenne doit être utilisé pour sélectionner l'antenne interne ou utiliser la connexion externe au besoin. Le réglage du balayage FM peut alors être changé comme décrit ci-dessus en fonction de la force du signal radio FM. (Voir aussi page 21, Commutateur d'antenne.)

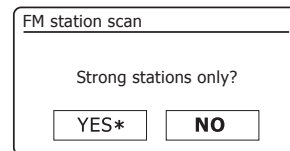
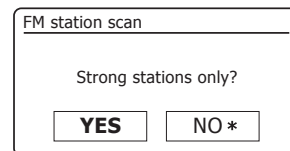
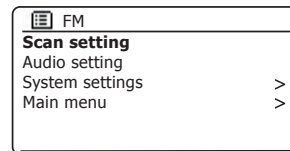
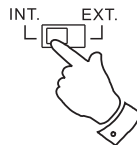
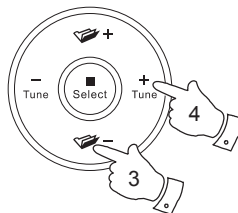
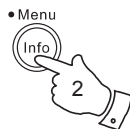

## Commutation Stéréo / Mono

Si la station de radio FM syntonisée a un signal faible des sifflements peuvent se faire entendre. Il est possible de réduire ce sifflement en forçant la barre audio à écouter la station en mono plutôt que stéréo.

1. Pressez la touche **Radio** de manière à sélectionner l'affichage du mode Radio FM et réglez la station FM souhaitée, comme indiqué précédemment.
2. **Pressez et maintenez** la touche **Menu** pour entrer dans le menu FM.
3. Pressez les touches **Menu Haut** ou **Bas** jusqu'à ce qu'apparaisse 'Audio setting' sur l'écran. Appuyez et relâchez la touche **Select** pour passer au mode paramètre audio.  
Le réglage actuel est indiqué par un astérisque.
4. Pour passer en mono afin de réduire le sifflement d'un signal FM faible pressez les touches **Menu Gauche** ou **Droite** jusqu'à ce que 'YES' soit en surbrillance. Pressez et relâchez la touche **Select** pour confirmer le paramètre.

Sinon, pour revenir au mode normal automatique 'stéréo ou mono' pressez les touches **Menu Gauche** ou **Droite** jusqu'à ce que 'NO' soit mis en surbrillance. Pressez et relâchez la touche **Select** pour confirmer le paramètre.

5. Pressez la touche **Back** pour revenir à l'affichage normal du mode FM.

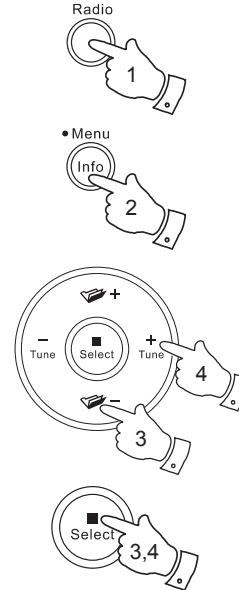

## Radio FM

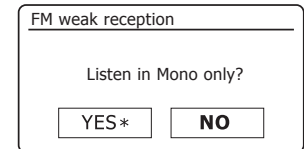
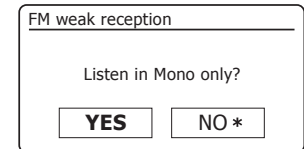
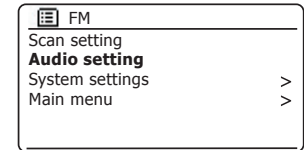

## PréSelect des stations

Votre barre audio dispose de dix mémoires de présélection pour le DAB et de dix autres pour la FM. Elles sont utilisées de la même manière pour chaque mode de fonctionnement.

Les mémoires de présélection des stations de radio sont conservées même lorsque la barre audio est éteinte.

### Enregistrement d'une préSelect 1-10 à l'aide de la télécommande

1. Pressez la touche **Marche/Veille** pour allumer votre barre audio.
2. Réglez sur la station souhaitée à l'aide de l'une des méthodes décrites dans les pages précédentes.
3. Pour mémoriser la station de radio en cours de lecture en tant que présélection, **pressez longuement** la touche **Preset** choisie (1-10) jusqu'à ce que l'écran affiche 'Preset stored'. La station couramment réglée sera stockée par la touche de présélection choisie. Répétez cette procédure pour les touches de présélection restantes.
4. Les stations qui sont déjà enregistrées dans les présélections peuvent être remplacées en suivant la procédure décrite ci-dessus.

### Rappel d'une préSelect 1-10 à l'aide de la télécommande

1. Pressez la touche **Marche/Veille** pour allumer votre barre audio. Sélectionnez le mode radio DAB ou FM en utilisant la touche **Radio**.
2. Appuyez et relâchez la touche **Preset** de la télécommande. Votre barre audio va alors se connecter à la station mémorisée dans la mémoire de présélection. La présélection utilisée sera affichée au bas de l'écran d'affichage.

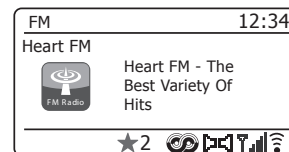
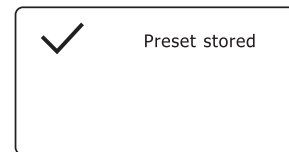
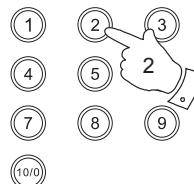
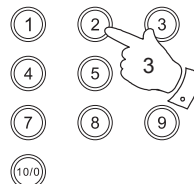

## Stockage d'une préSelect à l'aide de l'unité

1. Pressez la touche **Marche/Veille** pour allumer votre barre audio. Réglez sur la station souhaitée à l'aide de l'une des méthodes décrites dans les pages précédentes.
2. **Pressez et maintenez** la touche **Preset**. L'écran affichera un menu 'Save to Preset'.
3. Pressez les touches **Menu Haut** ou **Bas** pour faire défiler la liste des présélections jusqu'à ce que vous atteignez une présélection non utilisée ou une présélection que vous souhaitez modifier. Pressez brièvement la touche Sélection pour enregistrer la présélection. 'Preset stored' sera affiché sur l'écran. Répétez cette procédure pour les touches de présélection restantes.
4. Les stations qui sont déjà enregistrées dans les présélections peuvent être remplacées en suivant la procédure décrite ci-dessus.

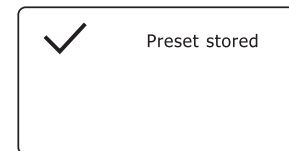
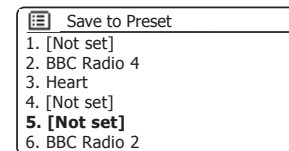
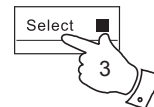
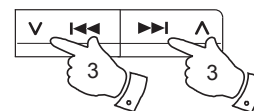
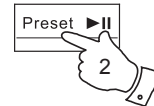
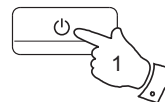

## Rappel d'une préSelect à l'aide de l'unité

1. Sélectionnez le mode radio DAB ou FM en utilisant la touche **Radio**.
2. Pressez brièvement la touche **Preset** pour afficher le menu 'Recall from Preset'.
3. Pressez les touches **Menu Haut** ou **Bas** pour sélectionner la station présélectionnée désirée. Pressez et relâchez la touche **Select**.

Votre radio va alors se connecter à la station mémorisée dans la mémoire de présélection. La présélection utilisée sera affichée au bas de l'écran d'affichage.

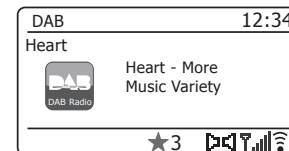
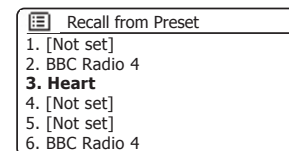
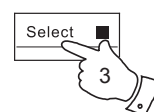
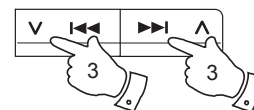
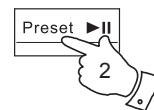

## Lecteur de musique

### Utilisation avec Windows, Apple Mac, Linux

Le lecteur de musique vous permet de lire des fichiers audio qui sont stockés sur un appareil connecté sur votre réseau.

Les appareils en réseau qui pourraient contenir des fichiers audio peuvent inclure des ordinateurs, des smart phones, tablettes, des unités serveurs de stockage en réseau (NAS) et des routeurs de réseau qui ont les capacités de partage de fichiers UPnP/DLNA. Pour lire des fichiers à partir d'un appareil sur votre réseau, votre barre audio doit se connecter à un programme de serveur de fichiers sur cet appareil qui utilise le protocole Universal Plug and Play (UPnP) (souvent connu sous le nom DLNA).

Si l'appareil est un ordinateur ou une tablette utilisant Windows, alors il a probablement déjà un programme de serveur UPnP disponible sous la forme de Windows Media Player (WMP). Cela vous permet de partager vos fichiers aux périphériques sur votre réseau, et vous pouvez ensuite sélectionner les fichiers par album, artiste, et ainsi de suite en utilisant les commandes de votre barre audio. Windows Media Player peut servir les fichiers MP3, WMA, AAC et WAV à votre barre audio (et FLAC à partir de Windows 10).

Si vous êtes un utilisateur de Apple MacOS, Linux, iOS ou Android ou si vous avez vos fichiers audio stockés dans d'autres formats, tels que ALAC, il existe d'autres programmes de serveur UPnP que vous pouvez utiliser. Notez que les ordinateurs Apple ne prennent pas en charge le streaming UPnP nativement et des logiciels tiers sont requis pour cette tâche. Si vous souhaitez utiliser un serveur DLNA intégré à votre routeur réseau, vous devriez consulter la documentation de votre fabricant portant sur la façon dont cela devrait être configuré.

Le lecteur de musique de la barre audio peut lire les fichiers audio aux formats MP3, WMA, AAC, ALAC, FLAC et WAV. Les fichiers WMA Lossless peuvent également être lus avec Windows Media Player comme serveur UPnP. Notez que la lecture des fichiers WMA encodés voix, WMA 10 Professionnel, et les fichiers qui ont une protection DRM ne sont pas pris en charge par la barre audio.



Veillez noter que lors de l'utilisation d'un serveur UPnP/DLNA, les critères de recherche et de sélection qui sont à la disposition de l'utilisateur sont déterminés par le logiciel serveur, et non pas par le dispositif jouant le contenu. Les recherches typiques comprennent Artiste, Album et Genre. De nombreuses applications de serveur vous permettent également d'accéder à vos fichiers selon les dossiers dans lesquels ils sont stockés ainsi que d'autres critères. Windows Media Player est moins souple que d'autres serveurs UPnP à cet égard, mais il est généralement plus facile à mettre en place.

De nombreuses applications de serveur UPnP sont également capables de partager des photos et des fichiers vidéo vers d'autres appareils connectés au réseau. Si tel est le cas (comme il est avec Windows Media Player), vous pouvez voir la possibilité de choisir entre 'Music', 'Video' et 'Pictures' dans le menu du lecteur de musique. Il est clair que vous ne devez sélectionner que l'option 'Music'. Les contenus proposés par les options alternatives ne seront pas lisibles sur votre barre audio.

Certaines applications serveur tierces permettent une personnalisation des critères de recherche et les méthodes d'indexation. Cela peut être utile si vous avez une très grande collection de fichiers musicaux stockés.

Il est impossible dans ce livre de décrire les applications de serveur pour tous les environnements disponibles, et il n'est pas pratique de décrire comment tirer le meilleur parti de chacun. Windows Media Player est utilisé comme exemple dans ce cas, bien que la plupart des principes sont applicables à d'autres serveurs également. L'accès aux médias, le choix des médias pour lecture, et l'utilisation des commandes de lecture multimédia du produit ou de son application de contrôle sont similaires quel que soit le serveur UPnP / DLNA utilisé.

Lorsque vous utilisez votre barre audio dans le cadre d'un groupe de produits multipièce, des fichiers audio ALAC et FLAC seront lisibles sur le maître du groupe (voir page 120).



## Accéder à vos fichiers audio via un serveur UPnP

Si votre ordinateur fonctionne sous Windows 7, 8 ou 10, alors Windows Media Player comprend un serveur UPnP qui rendra vos fichiers disponibles pour votre barre audio. Il existe d'autres solutions de serveurs UPnP disponibles pour les utilisateurs non-Windows et pour les utilisateurs Windows qui pourraient vouloir utiliser une alternative (voir page précédente).

Il est au-delà de la portée de ce manuel d'instruction de couvrir toutes les options possibles pour UPnP. Nous expliquons l'utilisation de Windows Media Player de Microsoft ici puisque ce sera le premier choix pour la majorité des utilisateurs.

## Configurer l'accès UPnP avec Windows Media Player

1. Au moment de l'écriture de ce manuel, Windows 7, 8, et 10 utilisent tous la version 12 de Windows Media Player (appelée ici WMP 12), et la configuration est similaire dans chaque cas. WMP 12 peut créer une bibliothèque de tous les fichiers multimédias disponibles sur votre PC. Pour ajouter de nouveaux fichiers multimédias à la bibliothèque, sélectionnez 'Library', puis 'Music', puis 'All music' ou 'Artist', 'Album' etc. Cela va vous montrer le contenu actuel de la bibliothèque. Vous pouvez simplement glisser-déposer les fichiers d'autres endroits dans la bibliothèque. Sinon, avec des fichiers ou des dossiers médias sur l'écran, vous pouvez faire un clic droit sur le fichier ou le dossier et sélectionner 'Include in library', puis sélectionner 'Music'. De cette façon, vous pouvez rapidement ajouter du contenu supplémentaire à votre bibliothèque musicale.
2. Dans WMP 12, cliquez sur 'Stream' (voir photo à droite), puis sélectionnez 'Automatically allow devices to play my media'. Puis acceptez l'option 'Automatically allow all computer and media devices'. Il y a d'autres options (voir au verso) mais celle-là est la plus simple si vous souhaitez simplement permettre rapidement le streaming des médias sur votre barre audio.
3. Pressez brièvement la touche **Marche/Veille** pour allumer la barre audio. Ensuite, pressez la touche **Media** autant que nécessaire jusqu'à ce que l'affichage du mode Lecteur de musique soit affiché. Le menu principal 'Lecteur de musique' sera alors affiché.

### Activation de la diffusion de média dans Windows Media Player 12

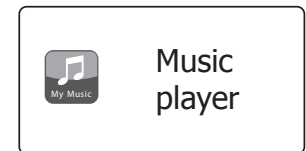
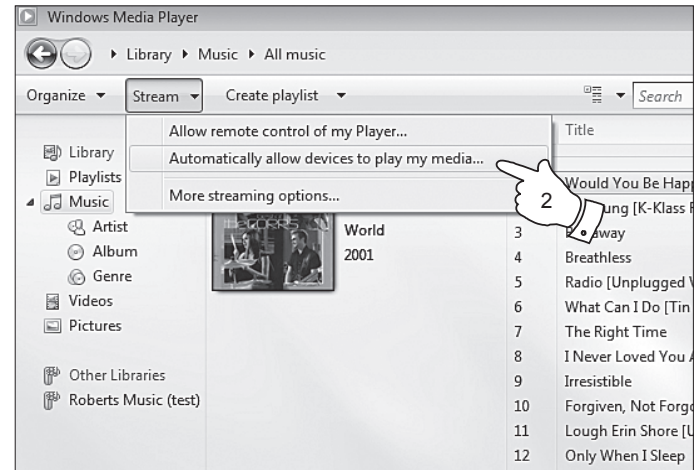

## Configurer l'accès UPnP sur PC Windows - suite

4. Pressez les touches **Menu Haut** ou **Bas** jusqu'à ce que 'Shared media' soit en surbrillance sur l'écran et pressez la touche Sélection. La barre audio va scanner tous les serveurs UPnP disponibles. Il faudrait quelques secondes à la barre audio pour compléter son scan. La barre audio affichera '<Empty>' si aucun serveur UPnP n'a été trouvé.

5. Après le balayage, sélectionnez votre serveur UPnP en utilisant les boutons **Menu Haut** et **Bas** et la touche **Select**. Si vous avez autorisé la connexion automatique précédemment, votre barre audio doit se connecter maintenant et vous pouvez passer à la page suivante.

Si vous n'avez pas autorisé les connexions automatiques, votre barre audio va alors normalement afficher 'Unauthorised' à ce stade.

6. Votre PC peut vous prévenir qu'il y a eu une connexion à votre serveur UPnP. Que vous soyez prévenus ou non, afin que la barre audio puisse accéder aux fichiers musicaux, vous devrez cliquer sur l'onglet 'Library' dans WMP 12 et sélectionner l'élément 'Stream...' pour ouvrir la fenêtre 'Media Streaming'. Sélectionnez 'Automatically allow devices to play my media' (autoriser automatiquement les périphériques à lire mes médias) puis sélectionnez 'Automatically allow all computer and media devices' (autoriser automatiquement tous les ordinateurs et les périphériques médias).

Si non, sélectionnez 'More Streaming options' (plus d'options de streaming) pour activer le partage sur une base 'per device' (par dispositif).

7. Dans la fenêtre 'More streaming options' (plus d'options de streaming), la barre audio peut être répertoriée comme un périphérique bloqué. Cliquez sur la touche pour sélectionner 'Allowed' (autorisé).

Remarque : Si vous utilisez un logiciel de pare-feu de Microsoft Windows, cela devrait être correctement configuré par WMP 12. Si vous utilisez un logiciel tiers de pare-feu vous pourriez avoir besoin de le configurer manuellement pour permettre à votre unité et à WMP 12 de communiquer (voir la section 'Dépannage' à la page 119).

8. Sur la barre audio, sélectionnez le serveur nommé à nouveau en utilisant les touches **Menu Haut** ou **Bas** et **Select**. Si WMP 12 est maintenant capable de communiquer avec votre barre audio, vous aurez quelques options de sélection de médias sur l'écran.

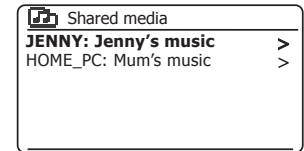
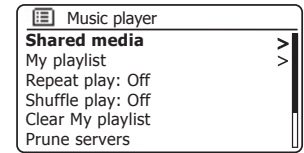
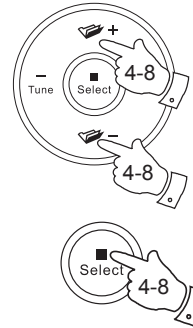

Permettant à un appareil de se connecter à Windows Media Player 12

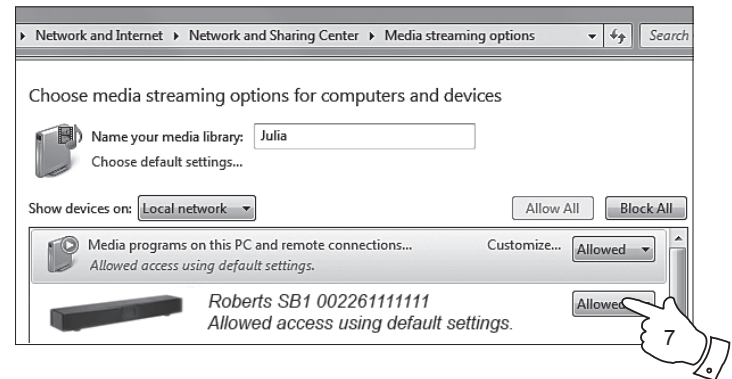

## Localiser et lire les fichiers multimédias en utilisant UPnP

Une fois que le serveur UPnP a été configuré pour partager des fichiers multimédias avec votre barre audio, vous pouvez sélectionner les fichiers que vous souhaitez lire comme suit :

1. Pressez la touche **Marche/Veille** pour allumer l'unité. Pressez la touche **Media** autant que nécessaire jusqu'à ce que l'affichage du mode *Lecteur de musique* soit affiché. Le menu principal du Lecteur de musique sera alors affiché.
2. Pressez les touches **Menu Haut** ou **Bas** jusqu'à ce que 'Shared media' soit en surbrillance sur l'écran et puis pressez la touche **Select** pour que la barre audio recherche les serveurs UPnP. Notez que cela peut prendre quelques secondes pour que la barre audio complète son scan. L'affichage revient au menu Lecteur de musique si aucun serveur UPnP n'a été trouvé.
3. Après un balayage réussi, pressez les touches **Menu Haut** ou **Bas** pour mettre en surbrillance votre serveur UPnP, puis pressez **Select**. Si l'écran affiche plusieurs types de médias, sélectionnez 'Music'. (Certains serveurs UPnP peuvent servir des images et du contenu vidéo aux dispositifs appropriés.)
4. La barre audio va maintenant énumérer les catégories de médias qui sont mises à disposition par le serveur UPnP - par exemple, 'Album', 'Artist' et 'Genre'. Pressez touches **Menu Haut** ou **Bas** pour mettre en surbrillance la catégorie que vous souhaitez parcourir et pressez la touche **Select** pour confirmer votre choix.

Si vous souhaitez utiliser la fonction de recherche pressez les touches **Menu Haut** ou **Bas** jusqu'à ce que 'Search' soit sélectionné sur l'écran. Vous pouvez sélectionner les caractères pour construire un mot-clé pour la recherche de contenu à jouer.

Lorsque vous configurez le partage avec un serveur UPnP, vos fichiers ne seront pas tous disponibles immédiatement. Le serveur UPnP doit regarder à l'intérieur de chaque fichier pour identifier l'artiste et l'album à partir des 'tags' (balises) intégrés dans les fichiers. Le serveur peut également avoir besoin de temps pour accéder à Internet pour obtenir des informations supplémentaires, telles que l'image de la pochette qu'il peut afficher lorsque vous examinez votre bibliothèque musicale sur votre PC. Pour une bibliothèque de plusieurs fichiers, cela peut prendre un certain temps.

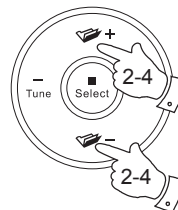

## Lecteur de musique

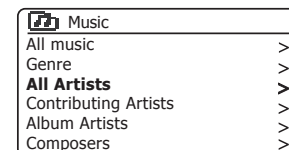
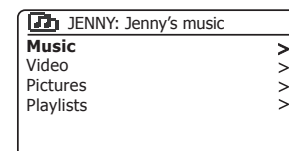
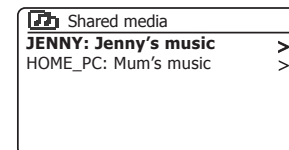
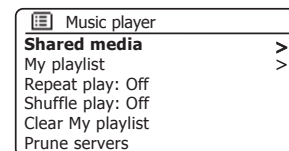
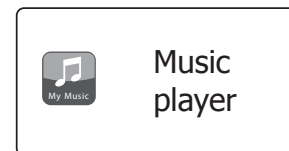

## Select de média

Lors de la recherche via UPnP vous aurez une sélection de critères de recherche comme déterminé par le logiciel de serveur UPnP sur votre ordinateur. Cela vous permet de rechercher par un type d'information donné (album, artiste, genre, etc.), puis de restreindre la recherche à un album ou à une piste particulière dans un album.

Certaines applications de serveur UPnP permettent de personnaliser les options de recherche. Les recherches décrites ici ne sont que des exemples des possibilités.

## L'écoute d'un album complet

1. Pressez les touches **Menu Haut** ou **Bas** pour choisir le contenu par Artiste, Album, Genre, etc. selon vos besoins puis pressez la touche **Select** pour valider votre choix.
2. Lorsque vous atteignez l'album ou le dossier le menu va alors afficher les pistes de cet album ou de ce dossier. Lors de la recherche par UPnP ils seront normalement affichés par ordre de numéro de piste (mais comme avec les critères de recherche, cela peut varier en fonction de l'application serveur utilisée).
3. Avec la première piste de l'album indiquée, pressez la touche **Select**. La lecture de l'album va alors commencer.

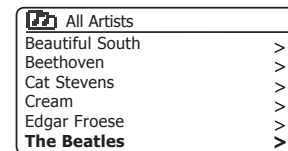
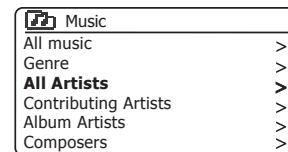
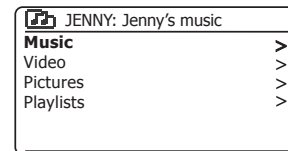
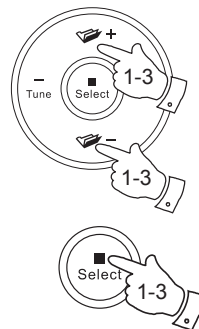

Pendant que la barre audio est en lecture à partir de votre bibliothèque média, vous pouvez utiliser les menus comme décrit ci-dessus pour choisir une sélection différente. Lorsque vous sélectionnez la piste à partir de laquelle commencer la lecture, la barre audio va alors commencer immédiatement à lire la nouvelle sélection.

Veuillez voir aussi 'Listes de lecture' à la page 71.

## L'écoute d'une piste particulière

1. Si vous souhaitez lire seulement une piste particulière d'un album ou d'un dossier, d'abord choisissez l'album ou le dossier tel que décrit dans les pages précédentes.
2. Pressez les touches **Menu Haut** ou **Bas** jusqu'à ce que la piste désirée soit mise en surbrillance.
3. Pressez et relâchez la touche **Select**. La lecture de la piste commencera. La barre audio va alors jouer les pistes suivantes du même album ou dossier.

## Contrôle de la lecture

1. Presser la touche **Lecture/Pause** pour pauser la lecture de la piste en cours.
2. Si vous pressez la touche **Lecture/Pauser**, la lecture reprendra à partir du point où elle a été interrompue.
3. Pressez la touche **Backe** pour lancer la lecture de la piste précédente dans la liste.
4. Pressez la touche **Suivante** pour lancer la lecture de la piste suivante dans la liste.
5. Pressez longuement la touche **Suivante** ou **Backe** pour vous déplacer dans la piste en cours. Plus longtemps la touche est enfoncée, plus la vitesse à laquelle le lecteur se déplacera à travers la piste est grande. Relâchez les touches lorsque le point désiré est atteint. (Notez que cette fonctionnalité n'est pas prise en charge lors de la lecture de fichiers encodés au format FLAC et ALAC.)
6. Pressez la touche **Stop** pour arrêter la lecture.

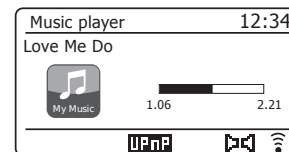
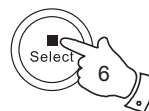
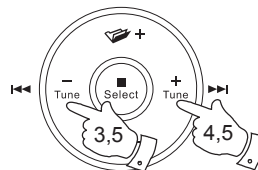
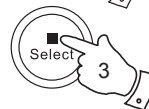
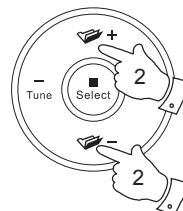

## Contrôle de la lecture - suite

Dans le lecteur de musique vous pouvez choisir de répéter l'album en cours (ou liste de lecture), ou pour lire les fichiers dans un ordre aléatoire, ou les deux options ensemble.

### Répétition des pistes

L'icône **Repeat** apparaît sur l'écran lorsque la répétition est activée.

1. Utilisez la touche **Menu** pour accéder au menu principal du lecteur de musique.
2. Pressez les touches **Menu Haut** ou **Bas** jusqu'à ce que 'Repeat play' soit mis en surbrillance.
3. Pour activer l'option de répétition pressez et relâchez la touche **Select** de sorte que 'ON' apparaisse à l'écran. Vos pistes sélectionnées sont lues de façon répétée.
4. Pour désactiver l'option de répétition surlignez 'Repeat play', pressez et relâchez la touche **Select** de sorte que 'Off' apparaisse à l'écran.
5. Pressez la touche **Back** pour quitter le menu.

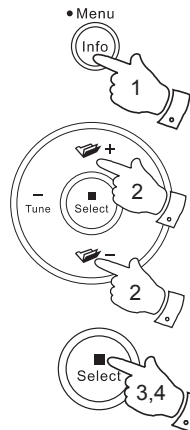

### Lire les pistes dans un ordre aléatoire

1. Pour activer ou désactiver l'option de Shuffle, pressez brièvement sur la touche **Random (Aléatoire)** de la télécommande. L'icône **Shuffle** apparaîtra sur l'écran lorsque la lecture aléatoire sera activée.

Vous pouvez également contrôler l'option à partir du menu principal du lecteur de musique.

2. Pressez les touches **Menu Haut** ou **Bas** jusqu'à ce que 'Shuffle play' soit mis en surbrillance.
3. Pour activer l'option shuffle pressez et relâchez la touche **Select** de sorte que 'ON' apparaisse à l'écran. Vos pistes sélectionnées seront jouées en ordre aléatoire.
4. Pour désactiver l'option Shuffle mettez 'Repeat play' en surbrillance, puis pressez et relâchez la touche **Select** de sorte que 'Off' apparaisse à l'écran.
5. Pressez la touche **Menu** pour quitter le menu.

Si les options répétition et lecture aléatoire sont définies sur 'ON' alors les icônes 'Repeat' et 'Shuffle' seront affichées à l'écran.

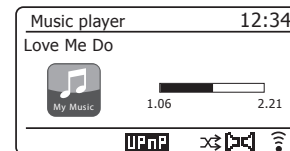
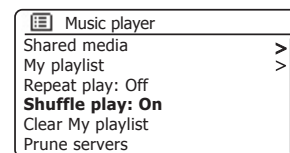
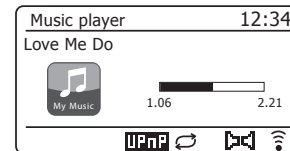
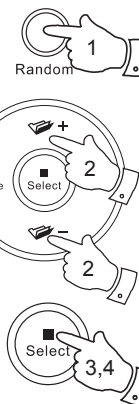

## Modes d'affichage

Votre barre audio dispose d'une gamme d'options d'affichage en mode *Lecteur de musique*. Notez que la disponibilité de l'information dépend des fichiers médias spécifiques, leur format et la capacité du serveur. (Les serveurs UPnP n'utilisent pas tous l'information à partir des fichiers multimédia disponibles de la même façon.)

1. Appuyez et relâchez la touche **Info** pour parcourir les options.

- |    |                      |   |
|----|----------------------|---|
| a. | Barre de progression | Affiche la progression de la lecture de la piste en cours de lecture.                     |
| b. | Artiste              | Affiche les informations sur l'artiste pour la piste en cours de lecture.                 |
| c. | Album                | Affiche les informations sur l'album pour la piste en cours de lecture.                   |
| d. | Format               | Affiche le débit et le format de la piste en cours de lecture.                            |
| e. | Mémoire tampon       | Affiche l'état de la mémoire tampon interne de barres audio pendant la lecture de médias. |
| f. | Date                 | Affiche la date actuelle.   |

Chaque fois que le lecteur de musique affiche un écran d'information (par opposition à un écran de menu), l'heure est affichée dans le coin supérieur droit de l'écran, et un indicateur de puissance du signal WiFi ou de la connexion Ethernet est affiché dans le coin inférieur droit avec un indicateur montrant la méthode par laquelle la barre audio obtient les médias - à partir d'un serveur UPnP.

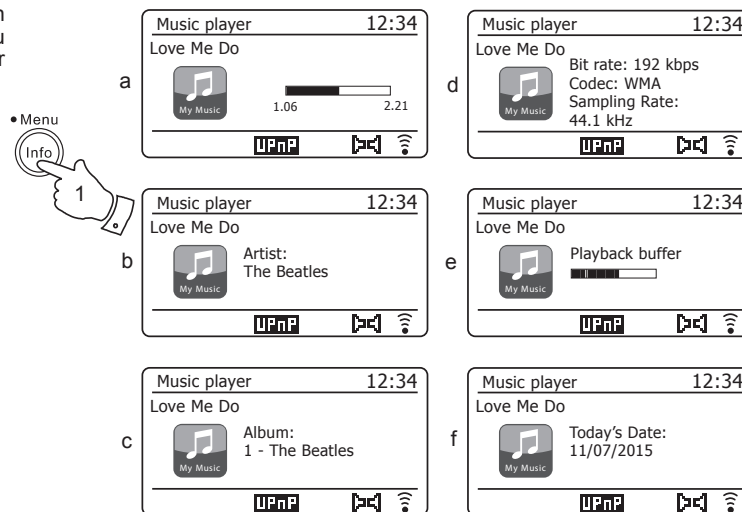

La SB1 est capable d'afficher la pochette de l'album pour la piste en cours de lecture. La capacité de la barre audio pour présenter la pochette dépend de la présence de l'image dans le fichier en cours de lecture, l'image n'étant pas trop grande (ou re-dimensionnée par le serveur), et la capacité du serveur UPnP pour envoyer l'image à la barre audio. L'image envoyée à la barre audio doit être dans un format JPEG et pas plus grande que 640 x 480 pixels. Si la barre audio ne reçoit aucune image alors une image par défaut sera affichée. Certaines applications de serveur UPnP enverront également une image par défaut si aucune image ne se trouve dans le fichier en cours de lecture. Certaines applications de serveur UPnP pourront re-dimensionner l'image, si nécessaire, avant de l'envoyer à la barre audio. Si la barre audio s'attend à recevoir une image mais que aucune n'est fournie, aucune image ne sera affichée. En raison des grandes variations dans les formats des images dans les albums et les implémentations UPnP/DLNA standard, l'échec d'affichage de l'image de l'album de la barre audio n'est pas considéré comme un défaut.

## Listes de lecture

Parfois, vous voudrez peut-être mettre en place une liste de morceaux de musique ou d'albums qui peuvent ensuite être lus sans action supplémentaire, comme la musique de fond pour une soirée, par exemple.

Votre barre audio peut être configurée pour maintenir une file d'attente pouvant aller jusqu'à 500 pistes dans une liste de lecture. Les pistes ou les albums pour la liste de lecture peuvent être sélectionnés à partir de votre serveur UPnP. La liste de lecture est maintenue dans la mémoire de votre barre audio jusqu'à ce que l'alimentation externe soit retirée, ou jusqu'à ce que la liste de lecture soit effacée du menu.

### Ajout d'une seule piste à votre liste de lecture

1. Lors de la sélection d'une piste à l'aide d'un serveur UPnP **pressez et maintenez *Select*** et l'écran affichera '*Added to My playlist*'.
2. La piste sera ajoutée à la liste de lecture pour une lecture ultérieure.

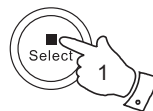

### Ajout d'un album entier ou un dossier

3. Lors de l'utilisation d'un serveur UPnP sélectionnez l'album, l'artiste choisi ou un dossier et **pressez et maintenez** la touche **Select**. L'écran affichera '*Added to My playlist*'.
4. Chacune des pistes au sein de l'album, l'artiste ou le dossier sélectionné sera ajoutée à la liste de lecture individuelle. Cela permet à toutes les pistes indésirables d'être retirées de la liste de lecture, si nécessaire (voir page suivante).

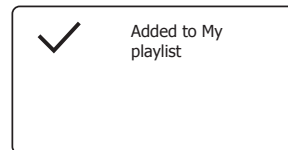
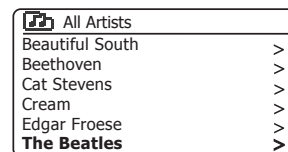
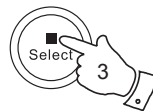



## Affichage de votre liste de lecture

1. Pressez la touche **Marche/Veille** pour allumer l'unité. Pressez la touche **Media** autant que nécessaire jusqu'à ce que l'affichage du mode **Lecteur de musique** soit affiché. Le menu du Lecteur de musique sera alors affiché.
2. Pressez les touches **Menu Haut** ou **Bas** jusqu'à ce qu'apparaisse 'My Playlist' sur l'écran. Appuyez et relâchez la touche **Select** pour ouvrir le Liste de lecture.
3. Pressez les touches **Menu Haut** ou **Bas** pour parcourir la liste de lecture. Les pistes qui sont servies via UPnP afficheront leur nom de piste.

## Effacement d'une piste de la liste de lecture

1. **Pressez et maintenez** la touche **Menu** pour accéder au menu du Lecteur de musique.
2. Pressez les touches **Menu Haut** ou **Bas** jusqu'à ce qu'apparaisse 'My Playlist' sur l'écran. Appuyez et relâchez la touche **Select** pour ouvrir le Liste de lecture.
3. Pressez les touches **Menu Haut** ou **Bas** jusqu'à ce que la piste que vous souhaitez effacer soit mise en surbrillance. **Pressez longuement** la touche **Select**.
4. Vous serez invité à confirmer la suppression. Pour effacer la piste pressez les touches **Menu Gauche** ou **Droite** jusqu'à ce que 'YES' soit en surbrillance sur l'écran puis pressez longuement la touche **Select** pour confirmer la suppression.
5. Si vous ne souhaitez pas supprimer la piste de la liste, pressez les touches **Menu Gauche** ou **Droite** pour mettre en évidence 'NO' et pressez longuement la touche **Select** pour annuler l'opération.

## Lecteur de musique

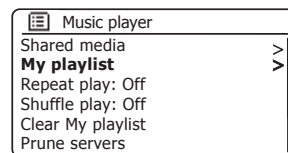
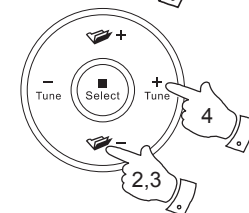
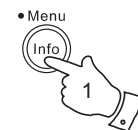
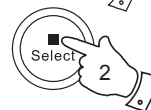
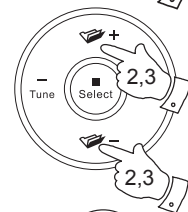
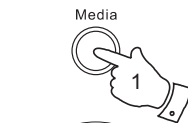

## Effacement de la liste de lecture

1. **Pressez et maintenez** la touche **Menu** pour accéder au menu du Lecteur de musique.
2. Pour effacer toute la liste de lecture pressez les touches **Menu Haut** ou **Bas** jusqu'à ce que 'Clear My playlist' soit en surbrillance sur l'écran. Pressez et relâchez la touche **Select**.
3. Pour effacer toute la liste de lecture pressez les touches **Menu Gauche** ou **Droite** jusqu'à ce que 'YES' soit en surbrillance sur l'écran. Appuyez et relâchez la touche **Select** pour effacer la Liste de lecture.
4. Si vous ne souhaitez pas supprimer la liste de lecture pressez les touches **Menu Gauche** ou **Droite** pour mettre en surbrillance 'NO' et pressez la touche **Select** pour confirmer l'opération.

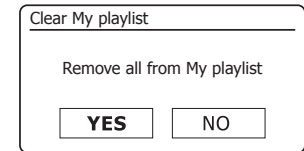
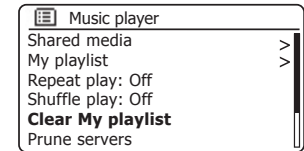
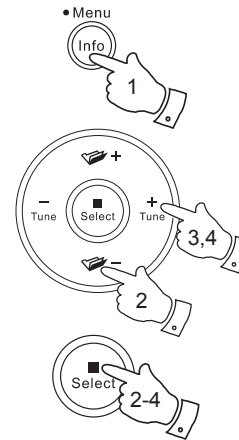

## Lecture de vos listes de lecture

1. **Pressez et maintenez** la touche **Menu** pour accéder au menu du Lecteur de musique.
2. Pressez les touches **Menu Haut** ou **Bas** jusqu'à ce qu'apparaisse 'My Playlist' sur l'écran. Pressez et relâchez la touche **Select**.
3. Pour lire la liste de lecture à partir d'une piste particulière, pressez les touches **Menu Haut** ou **Bas** jusqu'à ce que la piste désirée soit en surbrillance, puis pressez longuement la touche **Select** pour démarrer la lecture.
4. Lors de la lecture de la liste de lecture, vous pouvez utiliser cette fonction pour accéder à une piste en particulier au sein de la liste de lecture.
5. Lors de la lecture de la liste, vous pouvez ajouter des pistes ou des albums supplémentaires ou supprimer des pistes spécifiques (veuillez voir les pages précédentes).

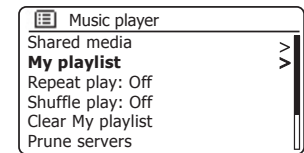
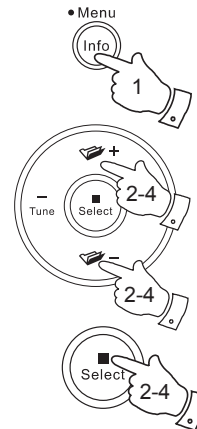

## Élaguer les serveurs

Votre barre audio enregistre dans sa mémoire interne les détails des serveurs UPnP qu'elle a vu via sa connexion réseau. Si vous utilisez la barre audio à différents endroits, vous trouverez peut-être qu'il y a des serveurs répertoriés par la barre audio qui ne vous intéressent plus. Les fonctions de purge des serveurs permet de mettre à jour la liste de sorte que seuls les serveurs UPnP actifs sur le réseau actuellement connecté soient affichés lors de la sélection du média partagé dans le menu Music Player.

1. **Pressez et maintenez** la touche **Menu** pour accéder au menu du Lecteur de musique.
2. Pressez les touches **Menu Haut** ou **Bas** jusqu'à ce qu'apparaisse 'Prune servers' sur l'écran. Pressez et relâchez la touche **Select**.
3. Pour supprimer les serveurs qui ne sont **Menu Gauche** ou **Droite** jusqu'à ce que 'YES' soit en surbrillance sur l'écran. Pressez et relâchez la touche **Select** pour que les serveurs soient enlevés.
4. Si vous ne souhaitez pas élaguer la liste de lecture pressez les touches **Menu Gauche** ou **Droite** pour mettre en surbrillance 'NO' et pressez la touche **Select** pour confirmer l'opération.

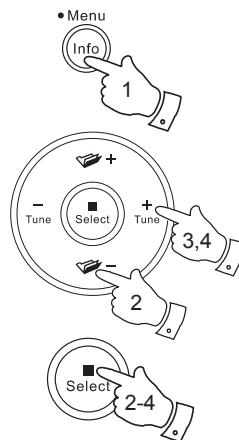

## Lecteur de musique

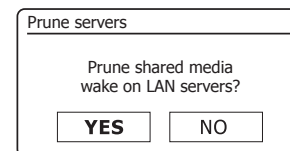

## Fonctions Windows 'Play To' / 'Cast to Device'

Si vous utilisez Windows 7, 8, 8.1 et 10, il est possible de choisir un album, piste ou une liste de lecture à l'ordinateur, puis indiquer à Windows que cela devrait être diffusé sur la barre audio à l'aide de la fonction 'Play to' (appelée 'Cast to Device' dans Windows 10).

Une fonctionnalité similaire est disponible pour d'autres types d'ordinateurs et appareils de poche utilisant les systèmes d'exploitation iOS d'Apple ou Android. Dans ce mode, la barre audio fonctionne comme un moteur de rendu multimédia numérique (appelé mode DMR).

1. Vérifiez que votre barre audio est branchée et connectée à votre réseau.
2. Sur votre PC Windows, recherchez le fichier, album ou liste de lecture que vous souhaitez écouter sur la barre audio.
3. Utilisez la touche droite de la souris pour afficher un menu d'options pour l'élément choisi et sélectionnez l'option 'Play to' / 'Cast to Device'.
4. Windows devrait vous montrer un ou plusieurs appareils, y compris votre barre audio, à laquelle vous pouvez choisir d'envoyer la musique. Sélectionnez l'élément barre audio et cliquez avec la touche gauche de la souris.
5. Windows va alors ouvrir une fenêtre 'Play to' / 'Cast to Device' montrant la ou les pistes à lire. Votre ordinateur va alors prendre le contrôle de votre barre audio. Votre barre audio passe en mode de rendu média numérique (DMR) et au bout de quelques secondes la barre audio va commencer la lecture. L'affichage sur la barre audio indiquera qu'elle est en mode DMR.



6. Alors que la barre audio fonctionne en mode DMR vous pouvez utiliser les commandes de la fenêtre 'Play to' / 'Cast to Device' sur votre ordinateur pour sauter des pistes, l'avance rapide ou le rebobinage, faire une pause ou un redémarrage, et changer le volume de la barre audio.

Vous pouvez également utiliser les commandes de votre barre audio pour régler le volume, afficher des informations sur la piste (pressez sur la touche **Info**) ou pour modifier le mode de fonctionnement. Il est impossible de sauter des pistes ou mettre en pause la lecture en utilisant les commandes de la barre audio pendant qu'elle est en mode DMR.

7. Pendant la lecture, vous pouvez sélectionner un contenu supplémentaire au sein de Windows et à nouveau utiliser 'Play to' / 'Cast to Device' (voir les étapes 2-4). Les pistes supplémentaires seront ajoutées à la liste de lecture dans la fenêtre 'Play to' / 'Cast to Device' actuelle. Vous pouvez également supprimer ou modifier l'ordre des pistes dans la fenêtre 'Play to' / 'Cast to Device'.

8. Lorsque vous souhaitez quitter le mode DMR, tout simplement, soit vous éteignez votre barre audio ou sélectionnez un mode de fonctionnement différent.

**Remarque :** Certains logiciels de sécurité Windows peuvent empêcher le bon fonctionnement de la fonction 'Play to' / 'Cast to Device'. Un tel logiciel peut avoir des mises à jour ou des options de configuration qui permettront à 'Play to' / 'Cast to Device' de fonctionner - veuillez consulter votre fournisseur de logiciel antivirus. La fonction 'Play to' / 'Cast to Device' dans Windows 7, 8 et 10 a été testée avec succès avec la SB1 ors de l'utilisation du logiciel de sécurité de Microsoft sans problèmes.

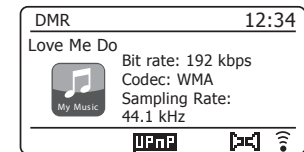

# Spotify Connect

## Spotify Connect - les bases

Spotify est toute la musique dont vous aurez jamais besoin. Des millions de chansons disponibles instantanément. Il suffit de chercher la musique que vous aimez, ou laisser Spotify vous jouer quelque chose de grandiose. Spotify fonctionne sur votre téléphone, tablette, ordinateur et enceintes de la maison. Ainsi, vous aurez toujours la bande sonore parfaite pour ce que vous faites.

Spotify Connect, permet à vos sélections Spotify d'être lues par la barre audio, contrôlées à distance à partir de votre iPhone, iPad, appareil Android ou tout ordinateur de bureau.

Spotify Connect vous permet également de transférer la lecture du son à d'autres appareils activés Spotify Connect sous le contrôle de votre smart-phone, tablette ou tout ordinateur de bureau.

Une fois votre compte Spotify a été connecté à votre barre audio, vous pouvez commencer à lire Spotify de la barre audio sans avoir à utiliser l'application Spotify.

Le compatibilité de Spotify Connect est représentée avec l'identifiant suivant :



## Configuration de Spotify Connect

Pour plus de détails sur la configuration de Spotify Connect, veuillez aller à [spotify.com/connect](https://www.spotify.com/connect)

Pour utiliser Spotify avec votre barre audio SB1, vous devez télécharger l'application Spotify et vous aurez besoin d'un compte **Spotify Premium**.

Le logiciel de Spotify fait l'objet de licences de tiers trouvées ici : [www.spotify.com/connect/third-party-licenses](https://www.spotify.com/connect/third-party-licenses)

## Utilisation de Spotify Connect

1. Ajoutez votre barre audio à votre réseau en utilisant le WiFi ou Ethernet, voir '*Configuration*', à la page 22.
2. Lancez l'application Spotify sur votre téléphone, tablette ou PC en utilisant le même réseau que ci-dessus.
3. Lisez une chanson sur Spotify et cliquez sur '*Devices available*'.
4. Choisissez votre barre audio et votre musique va commencer à être lue.

Des instructions plus complètes sur l'utilisation Spotify Connect avec la barre audio sont données dans les pages suivantes.

## Lecture de musique en utilisant Spotify Connect

Spotify Connect vous permet de presser une touche pour contrôler la musique entre vos appareils activés Spotify Connect. Pendant la lecture d'une chanson, vous pouvez passer la lecture à partir de votre smartphone, tablette, ordinateur ou même une radio activée Connect.

1. Vérifiez que votre barre audio est branchée et connectée à votre réseau.
2. Assurez-vous que votre barre audio et votre appareil Apple iOS / Android sont connectés au même réseau et que vous avez téléchargé la dernière application de Spotify sur votre appareil.
3. Il suffit d'ouvrir l'application Spotify sur votre appareil Apple iOS / Android et de choisir une piste ou une playlist. Lorsque l'application Spotify aura identifié d'autres appareils qui sont compatibles avec Spotify Connect, **l'icône Spotify Connect** (🔊) sera affichée avec le texte '*Devices available*'.

Pressez **l'icône Spotify Connect** (🔊) ou le texte '*Devices available*' pour afficher une liste des appareils compatibles Spotify Connect vers lesquels vous pouvez transférer la lecture de la musique.

4. Pour choisir votre barre audio, choisissez **SB1** sur l'écran des appareils de Spotify Connect. Vous êtes maintenant prêt à lire de la musique à travers votre barre audio en utilisant Spotify Connect. L'application Spotify permettra également la télécommande de la sélection de volume et de piste.

La prochaine fois que vous ouvrez Spotify, il va continuer à lire à partir du périphérique sélectionné précédemment.

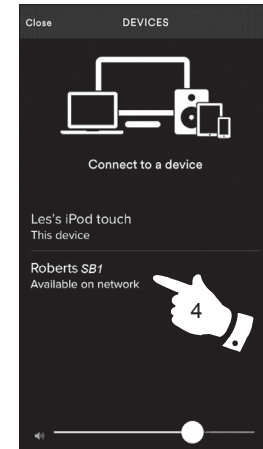
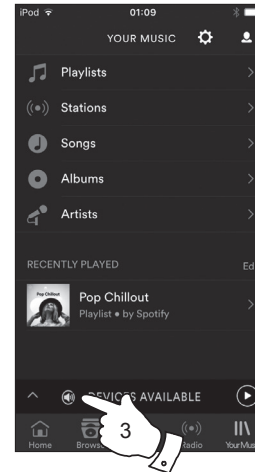

Remarque : Sur certains appareils la disposition des commandes dans l'application Spotify peut être différente de celle représentée et peut également changer avec les différentes versions de l'application. Reportez-vous à [spotify.com/connect](https://spotify.com/connect) si nécessaire.

## Contrôle de Spotify sur votre barre audio

La musique peut être contrôlée en utilisant les commandes de votre barre audio, ainsi que par tout appareil compatible Spotify.

1. Pressez brièvement la touche **Lecture/Pause** pour interrompre la lecture de la piste actuelle.
2. Pressez brièvement la touche **Lecture/Pause**, la lecture reprendra à partir du point où elle a été interrompue.
3. Pressez la touche **Suivante** pour lancer la lecture de la piste suivante dans la liste de lecture actuelle de Spotify.
4. Pressez la touche **Backe** pour lancer la lecture de la piste précédente dans la liste de lecture actuelle de Spotify.
5. Appuyez sur la touche **Volume Haut** ou **Bas** pour régler le niveau de volume désiré. Le volume peut également être contrôlé à partir de l'actuelle application de Spotify.

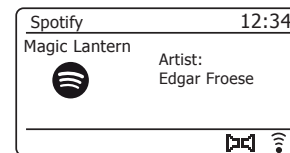
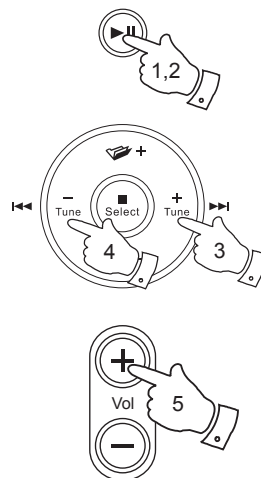

## Utilisation de la touche Radio pour Sélectionner Spotify

Si vous êtes déjà connecté à l'aide de l'application Spotify Connect, vous pouvez choisir Spotify en utilisant la touche Radio sur votre barre audio.

1. Appuyez sur la touche **Radio** pour sélectionner le mode Spotify.

Veuillez noter que si l'alimentation est coupée, vous devrez re-connecter Spotify avec votre barre audio en utilisant l'application une fois de plus.





## Modes d'affichage - Spotify Connect

Votre barre audio dispose d'une gamme d'options d'affichage lors de la lecture Spotify Connect.

1. Pressez la touche **Info** pour parcourir les options.

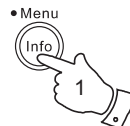

- |                         |  |
|-------------------------|--|
| a. Barre de progression | Affiche la progression de la lecture de la piste en cours de lecture.          |
| b. Artiste              | Affiche le nom de l'artiste pour la piste en cours de lecture.                 |
| c. Album                | Affiche le nom de l'album pour la piste en cours de lecture.                   |
| d. Débit                | Affiche le débit et le taux d'échantillonnage de la piste en cours de lecture. |
| e. Tampon de lecture    | Affiche le niveau de mémoire tampon interne de la barre audio.                 |

Chaque fois que la barre audio affiche un écran d'information, l'heure est affichée dans le coin supérieur droit de l'écran, et un indicateur de la puissance du signal WiFi ou un indicateur de la connexion Ethernet est affiché dans le coin inférieur droit.

## Spotify Connect

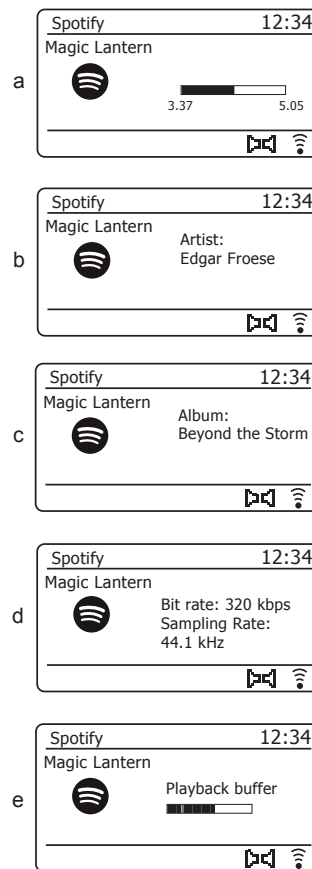

## Mode Bluetooth

Le mode Bluetooth de votre barre audio permet de jouer des fichiers audio, des sons provenant de fichiers vidéo et de diffuser de la musique en direct à travers ses hauts parleurs depuis des appareils compatibles Bluetooth comme votre portable, tablette, ordinateurs, etc.

- Quand un appareil équipé de Bluetooth comme votre barre audio SB1 est en un état 'détectable', les autres appareils Bluetooth peuvent le détecter et se connecter ou s'appairer avec.
- Le couplage Bluetooth a lieu quand deux appareils Bluetooth actifs établissent une connexion et communiquent.

## Connexion des dispositifs Bluetooth

1. Vérifiez que le service Bluetooth de votre téléphone, tablette ou PC soit activé. Vous aurez peut-être besoin de consulter la documentation de votre appareil, car la méthode varie d'un appareil à l'autre.
2. Pressez brièvement la touche **Marche/Veille** pour allumer la barre audio.
3. Appuyez et relâchez la touche **Media** sur votre barre audio jusqu'à ce que le mode Bluetooth soit sélectionné. La barre audio montre qu'elle est détectable en clignotant son indicateur Bluetooth à l'écran.
4. Dans la section Paramètres Bluetooth de votre téléphone, tablette ou PC, lancez la recherche des appareils détectables. Après quelques secondes vous devriez voir un appareil nommé 'SB1'. Parfois il y a un petit délai avant que la barre audio ne soit trouvée par un dispositif.
5. Sélectionnez 'SB1' pour que votre téléphone, tablette ou PC s'appaire avec votre barre audio et établisse une connexion.
6. Une fois la connexion établie, un message sera affiché confirmant le nom de l'appareil connecté.  
Vous pouvez maintenant commencer à jouer de la musique depuis votre téléphone, tablette, etc.

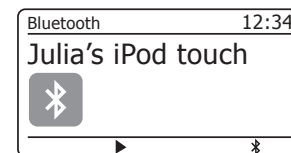
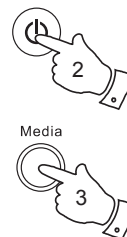

Certains appareils Bluetooth requièrent une « clé de sécurité » (ou d'authentification) pour établir un lien entre les appareils. Une clé de sécurité est similaire à un mot de passe, mais vous devrez le saisir une seule fois pour établir la connexion. Si votre appareil demandé une clé de sécurité pour l'accouplement avec la barre audio, entrez le code « 0000 » (quatre zéros).

## Jouer des fichiers audio en mode Bluetooth

Une fois que vous aurez connecté avec succès votre barre audio à l'appareil Bluetooth de votre choix, vous pouvez commencer à jouer votre musique en utilisant les commandes du dispositif.

1. Une fois que la lecture a commencé, réglez le volume à la valeur souhaitée à l'aide des touches de **Volume** sur votre barre audio ou le périphérique Bluetooth connecté.
2. Le volume de votre barre audio en mode Bluetooth est affecté par le réglage de volume sur la barre audio et par le réglage de volume sur le dispositif.

Si vous ajustez le volume sur la barre audio mais que vous trouvez qu'il reste trop bas depuis la barre audio, il se peut qu'il faille augmenter le volume sur le dispositif connecté.

3. Le lecteur audio de votre téléphone, tablette ou PC sera peut-être en mesure de réagir aux touches **Marche/Pause**, piste **Suivante** et **Backe** de la barre audio.

**Note** : Toutes les applications de lecture ne répondent pas à ces commandes.

4. Si votre dispositif connecté est en mesure de fournir des informations sur la piste jouée, vous pouvez appuyer et relâcher la touche **Info** pour afficher le titre, l'album, l'artiste et les détails du codec sur l'affichage.

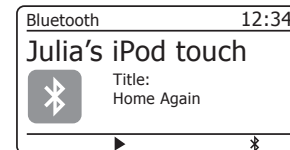
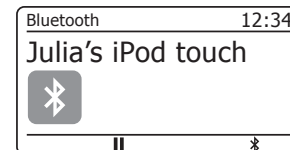
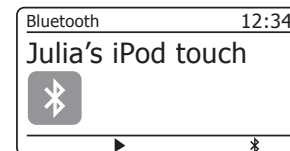
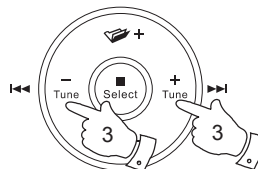
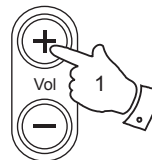

## Connexion et reconnexion d'un dispositif Bluetooth

La barre audio ne peut être connectée qu'à un seul appareil Bluetooth à la fois, mais elle peut être accouplée avec plusieurs appareils différents. Une fois que votre appareil compatible Bluetooth est connecté à votre barre audio, la connexion ne peut pas être interrompue par un autre appareil Bluetooth à moins que vous ne décidiez d'interrompre la connexion.

1. Pour vous connecter à un appareil différent, **pressez longuement** la touche **Menu** pour accéder au options du menu.  
Pressez les touches **Menu Haut** ou **Bas** jusqu'à ce que 'Paired devices' soit mis en surbrillance. Pressez et relâchez la touche **Select**.
2. La barre audio affiche alors la liste des dispositifs préalablement connectés. Pressez les touches **Menu Haut** ou **Bas** pour parcourir la liste.  
Pour connecter un dispositif antérieurement connecté, appuyez et relâchez la touche **Select** quand le nom du dispositif est en surbrillance. Dans certains cas vous devrez aussi réactiver la connexion depuis les paramètres Bluetooth de votre dispositif. La barre audio se connecte alors au dispositif.
3. Pour vous connecter à un appareil différent, **pressez et maintenez** la touche **Menu** ou sélectionnez 'Connect device' dans le menu. L'indicateur Bluetooth clignote sur l'écran. La barre audio va devenir 'découvrable' par d'autres appareils.
4. Vous pouvez maintenant accoupler la barre audio avec un nouveau dispositif en utilisant ses paramètres Bluetooth (la radio apparaît comme 'SB1'). Le nom du dispositif connecté s'affiche brièvement sur l'écran de la barre audio. Vous pouvez alors écouter de la musique à partir du nouveau dispositif à travers la barre audio.
5. Si vous ne souhaitez plus que votre appareil Bluetooth soit apparié avec votre barre audio, vous devrez supprimer l'appariage 'SB1' de l'appareil. Veuillez consulter la documentation du Bluetooth.
6. Si vous souhaitez effacer les dispositifs Bluetooth appariés, appuyez et maintenez la touche **Menu**. Pressez les touches **Menu Haut** ou **Bas** jusqu'à ce que 'Forget devices' soit mis en surbrillance. Pressez et relâchez la touche **Select**.
7. Appuyez sur les touches **Menu Gauche** et **Droite** jusqu'à ce que 'YES' soit mis en surbrillance. Pressez et relâchez la touche **Select** pour que les dispositifs appariés soient supprimés.

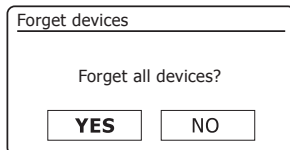
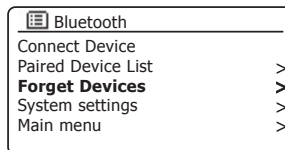
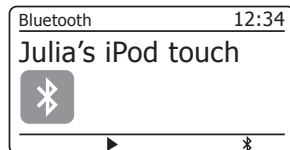
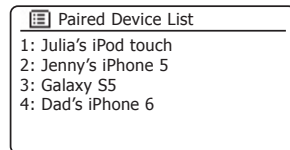
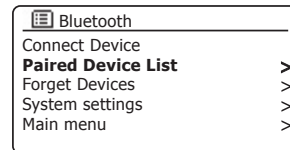
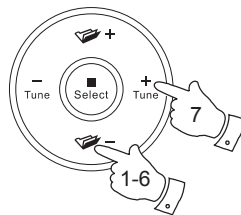
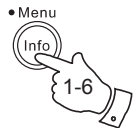

## Information Bluetooth

La performance de la connectivité Bluetooth varie en fonction des dispositifs Bluetooth connectés. Renseignez-vous sur les capacités Bluetooth de votre appareil avant de le connecter à la barre audio. Il est possible que toutes les caractéristiques ne soient pas prises en charge sur certains appareils accouplés Bluetooth.

La connexion Bluetooth peut fournir une connexion audio dans un radius de jusqu'à dix mètres. Lors d'un jumelage de deux appareils Bluetooth, pour plus de commodité, nous recommandons qu'ils ne doivent pas être séparés de plus de 2 à 3 mètres. La présence d'autres appareils Bluetooth qui fonctionnent pendant la connexion peut conduire à des difficultés opérationnelles.

Le Bluetooth est un système de communication sur courte distance et en général les systèmes Bluetooth peuvent communiquer aisément entre eux dans une salle ou un bureau de taille normale. La fiabilité de la connexion Bluetooth d'une pièce à l'autre varie beaucoup selon le type de construction, le matériau des murs, etc.

Le rayon de communication du Bluetooth peut être considérablement réduit si le signal doit passer à travers un objet solide. Les corps humains, les briques, les murs en béton, les meubles lourds, les étagères de livres réduisent la portée de votre appareil Bluetooth à un degré plus ou moins grand degré. Le verre, les murs en ciment ou recouverts de bois ainsi que les cloisons de bureau peuvent avoir un effet moindre, mais réel. Les tubes métalliques, les plaques de plâtres doublés d'aluminium, les fenêtres aux cadres métalliques et le câblage électrique domestique peuvent tous causer des interférences. Il est recommandé de positionner vos appareils Bluetooth à proximité les uns des autres, si vous observez des difficultés de communication.

## Bluetooth appaire votre appareil par NFC

Votre barre audio est équipée d'une fonction sans fil NFC (Near Field Communication) qui lui permet de s'appairer à d'autres appareils équipés NFC pour jouer de la musique avec votre barre audio.

1. Vérifiez que le Bluetooth et le NFC sont activés sur votre appareil. Vous aurez peut-être besoin de consulter la documentation de votre appareil, car cette méthode varie d'un appareil à l'autre.

Les réseaux Wi-Fi et les téléphones sans fil utilisent des fréquences radio similaires à Bluetooth et peuvent causer des interférences. Si vous observez des interférences, essayez de déplacer la barre audio ou les autres appareils.

Les capacités Bluetooth de votre barre audio lui permettent de recevoir de l'audio en provenance de nombreux appareils compatibles Bluetooth y compris les portables, les ordinateurs personnels et les tablettes. Votre barre audio ne peut être connectée qu'à un seul appareil Bluetooth à la fois. Elle prend en charge les profils et les fonctionnalités Bluetooth suivantes.

- Votre barre audio est compatible avec A2DP (profil audio de distribution avancé) un type de connexion audio stéréo qui diffuse de la musique en stéréo depuis des PC, des portables, etc. Les codecs audio SBC et AAC sont pris en charge.
- Votre barre audio prend en charge AVRCP (profil de télécommande audio-vidéo) ce qui permet à votre barre audio de contrôler la lecture de musique depuis le dispositif connecté.

**Remarque :** Certains téléphones portables peuvent se déconnecter temporairement de votre barre audio quand vous recevez ou passez des appels. Certains dispositifs peuvent mettre la diffusion Bluetooth en sourdine quand ils reçoivent des messages de texte, des emails ou pour d'autres raisons sans rapport avec la diffusion de l'audio. Ces comportements correspondent à des fonctions du dispositif connecté et ne signifient pas une panne de votre barre audio.

# Horloge et alarmes

## Mise à jour automatique l'heure

Votre barre audio va normalement mettre à jour l'horloge automatiquement lorsqu'elle est connectée à Internet. Si vous entrez une heure manuellement, la barre audio va calculer un décalage de l'heure locale qui est ensuite stocké dans la mémoire. Chaque fois qu'elle synchronise l'horloge en utilisant Internet, y compris après une panne de courant, votre barre audio va alors régler l'horloge automatiquement en utilisant cette information.

Vous pouvez utiliser la barre audio sans Internet, dans ce cas, vous pouvez spécifier que l'appareil règle son horloge à partir d'émissions de radio DAB ou FM. Après une panne de courant, la barre audio va définir son horloge la prochaine fois que vous l'allumez en mode DAB ou FM.

Sinon, vous pouvez spécifier que l'heure ne soit pas automatiquement mise à jour. Dans ce cas, l'horloge doit toujours être réglée manuellement après une coupure de courant.

1. Avec votre barre audio en marche, **pressez et maintenez** la touche **Menu** pour accéder au menu du mode actuel.
2. Pressez les touches **Menu Haut** ou **Bas** jusqu'à ce 'System settings' soit en surbrillance sur l'écran. Appuyez et relâchez la touche **Select** pour entrer le menu de réglage.
3. Pressez les touches **Menu Haut** ou **Bas** jusqu'à ce qu'apparaisse 'Time/Date' en surbrillance sur l'écran. Pressez et relâchez la touche **Select** pour entrer dans le menu Réglage horaire
4. Pressez les touches **Menu Haut** ou **Bas** jusqu'à ce qu'apparaisse 'Auto update' sur l'écran. Appuyez et relâchez la touche **Select** pour entrer le menu Auto Update.
5. Pressez les touches **Menu Haut** ou **Bas** pour choisir une option de mise à jour parmi 'Update from DAB', 'Update from FM', 'Update from Network' ou 'No update' au besoin. Pressez et relâchez la touche **Select** pour confirmer votre choix. L'écran de la barre audio retournera à l'affichage précédent.

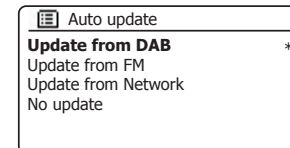
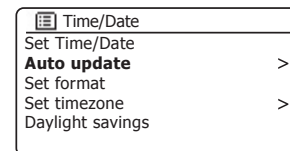
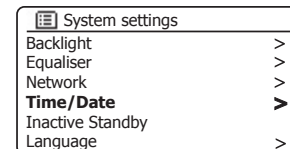
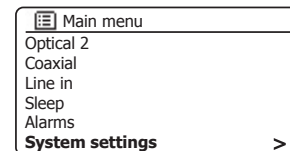
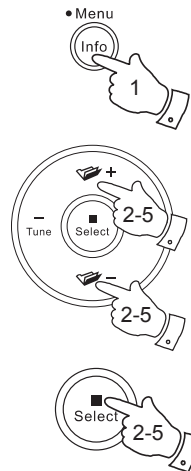

## Réglage du format de l'heure

L'affichage de l'heure utilisé en mode veille et lorsque la barre audio est en cours d'utilisation peut être réglé au format 12 ou 24 heures. Le format choisi est ensuite également utilisé lors du réglage des alarmes.

1. Avec votre barre audio en marche, **pressez et maintenez** la touche **Menu** pour accéder au menu du mode actuel.
2. Pressez les touches **Menu Haut** ou **Bas** jusqu'à ce 'System settings' soit en surbrillance sur l'écran. Appuyez et relâchez la touche **Select** pour entrer le menu de réglage.
3. Pressez les touches **Menu Haut** ou **Bas** jusqu'à ce qu'apparaisse 'Time/Date' en surbrillance sur l'écran. Pressez et relâchez la touche **Select** pour entrer dans le menu Réglage horaire
4. Pressez les touches **Menu Haut** ou **Bas** jusqu'à ce qu'apparaisse 'Set format' sur l'écran. Appuyez et relâchez la touche **Select** pour entrer le menu Clock Format.
5. Pressez les touches **Menu Gauche** ou **Droite** pour sélectionner le format 12 ou 24 heures. Pressez et relâchez la touche **Select** pour confirmer votre choix. du format de l'heure. L'écran retournera au menu précédent.

Si le format d'horloge de 12 heures est choisi, la barre audio utilisera alors l'horloge de 12 heures pour le réglage des alarmes, et affichera une horloge de 12 heures avec un indicateur AM ou PM en mode veille.

## Horloge et alarmes

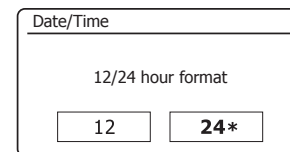
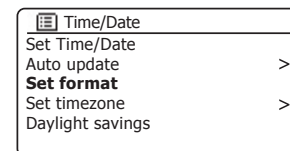
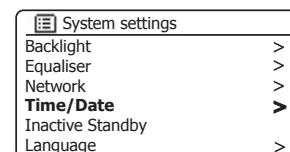
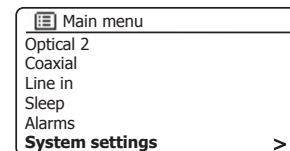
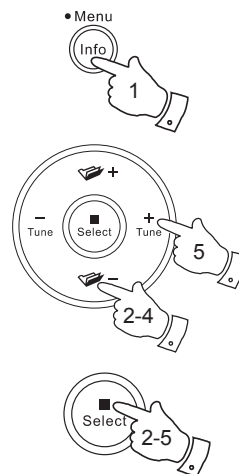

## Réglage manuel de l'horloge

Une fois que la connexion à Internet a été mise en place, votre barre audio réglerait normalement automatiquement son horloge sur le fuseau horaire local qui a été spécifié lors de l'installation (voir page 24). Si vous devez régler l'heure manuellement, changer le fuseau horaire, ou passez manuellement de l'hiver à l'heure d'été (de GMT à BST au Royaume-Uni, aussi communément connu en dehors du Royaume-Uni comme l'heure d'été), alors veuillez suivre cette procédure.

1. Avec votre barre audio en marche, **pressez et maintenez** la touche **Clock set** (sur la télécommande) puis passez à l'étape 5 ci-dessous. D'une autre manière, **pressez et maintenez** la touche **Menu** pour accéder au menu du mode actuel.

2. Pressez les touches **Menu Haut** ou **Bas** jusqu'à ce 'System settings' soit en surbrillance sur l'écran. Appuyez et relâchez la touche **Select** pour entrer le menu de réglage.

3. Pour modifier le réglage du fuseau horaire passez à l'étape 10. Pour passer de l'hiver à l'heure d'été passez à l'étape 12.

Pour changer le réglage de l'heure actuelle ou de la date pressez les touches **Menu Haut** ou **Bas** jusqu'à ce que 'Time/Date' soit en surbrillance sur l'écran, puis pressez la touche **Select** pour entrer dans l'écran de réglage de l'heure et de la date.

4. Pressez les touches **Menu Haut** ou **Bas** jusqu'à ce qu'apparaisse 'Set Time/Date' en surbrillance sur l'écran. Pressez et relâchez la touche **Select** pour entrer dans le menu Clock Les chiffres de la date clignoteront.

5. Pressez les touches **Menu Haut** ou **Bas** jusqu'à ce qu'apparaisse le bon jour sur l'écran. Appuyez et relâchez la touche **Select** pour ouvrir la sélection. Les chiffres de la date clignoteront.

6. Pressez les touches **Menu Haut** ou **Bas** pour sélectionner le bon mois. Appuyez et relâchez la touche **Select** pour ouvrir la sélection. Les chiffres de l'année clignoteront.

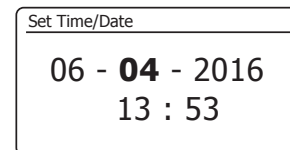
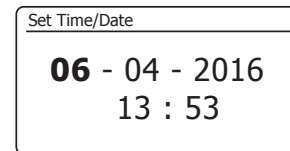
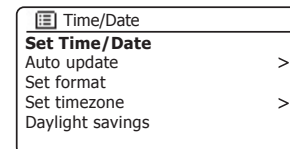
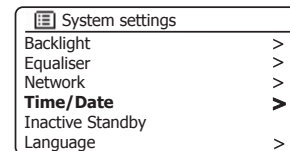
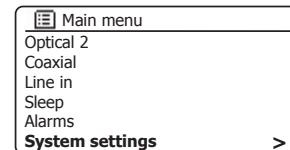
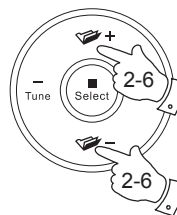
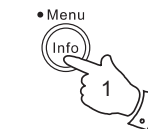
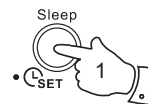



## Réglage manuel de l'horloge - suite

7. Pressez les touches **Menu Haut** ou **Bas** pour sélectionner la bonne année. Appuyez et relâchez la touche **Select** pour ouvrir la sélection. Les chiffres de l'heure clignoteront.
8. Pressez les touches **Menu Haut** ou **Bas** pour sélectionner la bonne heure. Appuyez et relâchez la touche **Select** pour ouvrir la sélection. Les chiffres des minutes clignoteront.
9. Pressez les touches **Menu Haut** ou **Bas** pour sélectionner la bonne minute. Appuyez et relâchez la touche **Select** pour ouvrir la sélection. L'écran retournera au menu précédent.
10. Pressez les touches **Menu Haut** ou **Bas** jusqu'à ce que 'Set timezone' soit en surbrillance sur l'écran et pressez la touche **Select**.
11. Pressez les touches **Menu Haut** ou **Bas** pour mettre en surbrillance le fuseau horaire qui s'applique à votre emplacement, puis pressez et relâchez la touche **Select** pour confirmer.  
Pressez sur la touche **Back** pour quitter ou passer à l'étape 12 pour définir l'option de l'heure d'été / hiver.
12. Pressez les touches **Menu Haut** ou **Bas** jusqu'à ce que 'Daylight savings' soit en surbrillance sur l'écran et pressez et relâchez la touche **Select**. L'astérisque indique le réglage actuel.  
Au Royaume-Uni, 'ON' est équivalent à l'heure d'été britannique et 'Off' est équivalent à l'heure de Greenwich.
13. Pressez les touches **Menu Gauche** ou **Droite** pour mettre en surbrillance 'ON' ou 'Off' selon les besoins puis pressez et relâchez la touche **Select** pour confirmer. Pressez la touche **Back** pour quitter.

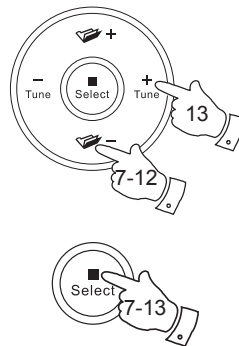

## Horloge et alarmes

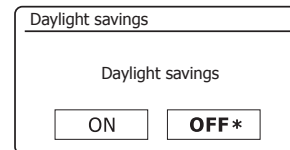
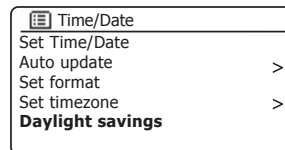
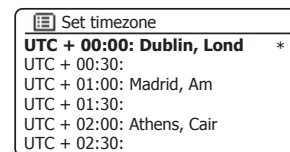
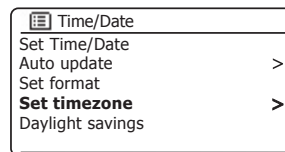
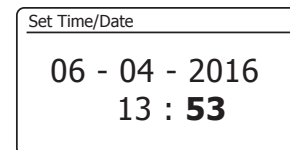
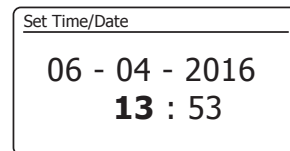
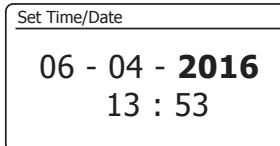

## Réglage de l'alarme

Votre barre audio dispose de deux alarmes qui peuvent être réglées pour vous réveiller sur la radio FM ou le buzzer. Dans le cas d'une coupure de courant votre barre audio a une mémoire intégrée qui conservera vos paramètres d'alarme. Assurez-vous que l'heure est correctement réglée avant de régler les alarmes.

Les alarmes peuvent être réglées pendant que la barre audio est en mode veille ou en marche.

Si votre barre audio est utilisée dans le cadre d'un système multi pièce, veuillez voir aussi '*Alarmes et Multi pièce*' page 103.

1. Pour modifier les états des alarmes pendant que la barre audio est en mode Veille, appuyez sur la touche **Alarm**. L'affichage indiquera en rotation Pas d'alarme, Alarme 1 activée, Alarme 2 activée ou Alarmes 1 et 2 activées.
2. Pour modifier les réglages d'alarme *alors que la barre audio est en mode veille*, **pressez et maintenez** la touche **Alarm**. Cela entraînera l'affichage du menu des alarmes Puis, passez à l'étape 5 ci-dessous.
3. Pour modifier les paramètres d'alarme *alors que la barre audio est allumée*, soit vous appuyez et relâchez la touche **Alarm**, puis vous passez à l'étape 5 ci-dessous, soit vous **pressez et maintenez** la touche **Menu** pour accéder au menu du mode actuel. Pressez les touches **Menu Haut** ou **Bas** jusqu'à ce qu'apparaisse '*Main menu*' sur l'écran. Appuyez et relâchez la touche **Select** pour entrer le menu de réglage.
4. Pressez les touches **Menu Haut** ou **Bas** jusqu'à ce '*Alarmes*' soit en surbrillance sur l'écran. Pressez et relâchez la touche **Select** pour afficher les paramètres d'alarme actuels. Si aucun changement n'est nécessaire, pressez la touche **Back** pour quitter.
5. Pressez les touches **Menu Haut** ou **Bas** jusqu'à ce qu'apparaisse l'alarme désirée (1 ou 2) en surbrillance sur l'écran. Appuyez et relâchez la touche **Select** pour ouvrir Alarm setup.
6. Pressez les touches **Menu Haut** ou **Bas** jusqu'à ce '*Time*' soit en surbrillance sur l'écran. Pressez la touche **Select** pour régler l'heure de l'alarme.
7. Appuyez sur les touches **Menu Haut** ou **Bas** pour sélectionner l'heure de l'alarme. Pressez et relâchez la touche **Select** pour confirmer le paramètre.

Alarm



• Menu

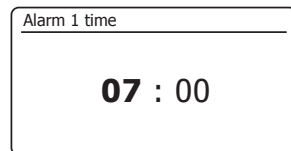
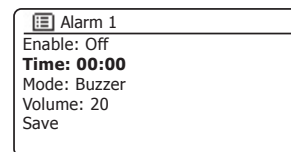
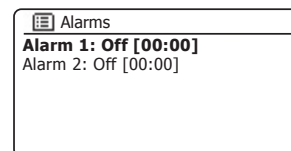
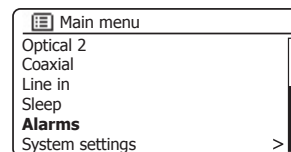
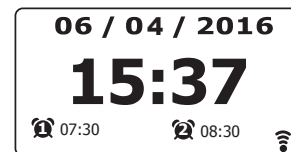
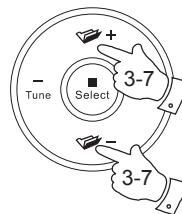

## Réglage de l'alarme - suite

8. Appuyez sur les touches **Menu Haut** ou **Bas** pour sélectionner l'heure de l'alarme. Pressez et relâchez la touche **Select** pour confirmer le paramètre. L'écran retournera au menu de réglage de l'alarme.

Si la barre audio a été configurée pour utiliser un format d'horloge de 12 heures, il y aura aussi une option ici pour régler AM ou PM pour l'heure d'alarme.

9. Pressez les touches **Menu Haut** ou **Bas** pour mettre 'Enable' en surbrillance et pressez et relâchez la touche **Select**. L'affichage indiquera les options de fréquence pour l'alarme. Les options de fréquence d'alarme sont les suivantes :

'Off' - l'alarme sera désactivée.

'Daily' - L'alarme sonnera tous les jours

'Once' - L'alarme retentira une fois seulement

'Weekends' - L'alarme retentira les weekends seulement

'Weekdays' - L'alarme retentira du lundi au vendredi seulement

Pressez les touches **Menu Haut** ou **Bas** pour sélectionner l'option de fréquence de l'alarme. Choisir 'Off' désactivera l'alarme. Pressez et relâchez la touche **Select** pour confirmer la sélection.

Si vous choisissez de régler l'alarme sur 'Once' vous aurez besoin de fixer aussi la date en utilisant les touches **Menu Haut** ou **Bas** et la touche **Select**.

10. L'alarme peut être réglée pour buzzer, radio Internet, radio DAB ou radio FM. Quel que soit le mode radio sélectionné, l'alarme radio peut être réglée sur l'une des stations qui ont été stockées sous forme de présélections ou à la station plus récemment écoutée.

Pressez les touches **Menu Haut** ou **Bas** pour mettre en surbrillance l'option 'Mode' actuelle de l'alarme, puis pressez la touche **Select** si vous souhaitez le changer.

Pressez les touches **Menu Haut** ou **Bas** pour mettre en surbrillance le 'Buzzer' ou le mode radio souhaité. Pressez et relâchez la touche **Select** pour confirmer la sélection.

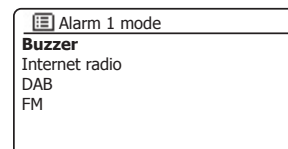
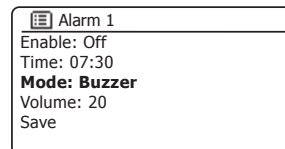
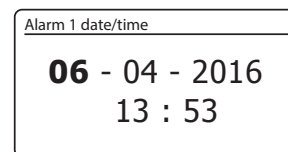
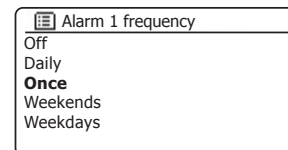
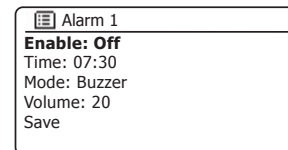
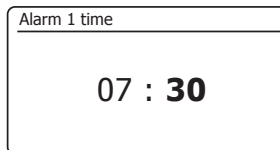
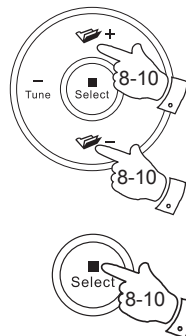

## Réglage de l'alarme - suite

11. Pour le réglage de l'alarme à une option de radio, pressez les touches **Menu Haut** ou **Bas** pour mettre en surbrillance l'option '**Preset**', puis pressez la touche **Select** si vous souhaitez la changer.

Choisissez soit de la station de radio '**Last listened**', ou parmi les présélections 1-10. Faites défiler jusqu'à l'option choisie et pressez la commande pour confirmer la sélection.

**Note** : l'alarme ne peut utiliser qu'une présélection qui a déjà été stockée.

12. Pressez les touches **Menu Haut** ou **Bas** pour mettre en surbrillance l'option '**Volume:**', puis pressez et relâchez la touche **Select** si vous souhaitez le changer. La barre audio utilise le réglage du volume pour chaque alarme quand elle sonne.

Pressez les touches **Menu Haut** ou **Bas** pour régler le volume désiré puis pressez la touche **Select** pour valider votre sélection.

13. Afin de stocker les paramètres d'alarme pressez les touches **Menu Haut** ou **Bas** jusqu'à ce que '**Save**' soit mis en surbrillance. Appuyez et relâchez la touche **Select** pour enregistrer les réglage de l'alarme. Votre barre audio affichera '**Alarm saved**' et ensuite reviendra à la liste des alarmes avec le nouveau réglage de l'alarme affiché à l'écran.

Si vous décidez de ne pas sauvegarder le réglage, pressez la touche **Back**. L'écran affichera '**Save changes**' avec l'option '**YES**' ou '**NO**'. Pressez les touches **Menu Gauche** ou **Droite** pour choisir '**NO**' et pressez et relâchez la touche **Select**. '**Alarm not saved**' s'affichera sur l'écran.

Les alarmes actives sont affichées à l'aide de petits indicateurs d'alarme au bas de l'affichage et sur l'affichage de l'horloge en mode veille.

**Remarque** : Si vous faites une erreur à un moment donné en réglant l'alarme, utilisez la touche **Back** pour revenir à l'écran précédent.

### Lorsque l'alarme retentit

Le buzzer ou la radio retentira aux heures sélectionnées jusqu'à 60 minutes à moins d'être annulée. Le volume utilisé pour l'alarme sera tel que spécifié au cours de la procédure de réglage de l'alarme. Si la radio ne peut pas se connecter à la station radio spécifiée, le buzzer sera utilisé.

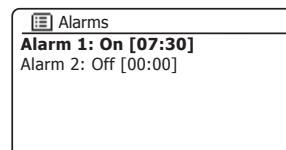
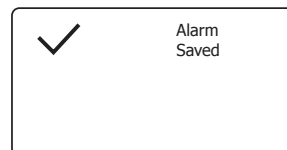
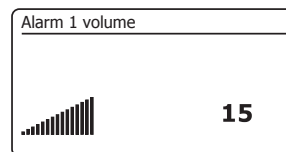
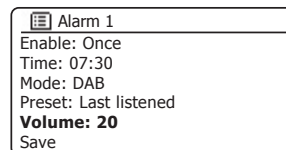
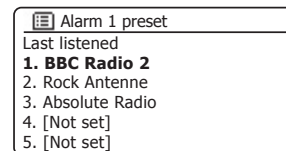
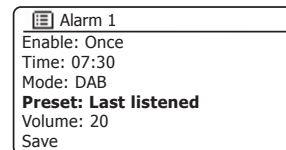
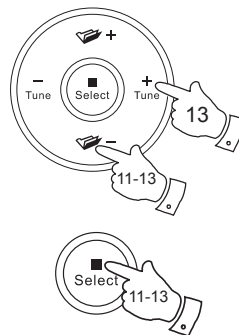

## Lorsque l'alarme retentit - suite

1. Pendant une alarme, l'icône de l'alarme clignotera au bas de l'affichage. La barre audio passera automatiquement en mode veille après 60 minutes.
2. Pour annuler une alarme, pressez **Marche/Veille** pour revenir en mode veille.

**Remarque :** Si la radio est allumée à cause de l'alarme, vous pouvez contrôler les fonctions de base telle que le volume. Vous ne pouvez pas effectuer des opérations qui impliquent la touche Sélection car il agit également comme touche Snooze (voir ci-dessous).

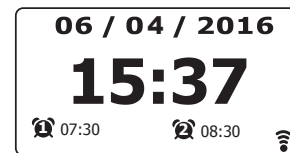

## Minuterie du rappel

1. Le buzzer ou l'alarme radio peuvent être réduit au silence pendant 5 minutes en appuyant sur la touche **Select/Snooze**. Si vous souhaitez une durée de répétition plus longue elle pourrait être prolongée. Une nouvelle pression sur la touche **Select** ou les touches **Menu haut** et **Bas** pendant que la barre audio est en répétition fixera le délai de répétition à 5, 10, 15 ou 30 minutes.
2. Lorsque la minuterie de répétition est active, le délai de répétition restant est affiché à côté de l'icône d'alarme clignotante sur l'affichage de l'horloge.
3. Pour annuler le temps de Snooze lorsque l'alarme est suspendue, pressez la touche **Marche/Veille**. L'écran affiche brièvement un message 'Alarm Off'.



## Désactivation des alarmes

1. Pour désactiver une alarme pendant que la barre audio est en mode veille, pressez brièvement sur la touche **Alarm** pour faire défiler l'option on-off de l'alarme (voir page 89, étape 1).
2. Pour désactiver une alarme pendant que la barre audio est active entrez dans le menu Alarmes (voir page 89, les étapes 3 et 4) et pressez les touches **Menu Haut** ou **Bas** jusqu'à ce que l'alarme désiré soit en surbrillance sur l'écran. Appuyez sur la touche **Select**.
3. Pressez les touches **Menu Haut** ou **Bas** jusqu'à ce l'option 'Enable:' soit en surbrillance sur l'écran. Pressez et relâchez la touche **Select**.
4. Pressez les touches **Menu Haut** ou **Bas** pour mettre 'Off' en surbrillance et pressez et relâchez la touche **Select**.
5. Pressez les touches **Menu Haut** ou **Bas** jusqu'à ce que l'option 'Save' soit en surbrillance sur l'écran et puis pressez la touche **Select** pour sauvegarder le nouveau réglage. L'alarme choisie sera maintenant désactivée.

Alarm

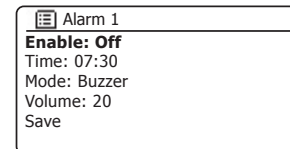
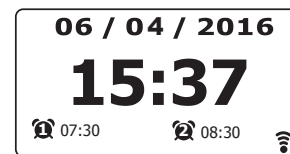
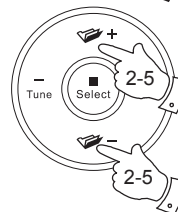

## Minuterie de veille

Votre barre audio peut être réglée pour s'éteindre après un temps prédéfini. La durée de la veille peut être réglée entre 15 et 60 minutes en incréments de 15 minutes.

1. Avec votre barre audio allumée, appuyez brièvement sur la touche **Sleep** de la télécommande.
2. Pressez et relâchez la touche **Sleep** sur la télécommande ou appuyez sur les touches **Menu Haut** ou **Bas** jusqu'à ce que la durée de veille désirée soit sélectionnée. La minuterie peut être réglée entre 15 et 60 minutes, ou Off. Pressez et relâchez la touche **Select** pour confirmer le paramètre.
3. La minuterie de veille sera configurée pour la durée choisie. Une minuterie de veille active sera affichée à l'aide d'un petit indicateur de minuterie au fond de l'affichage. Cet indicateur montre également le temps de veille restant avant que le système audio ne se mette en mode veille.
4. Vous pouvez aussi régler le temps de veille en utilisant le menu de l'écran. Accédez au menu du mode actuel en **pressant et maintenant** la touche **Menu**. Pressez les touches **Menu Haut** ou **Bas** jusqu'à ce qu'apparaisse 'Main menu' sur l'écran. Appuyez et relâchez la touche **Select** pour entrer dans Main menu.
5. Pressez les touches **Menu Haut** ou **Bas** jusqu'à ce que 'Sleep' soit en surbrillance sur l'écran et pressez et relâchez la touche **Select**.
6. Pressez les touches **Menu Haut** ou **Bas** jusqu'à ce que la durée de veille désirée soit sélectionnée. Pressez et relâchez la touche **Select** pour confirmer le paramètre.
7. Pour annuler le temps de veille avant l'heure ne soit écoulée et pour éteindre la barre audio, pressez brièvement **Marche/Veille** pour éteindre le système audio manuellement.  
Pour annuler la minuterie de Veille et laisser la barre audio en marche, revenez dans les réglages de la minuterie de Veille (étapes 1 à 2 ci-dessus) et sélectionnez l'option Off à l'étape 2.

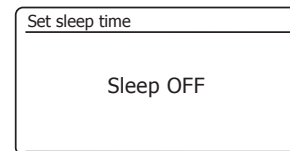
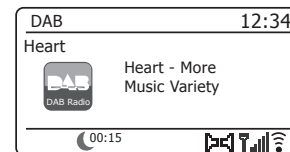
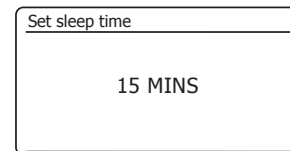
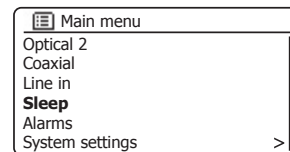
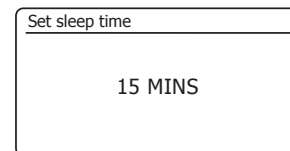
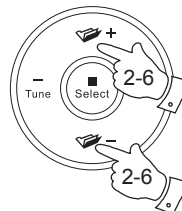
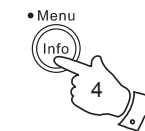
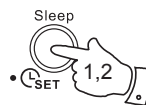

## Le multi pièce - les bases

Votre barre audio SB1 peut être utilisé avec d'autres produits dans le cadre d'un système multi pièce.

Les produits peuvent être combinés en un groupe synchronisé permettant à plusieurs unités de jouer le même contenu autour de votre maison.

Plusieurs groupes peuvent être configurés pour différentes zones de la maison ou pour les différents utilisateurs.

Différents produits peuvent utiliser les mêmes ou différents modes de fonctionnement, mais l'audio ne sera pas synchronisé entre les groupes, seulement entre les produits dans le même groupe.

Vous pouvez contrôler un seul produit, un groupe de produits, ou même des groupes multiples en utilisant l'application UNDOK ou les commandes de votre barre audio.

Chaque groupe que vous configurez peut contenir jusqu'à cinq produits compatibles. Typiquement jusqu'à 16 produits peuvent fonctionner ensemble sur un seul réseau. Le nombre maximum de produits qui travailleront ensemble de manière fiable dépend de la fiabilité et de la capacité du réseau.

Les produits compatibles de Roberts permettent également du contenu à partir d'autres sources à partager avec tous les produits d'un groupe. Ceux-ci comprennent CD, DAB et radio FM.

L'application UNDOK vous permet de :

- Créer un groupe
- Renommer un groupe
- Modifier un groupe - ajouter ou supprimer un ou plusieurs produits
- Supprimer un groupe
- Contrôler un groupe - choisir le mode d'exploitation et naviguer pour le contenu
- Régler le volume pour un groupe entier ou pour des produits individuels au sein d'un groupe
- Contrôle les produits qui n'ont été affectés à aucun groupe

Lorsque vous utilisez votre barre audio en regardant la télévision, la fonction multi pièce est normalement désactivée, le son de la télévision étant disponible uniquement à partir de la barre audio. En effet, les retards associés au partage du son avec d'autres appareils multi pièce et au fait de les garder tous ensemble se traduirait par un son sensiblement retardé par rapport à l'image sur le téléviseur. Voir page 105 pour de plus amples détails sur les options audio du téléviseur.



Contrôle via l'application  
UNDOK

## Création et modification d'un groupe multi pièce avec UNDOK

Vous pouvez utiliser l'application UNDOK de combiner votre barre audio SB1 dans un groupe avec les autres produits multi pièce.

**Remarque :** Vous pouvez ajouter jusqu'à cinq produits audio connectés en un seul groupe.

1. Accédez à votre liste de produits audio connectés au sein de UNDOK.
2. Une liste de produits audio connectés à votre réseau sera affichée.
3. Sélectionnez l'icône du groupe d'édition.
4. UNDOK affichera l'écran de configuration du groupe et une liste des produits disponibles pour être groupés.
5. Sélectionnez les produits audio que vous souhaitez ajouter à votre groupe (Un maximum de quatre produits supplémentaires). Vous pouvez ajouter ou supprimer des produits selon les besoins.
6. Vous pouvez renommer votre groupe, par exemple '*Séjour*' ou '*Rez-de-chaussée*' etc.
7. Confirmez votre sélection.
8. Vous pouvez choisir de supprimer un groupe. Les produits qui étaient auparavant dans le groupe seront ensuite répertoriés comme produits individuels.

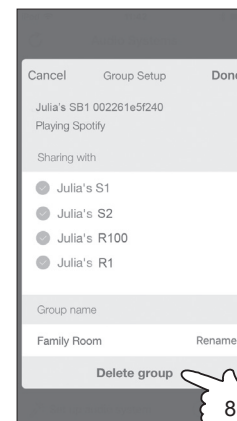
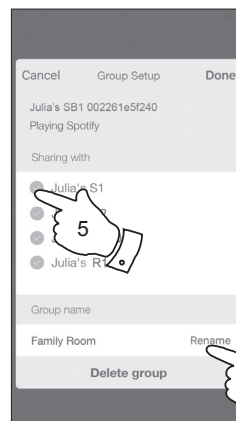
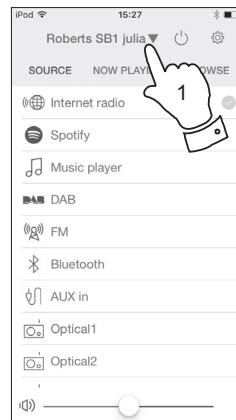



## Lecture audio à un groupe

Le processus de sélection de la source audio et contenu d'un groupe de produits est presque le même que pour un seul produit.

1. Sélectionnez le groupe souhaité (ou produit individuel s'il n'est pas dans un groupe).
2. Sélectionnez la source désirée. Si plus d'un produit offre le même type de source, par exemple, entrée Auxiliaire alors chacune sera affichée dans le menu source.
3. Sélectionnez 'Now Playing' ou 'Browse' au besoin pour accéder au contenu pour la source sélectionnée.

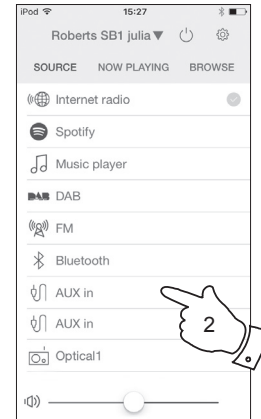
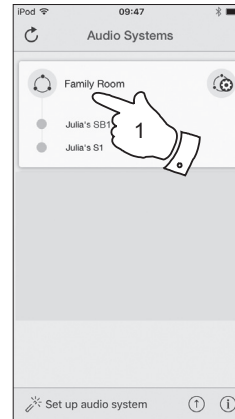

## Contrôle du volume en utilisant UNDOK

UNDOK vous permet de contrôler le volume d'un groupe de produits et le volume des produits individuels au sein du groupe.

1. Utilisez l'icône des produits multiples pour accéder aux commandes individuelles de volume.
2. Vous pouvez également mettre le groupe en sourdine, ou des produits au sein du groupe en utilisant l'icône du haut-parleur.
3. L'égaliseur pour les produits dans un groupe peut également être accessible à partir de la commande de volume du groupe.

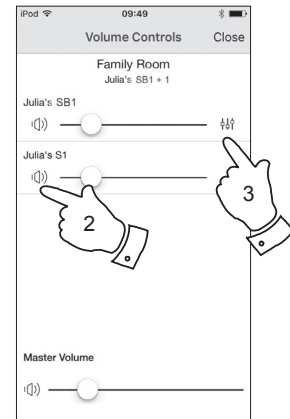
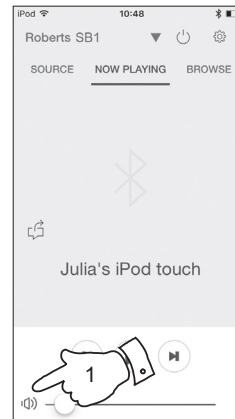

## Affichage et contrôles dans une configuration multi pièce

1. Lorsque votre barre audio est utilisée dans un groupe multi pièce et qu'elle agit comme la source, en fournissant du contenu à d'autres produits du groupe, elle agit en tant que groupe principal (ou serveur - veuillez regarder aussi la page suivante).

Dans ce cas, l'écran de la barre audio affiche le mode de fonctionnement actuel et des informations connexes, comme si la barre audio fonctionnait seule et non dans le cadre d'un groupe multi pièce.

2. Les touches du produit fonctionneront dans tous les modes exactement comme ils le font lorsque le produit est utilisé seul. La touche Marche/Veille contrôlera l'état Marche/Veille de tous les produits dans le même groupe.

3. Lorsque votre barre audio est utilisée dans un groupe multi pièce et qu'elle reçoit le contenu de l'un des autres produits dans le groupe, elle agit en tant que client (veuillez regarder aussi la page suivante).

Dans ce cas, l'écran de la barre audio montrera que la barre audio est active, mais joue dans le cadre du groupe. Elle ne sera pas en mesure d'afficher des informations supplémentaires sur le contenu en cours de lecture dans ce mode.

4. Pendant la lecture en tant que client de groupe, les touches de contrôle du volume sur la barre audio fonctionneront normalement mais n'affecteront pas les autres dans le groupe.

Certaines des commandes multimédias (Lecture / Pause / Piste précédente / Piste suivante) seront disponibles dans certains modes (lecteur de musique, par exemple) et auront une incidence sur la lecture pour tous les produits au sein du groupe.

La touche Marche/Veille peut être utilisée pour mettre tous les appareils dans le groupe en mode veille, ou de les remettre en marche, selon les besoins.

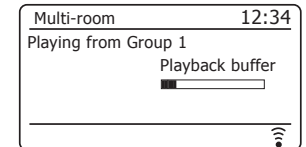
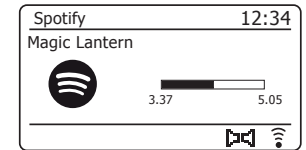
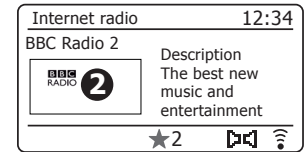

## Utilisation de commandes de la barre audio pour configurer le multipièce

En plus de l'utilisation de l'application UNDOK vous pouvez également utiliser les commandes de votre barre audio pour la configurer comme membre d'un groupe de produits multipièce

### Voir les détails multipièce de la barre audio

Pour afficher les détails multipièce pour votre SB1, suivez la procédure ci-dessous.

1. Accédez au menu du mode actuel en **pressant et maintenant** la touche **Menu**.
2. Pressez les touches **Menu Haut** ou **Bas** jusqu'à ce 'System settings' soit en surbrillance sur l'écran.
3. Appuyez et relâchez la touche **Select** pour entrer le menu de réglage.
4. Pressez la touche **Menu Haut** ou **Bas** jusqu'à ce qu'apparaisse 'Multi-room' sur l'écran. Pressez et relâchez la touche **Select**.
5. Pressez la touche **Haut** ou **Bas** jusqu'à ce qu'apparaisse 'View details' sur l'écran. Pressez et relâchez la touche **Select**. Les détails multipièce de votre barre audio seront affichés sur l'écran.
  - Dégroupée - Le système audio ne fait pas partie d'un groupe.
  - Serveur - Le produit envoie le contenu audio à d'autres membres du groupe.
  - Client - Le produit reçoit le signal audio d'un autre produit dans le groupe.
6. Pressez la touche **Back** pour quitter le menu.

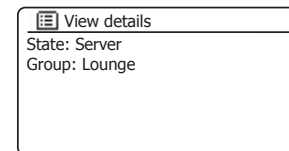
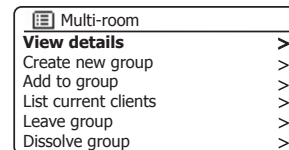
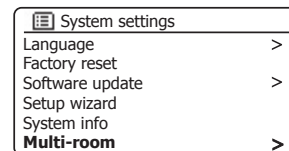
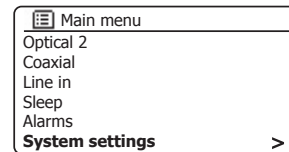
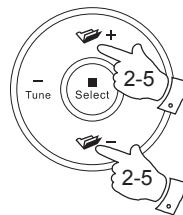
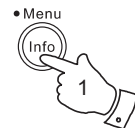

## Créer un nouveau groupe multi pièce

Vous pouvez créer un nouveau groupe multi pièce en utilisant votre barre audio.

1. Accédez au menu du mode actuel en **pressant et maintenant** la touche **Menu**.
2. Pressez les touches **Menu Haut** ou **Bas** jusqu'à ce 'System settings' soit en surbrillance sur l'écran. Appuyez et relâchez la touche **Select** pour entrer le menu de réglage.
3. Pressez les touches **Menu Haut** ou **Bas** jusqu'à ce qu'apparaisse 'Multi-room' sur l'écran. Pressez et relâchez la touche **Select**.
4. Pressez les touches **Menu Haut** ou **Bas** jusqu'à ce qu'apparaisse 'Create new group' sur l'écran. Pressez et relâchez la touche **Select**.
5. Pour saisir le nom du groupe, les caractères sont sélectionnés et saisis en utilisant les touches **Menu Haut** ou **Bas**, **Gauche** ou **Droite** et **Select**. La surbrillance balaye les caractères disponibles ainsi que les trois contrôles sur la droite. Le caractère en surbrillance sera entré lorsque vous pressez la touche **Select**. Sélectionnez le symbole '[OK]' lorsque vous avez entré le texte. Vous pouvez accéder rapidement aux trois symboles sur la droite en appuyant sur la touche **Info**, puis utilisez les touches **Menu Haut** ou **Bas** et la touche **Select** en fonction des besoins. L'écran suivant vous invitera à ajouter d'autres produits multi pièce reliés à ce groupe.
6. Si vous souhaitez ajouter un produit de la liste pour le nouveau groupe, mettez le produit en évidence en utilisant les touches **Menu Haut** ou **Bas** et pressez la touche **Select** pour confirmer. L'écran affichera 'Added'. Les produits déjà ajoutés au groupe sont marqués d'un astérisque.
7. Si vous ne souhaitez pas ajouter un autre produit au groupe actuel pressez la touche **Back** pour quitter.

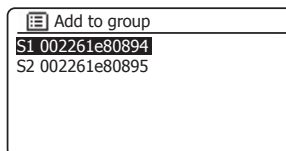
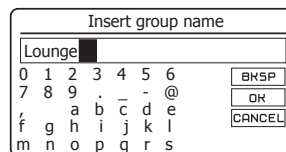
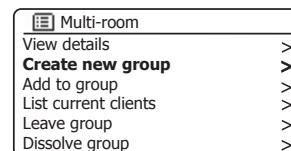
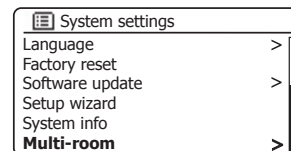
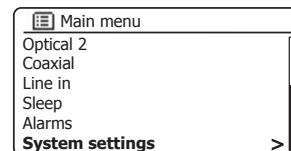
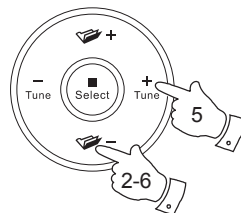
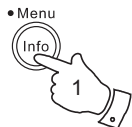

## Ajouter des produits au groupe actuel

Vous pouvez ajouter d'autres produits multi pièce connectés au groupe actuel en utilisant votre barre audio SB1.

1. Accédez au menu du mode actuel en **pressant et maintenant** la touche **Menu**.
2. Pressez les touches **Menu Haut** ou **Bas** jusqu'à ce 'System settings' soit en surbrillance sur l'écran.
3. Appuyez et relâchez la touche **Select** pour entrer le menu de réglage.
4. Pressez les touches **Menu Haut** ou **Bas** jusqu'à ce qu'apparaisse 'Multi-room' sur l'écran. Pressez et relâchez la touche **Select**.
5. Pressez les touches **Menu Haut** ou **Bas** jusqu'à ce qu'apparaisse 'Add to group' sur l'écran. Pressez et relâchez la touche **Select**.
6. Si vous souhaitez ajouter un produit de la liste pour le groupe actuel, mettez le produit en évidence en utilisant les touches **Menu Haut** ou **Bas** et pressez la touche **Select** pour confirmer. L'écran affichera 'Added'. Les produits déjà ajoutés au groupe sont marqués d'un astérisque. Si le processus d'ajouter affiche 'Failed' il est généralement parce que la SB1 ne contrôle pas encore un groupe (voir Création d'un nouveau groupe multi pièce Page 99).
7. Si vous ne souhaitez pas ajouter un autre produit au groupe actuel pressez la touche **Back** pour quitter.

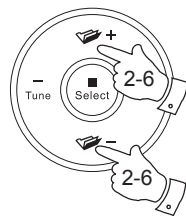
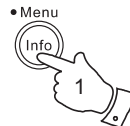

## Multi pièce & UNDOK

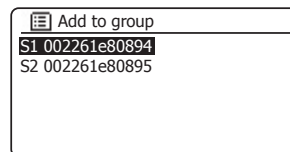
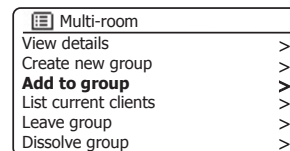
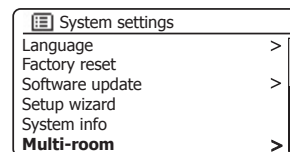
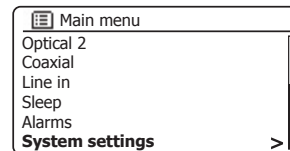

## Retirer des produits au groupe actuel

Vous pouvez retirer les produits audio du groupe actuel en utilisant votre barre audio.

1. Accédez au menu du mode actuel en **pressant et maintenant** la touche **Menu**.
2. Pressez les touches **Menu Haut** ou **Bas** jusqu'à ce 'System settings' soit en surbrillance sur l'écran.
3. Appuyez et relâchez la touche **Select** pour entrer le menu de réglage.
4. Pressez les touches **Menu Haut** ou **Bas** jusqu'à ce qu'apparaisse 'Multi-room' sur l'écran. Pressez et relâchez la touche **Select**.
5. Pressez les touches **Menu Haut** ou **Bas** jusqu'à ce qu'apparaisse 'List current clients' sur l'écran. Pressez et relâchez la touche **Select**. Une liste de produits audio actuellement connectés s'affichera sur l'écran.
6. Si vous souhaitez retirer un produit du groupe actuel, mettez le produit en surbrillance en utilisant les touches **Menu Haut** ou **Bas** et pressez la touche **Select** pour confirmer. L'écran affichera 'Removed'.
7. Si vous ne souhaitez pas retirer le produit du groupe actuel pressez la touche **Back** pour quitter.

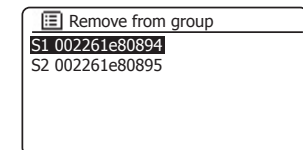
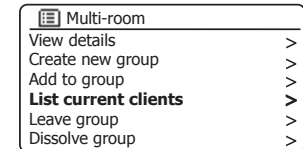
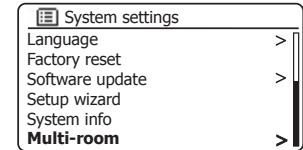
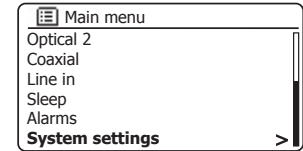
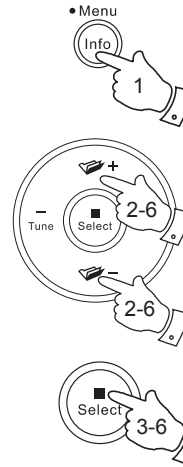

## Quitter un groupe

Votre barre audio SB1 peut être retirée d'un groupe en cours.

1. Accédez au menu du mode actuel en **pressant et maintenant** la touche **Menu**.
2. Pressez les touches **Menu Haut** ou **Bas** jusqu'à ce 'System settings' soit en surbrillance sur l'écran.
3. Appuyez et relâchez la touche **Select** pour entrer le menu de réglage.
4. Pressez les touches **Menu Haut** ou **Bas** jusqu'à ce qu'apparaisse 'Multi-room' sur l'écran. Pressez et relâchez la touche **Select**.
5. Pressez les touches **Menu Haut** ou **Bas** jusqu'à ce qu'apparaisse 'Leave group' sur l'écran. Pressez et relâchez la touche **Select**.
6. Votre SB1 sera retirée du groupe actuel.

Si votre SB1 envoyait de l'audio à d'autres produits dans le groupe il cessera. Les autres produits resteront dans le groupe et doivent ensuite être 'exploités' séparément.

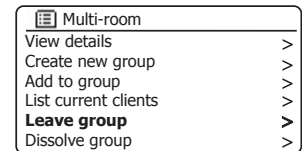
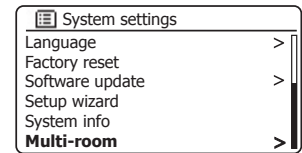
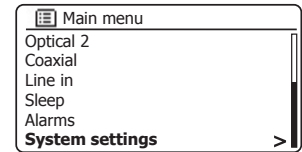
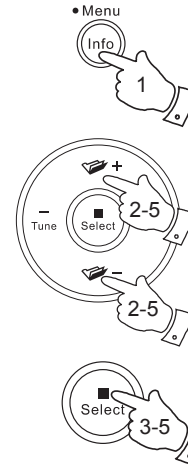

## Dissoudre un groupe

Vous pouvez dissoudre un groupe actuel.

1. Accédez au menu du mode actuel en **pressant et maintenant** la touche **Menu**.
2. Pressez les touches **Menu Haut** ou **Bas** jusqu'à ce 'System settings' soit en surbrillance sur l'écran.
3. Appuyez et relâchez la touche **Select** pour entrer le menu de réglage.
4. Pressez les touches **Menu Haut** ou **Bas** jusqu'à ce qu'apparaisse 'Multi-room' sur l'écran. Pressez et relâchez la touche **Select**.
5. Pressez les touches **Menu Haut** ou **Bas** jusqu'à ce qu'apparaisse 'Dissolve group' sur l'écran. Pressez et relâchez la touche **Select**.
6. Le groupe actuel sera dissous.  
Chacun des produits qui se trouvaient dans le groupe peut désormais être exploité individuellement.

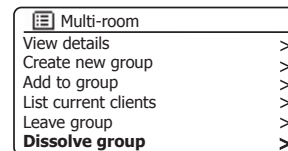
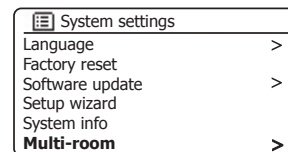
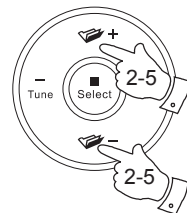
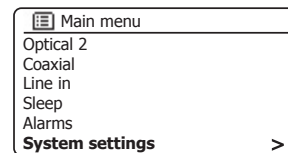
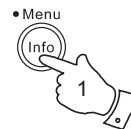

## Alarmes et Multi pièce

Si votre barre audio est configurée en tant que partie d'un groupe multi pièce, alors la barre audio va se retirer de ce groupe lorsque la barre audio se mettra en marche à la suite d'une alarme ayant été réglée. Il en est ainsi pour que quand une alarme sonne sur un poste de radio qu'elle ne cause pas que tous les autres produits du groupe soient activés en même temps.

Si vous souhaitez utiliser votre barre audio dans le cadre d'un groupe multi pièce après avoir utilisé la fonction d'alarme, vous devrez ajouter la barre audio de nouveau dans le groupe manuellement. Ceci est le plus facile à réaliser en utilisant l'application UNDOK comme décrit à la page 95.





## Réglages UNDOK

### Fonction égaliseur

Le son sur votre barre audio peut être ajusté en fonction de votre goût personnel pour le matériel que vous écoutez. La SB1 dispose d'une gamme de modes d'égaliseur. Sinon, vous pouvez régler les niveaux aigus, des médiums et des graves à vos propres préférences.

1. Sélectionnez l'écran de 'Réglage' puis sélectionnez 'Égaliseur' dans UNDOK.
2. Choisissez le réglage désiré de l'égaliseur ou sélectionnez l'option 'My EQ' pour ajuster le réglage des aigus, des médiums et des basses.

### Minuterie de veille

Votre barre audio peut être réglée pour s'éteindre après un temps prédéfini. Le réglage de la veille peut être réglé comme suit.

1. Réglez la minuterie de veille en utilisant l'application UNDOK.
2. Votre barre audio s'éteindra au bout du temps défini de veille.

### Nom convivial

Votre barre audio est identifiée dans l'application UNDOK en utilisant son nom convivial. Par défaut, le nom de votre barre audio sera affiché comme 'Roberts SB1' suivi d'un code alphanumérique de 12 chiffres qui est l'adresse MAC du réseau qui est unique à votre barre audio. Utilisez les réglages de la barre audio dans UNDOK pour changer son nom convivial.

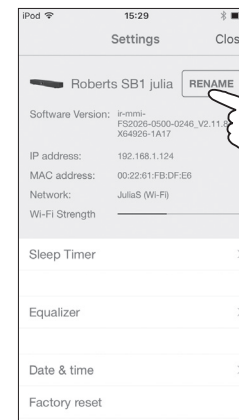
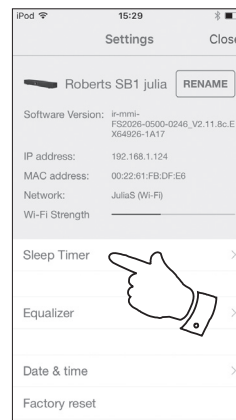
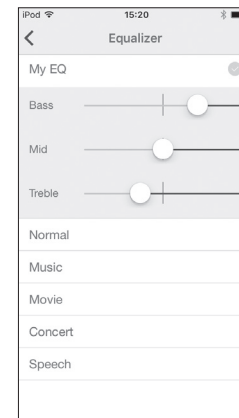
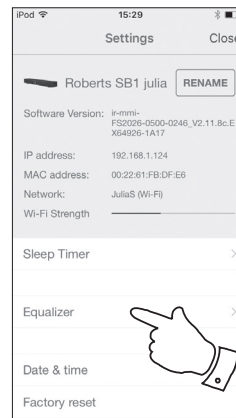

## Affichage et audio

### Options audio du téléviseur

Pour la plupart de ses modes de fonctionnement, la barre audio est en mesure de partager de l'audio avec d'autres produits multi pièce connectés. Ainsi, par exemple, vous pouvez choisir d'écouter une station de radio Internet, une sélection Spotify, ou un périphérique externe tel qu'un lecteur MP3, et que le son soit diffusé par la barre audio et partagé avec un maximum de quatre autres appareils en même temps. L'exception est lorsque vous regardez la télévision.

Lorsque vous utilisez votre barre audio en regardant la télévision, la fonction multi pièce est normalement désactivée, le son de la télévision étant disponible uniquement à partir de la barre audio. En effet, les retards associés au partage du son avec d'autres appareils multi pièce et au fait de les garder tous ensemble se traduirait par un son sensiblement retardé par rapport à l'image sur le téléviseur.

Les réglages de la barre audio permettent de spécifier une entrée en tant qu'entrée audio du téléviseur. Cette entrée est alors non partagée avec d'autres appareils multi pièce et est lue sans retard significatif. Ceci est défini à l'aide du menu '*TV Audio Input*'. Lors de la lecture d'autres sources pour un groupe de produits multi pièce, il y a un délai très court ajouté, mais il n'est que d'une demi-seconde environ. Dans ce cas, tous les appareils connectés vont lire avec leur son entièrement synchronisé.

Si vous désirez avoir le son du téléviseur partagé avec d'autres produits connectés multi pièce, alors vous pouvez choisir l'option '*None*' dans le menu '*TV Audio Input*'. Cependant, cela se traduira par un retard notable entre l'image TV et la vidéo qui l'accompagne. En outre, si vous utilisez soit l'entrée auxiliaire soit l'entrée de ligne, alors le réglage de la barre de volume sur la barre audio peut avoir besoin d'être abaissé, et peut-être aussi le caisson de graves et les niveaux de basses à l'aide des options d'égaliseur (voir page 107).

### Spécification de l'entrée à utiliser pour l'audio du téléviseur

Pour spécifier quelle entrée doit être utilisée pour l'audio de votre téléviseur, veuillez suivre ces étapes.

1. Avec la barre audio allumée, **pressez et maintenez** la touche **Menu**.
2. Pressez les touches **Menu Haut** ou **Bas** jusqu'à ce que '*System settings*' soit mis en surbrillance.
3. Appuyez et relâchez la touche **Select** pour entrer le menu de réglage.
4. Pressez les touches **Menu Haut** ou **Bas** jusqu'à ce que '*TV Audio Input*' soit mis en surbrillance. Pressez et relâchez la touche **Select**.

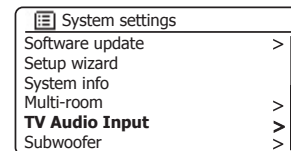
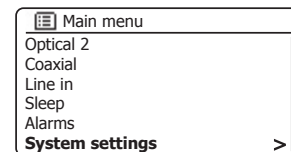
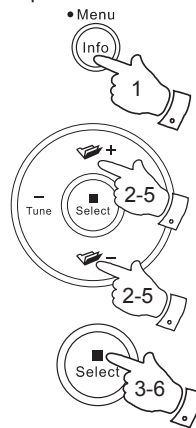

5. Pressez les touches **Menu Haut** ou **Bas** jusqu'à ce que l'entrée à utiliser pour l'audio du téléviseur soit mise en surbrillance. L'exemple de l'illustration à droite montre l'entrée Optique 1 sélectionnée.
6. Appuyez et relâchez la touche **Select** pour entrer le menu de réglage.
7. La barre audio commencera à jouer de l'audio à partir de cette entrée.

Une fois que cette option a été définie dans la barre audio, vous appuyez simplement et relâchez la touche **Media** sur la télécommande pour sélectionner l'entrée appropriée sur la barre audio pour l'écoute du téléviseur si besoin. Vous ne devez pas utiliser ce menu de réglages à chaque fois.

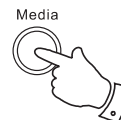
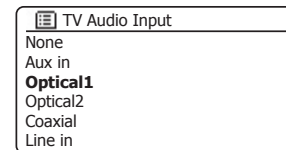

## Comportement d'affichage et audio lors de l'utilisation de l'entrée audio du téléviseur

Lorsque vous écoutez la barre audio en utilisant l'entrée que vous avez assignée comme Entrée audio téléviseur, ce qui suit est applicable.

- a) Le son est seulement joué par la barre audio.
- b) D'autres produits multi pièce connectés dans le même groupe s'allumeront mais resteront silencieux.
- c) Le rétroéclairage de l'écran sur la barre audio sera presque complètement éteint de sorte que l'affichage n'empêche pas de regarder la télévision. L'affichage s'éclairera jusqu'au réglage de luminosité 'Normal' et les touches s'allumeront pendant 10 secondes après une opération telle qu'un changement de volume.
- d) Si l'entrée auxiliaire ou l'entrée ligne est utilisée pour l'audio à partir du téléviseur, alors la sensibilité d'entrée de cette entrée est réduite en fonction du niveau de signal type des sorties analogiques du téléviseur, des récepteurs câble et satellite, etc.

Lorsque tout autre mode de fonctionnement ou toute entrée non affectée à la fonction audio du téléviseur est sélectionné, le fonctionnement multi pièce normal et le fonctionnement du rétro-éclairage sont rétablis.

## Fonction égaliseur

Le son sur votre barre audio peut être ajusté en fonction de votre goût personnel pour le matériel que vous écoutez. La SB1 dispose d'une gamme d'options d'égaliseur. Sinon, vous pouvez régler à vos propres préférences les niveaux des aigus, des médiums et des graves qui peuvent être accessibles à partir du menu *My EQ*.

1. Pressez la touche **Marche/Veille** pour allumer votre barre audio.
2. Pressez la touche **EQ** (de la télécommande) pour sélectionner le menu EQ, puis passez à l'étape 5 ci-dessous. Alternativement, pour accéder au menu EQ, **appuyez et maintenez** la touche **Menu**.
3. Pressez les touches **Menu Haut** ou **Bas** jusqu'à ce '*System settings*' soit en surbrillance sur l'écran. Appuyez et relâchez la touche **Select** pour entrer le menu de réglage.
4. Pressez les touches **Menu Haut** ou **Bas** jusqu'à ce '*Equaliser*' soit en surbrillance sur l'écran. Pressez et relâchez la touche **Select**.
5. Pressez les touches **Menu Haut** ou **Bas** pour faire défiler et mettre en évidence les différents modes. Appuyez et relâchez la touche **Select** pour confirmer la sélection.
  - a - '*Normal*'
  - b - '*Music*'
  - c - '*Movie*'
  - d - '*Concert*'
  - e - '*Speech*'
  - f - '*My EQ*'

Le mode actuel sélectionné est marqué d'un astérisque.

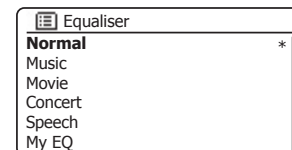
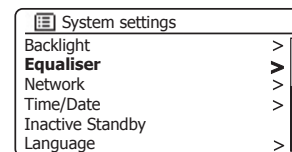
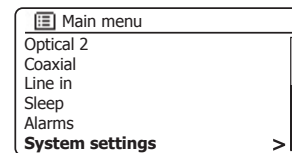
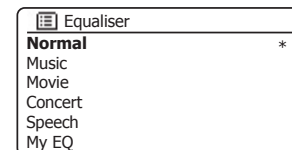
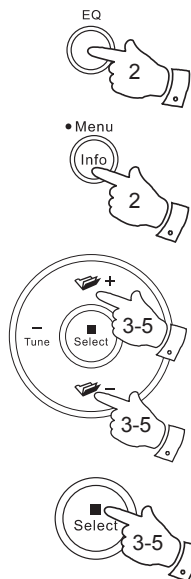

## Configuration de votre profil My EQ

Si vous trouvez que les fonctions d'égaliseur prédéfinis ne sont pas à votre goût, vous pouvez régler le son aigu, médium et grave sur mesure comme suit :

1. Suivez les étapes 1-4 de la page précédente pour entrer dans le menu Égaliseur.
2. Pressez les touches **Menu Haut** ou **Bas** jusqu'à ce qu'apparaisse 'My EQ profile setup' sur l'écran. Pressez et relâchez la touche **Select** pour entrer dans le menu Ajustement.
3. Pour ajuster le niveau des graves pressez les touches **Menu Haut** ou **Bas** jusqu'à ce qu'apparaisse 'Bass' sur l'écran. Pressez et relâchez la touche **Select** pour accéder au mode de réglage et pressez les touches **Menu Haut** ou **Bas** jusqu'à ce que le niveau souhaité (entre -6 et +6) soit affiché. Le son change lorsque vous ajustez le niveau. Pressez la touche **Select** lorsque vous êtes satisfait du réglage des graves.
4. Pour ajuster le niveau des aigus ou des médiums, pressez les touches **Menu Haut** ou **Bas** jusqu'à ce qu'apparaisse 'Mid' ou 'Treble' sur l'écran. Pressez et relâchez la touche **Select** pour accéder au mode de réglage et pressez les touches **Menu Haut** ou **Bas** jusqu'à ce que le niveau souhaité (entre -6 et +6) soit affiché. Le son change lorsque vous ajustez le niveau. Pressez la touche **Select** lorsque vous êtes satisfait du réglage des aigus ou des médiums.
5. Appuyez sur la touche **Back** et l'écran vous invitera à enregistrer les modifications. Si vous souhaitez enregistrer les modifications pressez les touches **Gauche** ou **Droite** pour mettre en surbrillance 'YES'. Si vous ne souhaitez pas enregistrer les modifications mettez en surbrillance 'NO'. Appuyez et relâchez la touche **Select** pour ouvrir la sélection.
6. Pour utiliser le profil 'My EQ' pressez les touches **Menu Haut** ou **Bas** jusqu'à ce que 'My EQ' soit en surbrillance, puis pressez et relâchez la touche Sélection pour faire la sélection.

Pour annuler rapidement l'effet du profil 'My EQ' pressez les touches **Menu Haut** ou **Bas** jusqu'à 'Normal' soit en surbrillance sur l'écran, puis pressez et relâchez la touche **Select**. Les réglages des aigus, des médiums et des graves seront mémorisés pour la prochaine fois que vous souhaitez utiliser le paramètre 'My EQ'.

## Affichage et audio

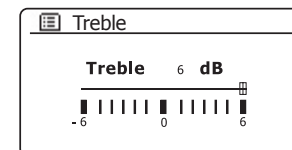
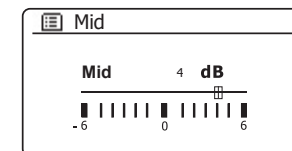
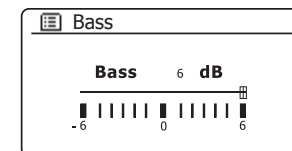
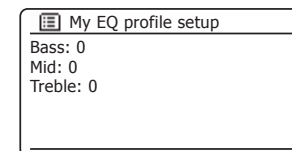
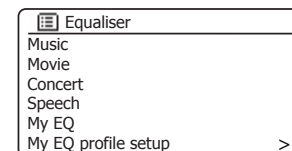

## Réglage du caisson de graves

En plus des fonctions de l'égaliseur décrites aux pages 107 et 108, la barre audio a un contrôle supplémentaire pour la fonction de caisson de graves. Cela contrôle le niveau des basses profondes à partir des haut-parleurs de la barre audio, et contrôle également le niveau de signal qui est envoyé à un caisson de graves externe si connecté (voir aussi page 20).

Si votre barre audio ou caisson de graves est situé dans le coin d'une pièce (en particulier sur la diagonale), vous devrez peut-être réduire le réglage du volume du caisson de graves sur la barre audio. En effet, les réflexions sur les murs autour du coin auront tendance à améliorer la réponse des graves du système. À l'inverse, dans un grand espace ouvert, vous pouvez augmenter le réglage du volume du caisson de graves sur la barre audio.

1. Le contrôle du volume du caisson de graves sur la télécommande de la barre audio ajuste les niveaux de la fonction caisson de graves interne ainsi que les niveaux de signal vers un caisson de graves externe.
2. Alternativement, le réglage du niveau du caisson de graves dans le menu de configuration du système peut être utilisé pour régler le niveau du caisson de graves.

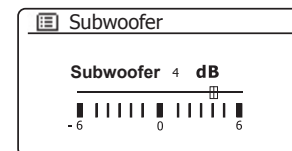
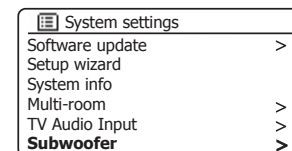
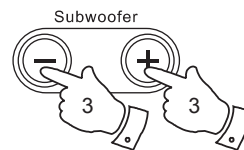

## Fonction sourdine

Pressez la touche Sourdine pour accéder au menu système.

1. Pressez la touche **Sourdine** (de la télécommande) pour mettre le son en sourdine.
2. Pressez la touche **Sourdine** (de la télécommande) pour enlever la sourdine.



## Réglage de la luminosité

La luminosité de l'écran peut être réglée lorsque la barre audio est en mode veille et quand elle est en cours d'utilisation. Si vous utilisez l'unité dans une chambre, vous préférez peut-être moins de luminosité que le réglage standard. Il existe une gamme de niveaux de luminosité en veille et une gamme lorsque la barre audio est en cours d'utilisation. Pour modifier le réglage de la luminosité actuelle veuillez suivre ces étapes.

1. Pressez la touche **Marche/Veille** pour allumer votre barre audio. Accédez au menu du mode actuel en **pressant et maintenant** la touche **Menu**.

2. Pressez les touches **Menu Haut** ou **Bas** jusqu'à ce 'System settings' soit en surbrillance sur l'écran. Appuyez et relâchez la touche **Select** pour entrer le menu de réglage.

Pressez les touches **Menu Haut** ou **Bas** jusqu'à ce 'Backlight' soit en surbrillance sur l'écran. Pressez et relâchez la touche **Select**.

3. Pour régler la luminosité de l'écran lorsque la barre audio est allumée pressez les touches **Menu Haut** ou **Bas** jusqu'à ce que 'Normal' soit en surbrillance sur l'écran.

Pour régler la luminosité de l'écran lorsque la barre audio est en veille pressez les touches **Menu Haut** ou **Bas** jusqu'à 'Standby' soit en surbrillance sur l'écran.

Pressez et relâchez la touche **Select** pour entrer dans le menu Luminosité sélectionnée. Le réglage actuel sera indiqué par un astérisque.

4. Pressez les touches **Menu Haut** ou **Bas** pour choisir le niveau de luminosité souhaité. Appuyez et relâchez la touche **Select** pour choisir le niveau. Pressez la touche **Menu** pour quitter.

Lorsque la barre audio est en mode veille, l'appui sur une touche entraînera le passage à un niveau de luminosité normal pendant quelques secondes. Même si le niveau de luminosité de veille est mis au plus bas (presque éteint), il est encore possible de voir l'heure en appuyant rapidement sur une touche.

Le réglage en mode veille est inférieur à son équivalent lorsque la barre audio est en cours d'utilisation.

## Affichage et audio

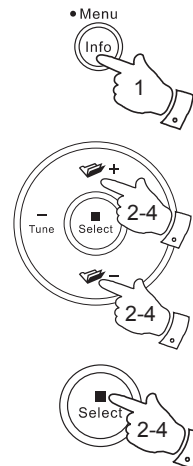
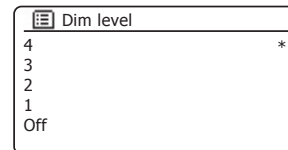
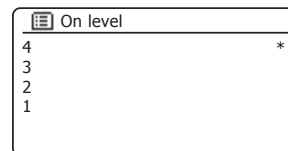
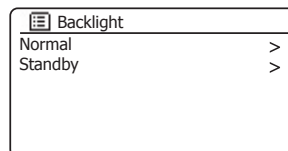
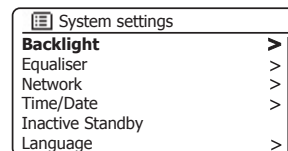
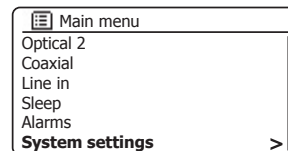

## Minuteur de de la fonction veille

Le minuteur de veille permet à votre barre audio d'économiser de l'énergie en passant automatiquement en mode veille si aucune commande n'est au cours d'une certaine période de temps. Par défaut cette période est réglée sur 8 heures mais vous pouvez la modifier si vous le souhaitez.

1. Votre barre audio étant allumée, accédez au menu du mode actuel en **pressant et maintenant** la touche **Menu**.
2. Pressez les touches **Menu Haut** ou **Bas** jusqu'à ce que 'System settings' soit en surbrillance et pressez et relâchez la touche **Select**.
3. Pressez les touches **Menu Haut** ou **Bas** jusqu'à ce que 'Inactive Standby' soit en surbrillance et pressez et relâchez la touche **Select**.
4. Choisissez 2, 4, 6, 8 heures ou Off. Votre barre audio se mettra en veille à la fin du temps sélectionné. Si vous mettez La veille en Off, vous désactiver la caractéristique.

Notez que si le minuteur de veille est utilisé (voir la page 93) le minuteur annule cette caractéristique.

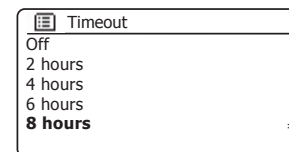
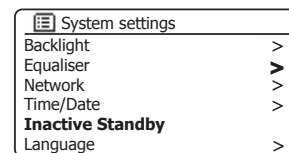
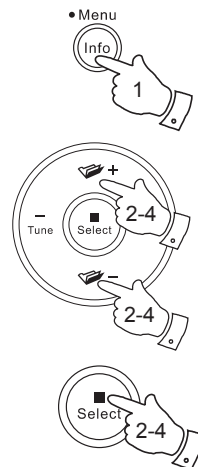



### Back au réglage d'usine

Si vous souhaitez réinitialiser complètement votre barre audio à son état initial ceci peut être effectué en suivant cette procédure. En effectuant une réinitialisation d'usine, tous les paramètres utilisateur entrés seront effacés.

1. Pour accéder au menu du mode actuel, **appuyez et maintenez** la touche **Menu**. Appuyez sur les touches **Menu Haut** ou **Bas** pour mettre en surbrillance l'option '**Menu principal**', puis appuyez et relâchez la touche **Select** pour sélectionner.
2. Pressez les touches **Menu Haut** ou **Bas** jusqu'à ce que '**System settings**' soit en surbrillance et pressez et relâchez la touche **Select**.
3. Pressez les touches **Menu Haut** ou **Bas** jusqu'à ce que '**Factory reset**' soit en surbrillance et pressez et relâchez la touche **Select**. Pressez les touches **Menu Gauche** ou **Droite** pour sélectionner '**YES**' pour continuer.  
Si vous ne souhaitez pas effectuer une réinitialisation du système, sélectionnez '**NO**', puis appuyez sur et relâchez la touche **Select**. L'écran retournera au menu précédent.
4. Quand '**YES**' est en surbrillance, pressez et relâchez la touche **Select**. Une réinitialisation complète sera effectuée et la barre audio va redémarrer comme un premier branchement. La liste des stations DAB ainsi que toutes les stations présélectionnées seront effacées et les détails de connexion de votre réseau sans fil seront perdus. Tous les paramètres de configuration sont restaurés à leurs valeurs par défaut, l'horloge et les alarmes seront réinitialisés.

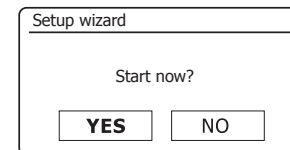
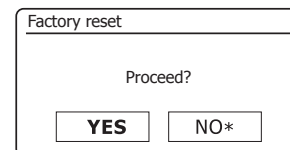
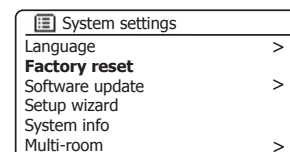
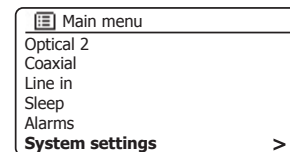
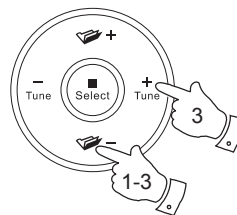
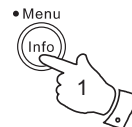

En cas de dysfonctionnement pour une raison quelconque, réinitialiser le produit tel que décrit ci-dessus pour reprendre le fonctionnement normal. Il peut être nécessaire dans certains cas de déconnecter l'alimentation secteur, reconnectez au bout de 10 secondes.

En cas de dysfonctionnement dû à une transition électrique rapide (Éclat), juste réinitialisez le produit comme ci-dessus (la reconnection de la source d'alimentation pourrait être nécessaire) pour reprendre le fonctionnement normal.

Lors de la connexion de la barre audio à un routeur avec un câble Ethernet, un câble blindé est fortement recommandé. La communication pourrait être interrompue temporairement ou du bruit peut se produire si vous utilisez un câble non blindé et sous une forte interférence locale (entre 43 et 80 MHz). La communication normale reprendra automatiquement quand le signal d'interférence est supprimé. La réception radio FM peut également bénéficier de l'utilisation d'un câble blindé.

## Mises à jour du logiciel

De temps en temps, de nouvelles fonctionnalités logicielles pour votre barre audio peuvent être développées. Votre barre audio a donc été conçue pour permettre à son logiciel interne d'être mis à jour en utilisant votre connexion Internet.

Vous ne devriez pas tenter de mettre à jour votre barre audio à moins que ce soit recommandé par le service clients de Roberts. La mise à jour du logiciel peut supprimer tous les paramètres de réseau, les présélections de stations de radio et les réglages d'alarme de votre barre audio.

Il est important que vous ne tentiez pas cette procédure, sauf si vous avez une bonne connexion Internet et un bloc d'alimentation secteur fiable. Si la barre audio se connecte à votre routeur à l'aide d'une connexion WiFi, assurez-vous que celle-ci soit fiable avant de continuer.

1. L'option '*Software update*' est accessible via le menu Réglages Système. Lorsque vous sélectionnez '*Software update*' le menu affichera '*Auto check setting*' et '*Check now*'. Si vous voulez que votre barre audio vérifie périodiquement les nouvelles versions de logiciels pressez les touches **Menu Haut** ou **Bas** pour mettre en surbrillance '*Auto check settings*'. Ensuite, pressez la touche **Select** et sélectionnez '*YES*'. Si vous ne voulez pas que votre barre audio vérifie les mises à jour sélectionnez l'option '*NO*'.
2. Pour vérifier s'il y a des mises à jour logicielles disponibles actuellement, pressez les touches **Menu Haut** ou **Bas** pour mettre en surbrillance '*Check now*' puis pressez la touche **Select**. La barre audio va vérifier si une mise à jour est disponible. L'écran affichera '*Checking for new versions*'. S'il n'y a aucune mise à jour, alors l'écran affichera '*Software up to date*'. Si une mise à jour du logiciel est disponible votre barre audio vous offrira le choix de faire la mise à jour du logiciel ou pas, en affichant '*New version available. Update software?*'. Sélectionnez l'option '*YES*' si vous souhaitez appliquer le processus de mise à jour.
3. Si vous choisissez de mettre à jour votre barre audio, elle va d'abord télécharger le nouveau logiciel et ensuite reprogrammera sa mémoire interne. Cela peut prendre de quelques secondes à quelques minutes selon la vitesse de votre connexion Internet.
4. Une fois la mise à jour du logiciel est terminée, la barre audio vous invitera à presser sur **Select** pour redémarrer. Pressez la touche **Select** et votre barre audio va redémarrer. Vous pouvez constater que vous devrez reconfigurer votre connexion réseau après une mise à jour. Vous pouvez aussi avoir besoin d'entrer à nouveau toutes les présélections de stations radio, les paramètres d'alarme, et les options de configuration.

**TRÈS IMPORTANT** : Ne pas couper l'alimentation de la radio jusqu'à ce que l'opération de mise à jour soit terminée et la barre audio a redémarré, sinon l'appareil pourrait être endommagé de façon permanente.

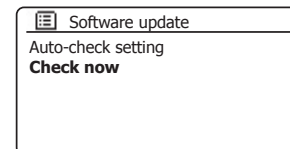
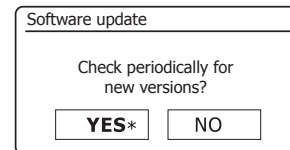
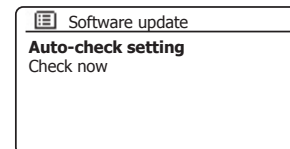
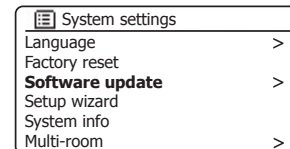
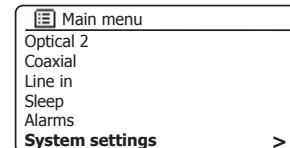

## Profils réseau

Chaque fois que vous connectez votre radio à un réseau WiFi, la barre audio va stocker les détails de cette connexion (SSID, clé de sécurité, les paramètres d'adresse DHCP/IP) en tant que profil. Jusqu'à quatre de ces profils sont stockés dans la barre audio, de sorte que si l'appareil est utilisé dans de multiples endroits il n'y a pas besoin d'entrer les paramètres du réseau lors du retour à un emplacement précédemment visité.

La barre audio stocke les quatre profils les plus récents dans la mémoire identifiés par leur SSID. Normalement, la barre audio va tenter de se connecter à l'un des profils stockés et seulement si elle est incapable de le faire vous devrez utiliser l'assistant réseau (voir page 29).

Dans le cas où vous visitez un endroit une seule fois vous voudrez peut-être supprimer le profil du réseau à cet endroit pour éviter de perdre d'autres profils.

1. Accédez au menu du mode actuel en **pressant et maintenant** la touche **Menu**.
2. Pressez les touches **Menu Haut** ou **Bas** jusqu'à ce 'System settings' soit en surbrillance sur l'écran. Appuyez et relâchez la touche **Select** pour entrer le menu de réglage.
3. Pressez les touches **Menu Haut** ou **Bas** jusqu'à ce 'Network' soit en surbrillance sur l'écran. Appuyez et relâchez la touche **Select** pour entrer le menu Network settings.
4. Pressez les touches **Menu Haut** ou **Bas** jusqu'à ce 'Network profile' soit en surbrillance sur l'écran. Pressez et relâchez la touche **Select** pour voir les profils stockés. Le profil qui est actuellement en cours d'utilisation (le cas échéant) est marqué d'un astérisque.
5. Pour supprimer un profil de la mémoire, pressez les touches **Menu Haut** ou **Bas** pour mettre en surbrillance le profil à supprimer, puis pressez la touche **Select**.
6. La barre audio offrira de choisir entre 'YES' et 'NO'. Pressez les touches **Menu Gauche** ou **Droite** pour choisir 'YES' et pressez et relâchez la touche **Select**. Le profil sélectionné sera supprimé.

**Remarque :** Il est impossible de supprimer un profil qui est actuellement en cours d'utilisation.

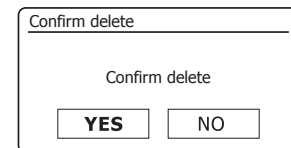
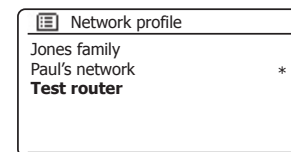
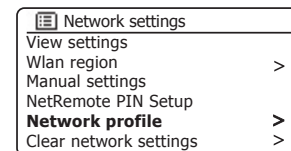
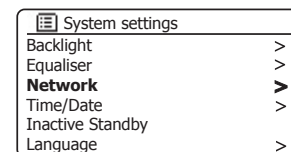
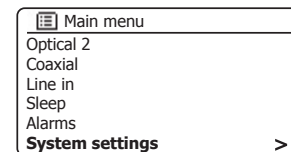
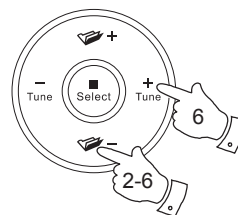
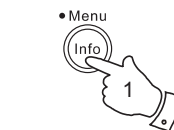

## Effacer les paramètres réseau

Dans le cas où vous passez votre barre audio à quelqu'un d'autre, vous pouvez supprimer tous les paramètres de réseau stockés. Cette fonction effacera tous les paramètres réseau stockés dans votre barre audio.

1. Accédez au menu du mode actuel en **pressant et maintenant** la touche **Menu**.
2. Pressez les touches **Menu Haut** ou **Bas** jusqu'à ce 'System settings' soit en surbrillance sur l'écran. Appuyez et relâchez la touche **Select** pour entrer le menu de réglage.
3. Pressez les touches **Menu Haut** ou **Bas** jusqu'à ce que 'Network' soit en surbrillance sur l'écran. Appuyez et relâchez la touche **Select** pour entrer le menu *Network settings*.
4. Pressez les touches **Menu Haut** ou **Bas** jusqu'à ce qu'apparaisse 'Clear network settings' en surbrillance sur l'écran. Pressez et relâchez la touche **Select**.
5. La barre audio offrira de choisir entre 'YES' et 'NO'. Pressez les touches **Menu Gauche** ou **Droite** pour choisir 'YES' et pressez et relâchez la touche **Select**. Les paramètres réseau seront supprimés.
6. Si vous ne souhaitez pas effacer les paramètres réseau sélectionnez 'NO' puis pressez la touche **Select**. L'écran retournera au menu précédent.

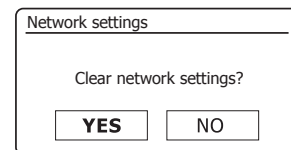
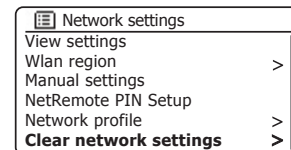
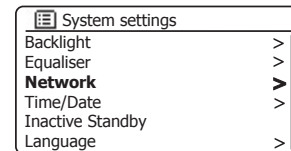
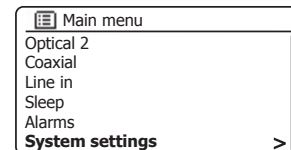
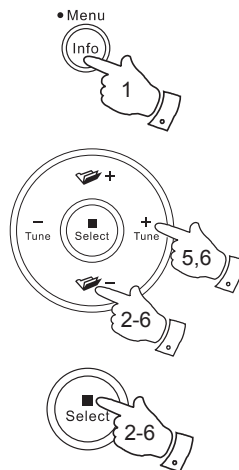

## Configuration manuelle du réseau

Si vous ne souhaitez pas utiliser DHCP pour la configuration automatique, ou si votre réseau est configuré avec un SSID masqué, alors vous aurez besoin d'entrer quelques paramètres réseau manuellement. L'utilisateur type n'aura pas besoin d'utiliser la configuration manuelle du réseau. L'installation est prévue pour permettre au produit d'être utilisé avec des réseaux où la configuration des périphériques n'est pas gérée par le routeur, ou les paramètres personnalisés peuvent être nécessaires. Dans de tels cas, il est supposé que l'utilisateur a déjà des connaissances suffisantes pour comprendre les termes et les paramètres utilisés à cette fin. Les systèmes d'adresse IPv4 sont utilisés.

1. Dans le menu Réglages Réseau de la barre audio, sélectionnez '*Manual settings*'. Vous devez alors choisir de vous connecter en utilisant les connexions '*Wired*' ou '*Wireless*'. Si vous choisissez '*Wireless*' il y a neuf écrans de réglage, illustrés par le marqueur de progrès '1 de 9' dans le coin supérieur droit de l'écran. Si vous choisissez '*Wired*', il y a cinq écrans et le marqueur de progrès reflétera cela, bien que les étapes pour le réglage du réseau sont fondamentalement les mêmes.
2. Les menus suivants permettent de configurer les paramètres suivants :
  - DHCP - Marche ou Arrêt
  - Adresse IP - p. ex.. 129.168.1.25
  - Masque de sous-réseau - p. ex., 255.255.255.0
  - Adresse de la passerelle - p. ex.. 129.168.1.1
  - Adresse DNS (adresses primaire et secondaire)
  - SSID - nécessaire pour les connexions WiFi si le SSID n'est pas diffusé
  - Clé et paramètres WEP / WPA / WPA2

Lors de la saisie des chiffres, le SSID ou le mot de passe WiFi, les trois contrôles sur le côté droit de l'écran ont des fonctions spéciales. Vous pouvez rapidement y accéder en appuyant sur la touche **Info**, puis en utilisant les touches **Menu Haut** ou **Bas** et **Select** selon les besoins :

sélectionnez '**BACKSP**' pour effacer un caractère que vous venez de saisir (appui long pour effacer) ; **Info** à nouveau pour continuer

sélectionnez '**OK**' lorsque la clé complète de cryptage a été saisie

sélectionnez '**CANCEL**' pour annuler et revenir à l'écran des options AES / TKIP

3. Une fois le réglage terminé, la barre audio doit se connecter au réseau. Si la connexion est établie avec succès, la barre audio reviendra au menu Réglages Réseau. Si l'appareil ne peut pas se connecter, il affichera un message '*Failed to connect*'. Vous aurez alors besoin d'identifier quel paramètre peut avoir besoin d'être changé, ou si un autre problème de réseau est responsable. Une fois connecté, les paramètres réseau sont enregistrés. Ils sont conservés en mémoire pendant que la barre audio est coupée du secteur.

## Information

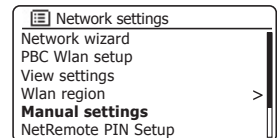
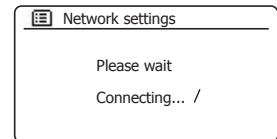
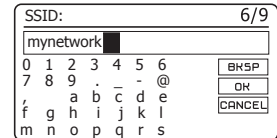
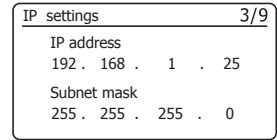
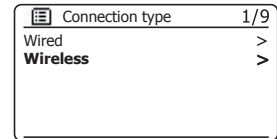
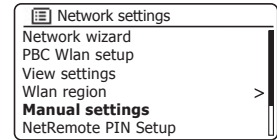

## Version du logiciel

L'affichage de la version du logiciel est fourni à titre de référence et pour le support client.

1. Accédez au menu du mode actuel en **pressant et maintenant** la touche **Menu**.
2. Pressez les touches **Menu Haut** ou **Bas** jusqu'à ce 'System settings' soit en surbrillance sur l'écran. Appuyez et relâchez la touche **Select** pour entrer le menu de réglage.
3. Pressez les touches **Menu Haut** ou **Bas** jusqu'à ce 'System Info' soit en surbrillance sur l'écran. Pressez la touche **Select** pour afficher la version du logiciel et l'ID de la radio. Pressez les touches **Menu Haut** ou **Bas** pour afficher plus d'information.
4. Pressez la touche **Menu** pour quitter.

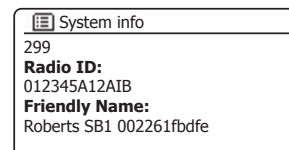
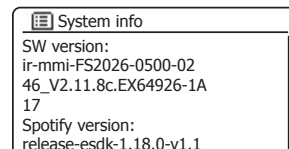
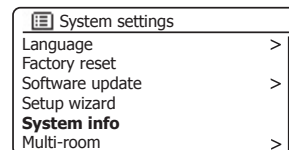
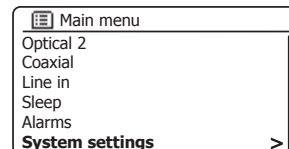
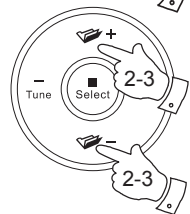
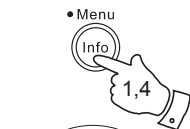

## FAQ Audio

Votre barre audio peut accéder à l'aide audio pour une utilisation Radio Internet.

1. Avec la barre audio allumée et en mode radio Internet, **pressez et maintenez** la touche **Menu**.
2. Pressez les touches **Menu Haut** ou **Bas** jusqu'à ce qu'apparaisse 'Station list' sur l'écran. Pressez et relâchez la touche **Select**.
3. Pressez les touches **Menu Haut** ou **Bas** jusqu'à ce 'Help' soit en surbrillance sur l'écran. Appuyez et relâchez la touche Sélection pour ouvrir le menu Help
4. Pressez les touches **Menu Haut** ou **Bas** jusqu'à ce que 'FAQ' soit mis en surbrillance. Pressez la touche **Select** pour afficher certaines questions fréquemment posées.
5. Tourner les touches **Menu Haut** ou **Bas** pour choisir une question qui convient à vos besoins et pressez la touche Sélection pour écouter la réponse.

Réglez le volume en fonction des besoins.

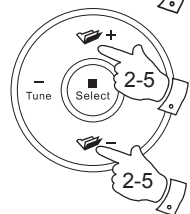
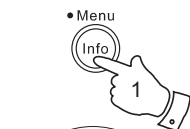

Si vous rencontrez des problèmes avec votre barre audio, vous trouverez peut-être utile de consulter la section d'aide sur notre site web.

Dans un premier temps, les points suivants doivent être vérifiés.

#### La barre audio est-elle alimentée ?

- Assurez-vous que votre produit est branché et connecté au réseau électrique - voir page 22.
- Vérifiez que votre produit est allumé.

#### Est-ce que votre barre audio ne reçoit pas l'audio ?

- Vérifiez le réglage du volume de votre barre audio et des périphériques connectés.
- Vérifiez les connexions à la barre audio à partir des périphériques connectés.
- Si vous entendez des sifflements ou des bourdonnements, vérifiez que les sources audio numériques sont réglées sur stéréo - voir page 14.

#### Est-ce votre barre audio est connectée à votre réseau ?

- Vérifiez que votre produit est à portée et que vous avez connecté votre produit à votre réseau.
- Veillez à ce produit et le dispositif utilisé pour le contrôle soient connectés au même réseau.
- Vérifiez que le WiFi est activée sur votre appareil. Reportez-vous à la documentation de votre appareil pour plus de détails.
- Si votre produit n'est pas visible au sein de UNDOK, essayez d'abord de redémarrer l'application UNDOK sur votre appareil. Essayez de réinstaller l'application UNDOK et vérifiez que vous avez la dernière version installée.
- Si la connexion WiFi au produit apparaît peu fiable, essayez une connexion Ethernet pour vérifier le bon fonctionnement du produit.
- Essayez d'éliminer les interférences possibles provenant d'autres sources par exemple téléphone sans fil, micro-ondes, etc.

Si vous avez des difficultés pour connecter la barre audio à votre réseau informatique, certaines de ces étapes peuvent vous aider à résoudre le problème :

1. Confirmez qu'un PC connecté au WiFi peut accéder à Internet (peut naviguer sur le Web) en utilisant le même réseau.
2. Vérifiez qu'un serveur DHCP est disponible (normalement une fonction de routeur). Votre barre audio utilisera DHCP par défaut, sauf si vous choisissez de le désactiver. Cela peut être configuré à l'aide des menus '*Main Menu*' -> '*System settings*' -> '*Network*' -> '*Manual settings*'. Cela demandera d'abord si vous souhaitez configurer un réseau câblé ou une connexion sans fil. Pour un réseau filaire ou sans fil, vous devez ensuite choisir '*DHCP enable*' ou '*DHCP disable*'. Si vous activez DHCP alors la barre audio va négocier avec votre routeur (ou serveur DHCP) et obtiendra une adresse IP, ainsi que les autres paramètres nécessaires. Si vous souhaitez définir manuellement la configuration du réseau, reportez-vous au paragraphe 6.
3. Vérifiez que le pare-feu de votre réseau ne bloque pas tous les ports sortants. Au minimum, la barre audio doit avoir accès aux ports UDP et TCP 80 et 123. Le port 53 peut être nécessaire pour le DNS. Certains services de radio Internet peuvent nécessiter des ports supplémentaires pour être ouverts. Windows Media Player 12 attribuera un numéro de port pour le partage de médias UPnP et permettra de configurer correctement le pare-feu intégré de Microsoft Windows. D'autres logiciels de pare-feu peuvent nécessiter une configuration pour UPnP ou pour permettre à des adresses IP particulières d'avoir un accès de confiance.
4. Vérifiez que votre point d'accès ne limite pas les connexions à certaines adresses MAC (parfois appelé le filtrage des adresses MAC).

Vous pouvez voir l'adresse MAC de la barre audio en utilisant les menus '*Main Menu*' -> '*System settings*' -> '*Network*' -> '*View settings*' -> '*MAC address*'. L'adresse MAC sera typiquement de la forme

00 : 22 : 61 : xx : xx : xx

5. Si vous avez un réseau crypté, vérifiez que vous avez entré la clé de cryptage correcte dans la barre audio. Rappelez-vous que les clés au format texte WPA sont sensibles aux majuscules et minuscules. Si la barre audio affiche '*Network error*' lorsqu'elle tente de se connecter à un réseau crypté, alors veuillez vous assurer que vous entrez la bonne clé pour le réseau. Si le problème persiste, vous devrez peut-être re-vérifier votre configuration réseau.

## Dépannage - suite

6. Si vous devez configurer l'adresse IP de votre barre audio manuellement, vous aurez besoin de connaître les détails précis de votre configuration réseau. Utilisez les menus 'Main Menu' -> 'System settings' -> 'Network' -> 'Manual settings' -> 'Wired' ou 'Wireless' (en fonction de votre cas) -> 'DHCP disable'.

La barre audio vous demandera l'adresse IP Ethernet, le masque de sous-réseau Ethernet, l'adresse de la passerelle Ethernet, le DNS Ethernet principal, et le DNS Ethernet secondaire.

Si vous configurez une connexion sans fil manuellement, vous devrez également saisir le SSID, le type de cryptage et la clé de cryptage.

Voir page 116 pour plus de détails sur la façon de mettre en place manuellement la configuration réseau pour votre barre audio.

Si votre barre audio peut se connecter au réseau, mais est incapable de lire une station de radio Internet en particulier, ceci pourrait être dû à une des causes suivantes :

1. La station ne diffuse pas à ce moment de la journée.
2. La station a atteint son nombre maximum autorisé de connexions simultanées.
3. La connexion Internet entre votre barre audio et le serveur (souvent situé dans un pays différent) est lente. Cela pourrait être dû à un encombrement du réseau, que ce soit localement ou à distance.
4. La station peut choisir de bloquer les connexions internet à votre région géographique (parfois connu sous le nom de géo-blocage).
5. La station ne diffuse plus. La base de données des stations à laquelle votre radio se connecte est mise à jour et vérifiée fréquemment, mais pourrait ne pas être toujours tout à fait exacte.
6. La station de radio diffuse en utilisant un format audio qui n'est pas lisible par votre barre audio (bien que le SB1 lise les formats les plus populaires utilisés par les diffuseurs réguliers).

Essayez d'utiliser un PC pour écouter à travers le site web de l'organisme de radiodiffusion ou via le site web de la base de données des stations radio à l'adresse <http://www.wifiradio-frontier.com>. Si vous pouvez écouter la station avec un PC, il se peut que le signal de connexion Internet ou du réseau local soit faible. Cependant, certains diffuseurs (comme la BBC) fournissent différents flux de données pour les utilisateurs de PC et les auditeurs de radio Internet, et donc ce test n'est pas toujours concluant.

Si vous ne pouvez pas écouter la station via votre PC cela peut indiquer que le problème n'est pas nécessairement à cause de votre barre audio, mais ça pourrait être votre réseau, votre connexion Internet, le diffuseur ou la congestion Internet.

## Lecteur de musique / problèmes UPnP

L'utilisation de la fonction Lecteur de musique avec UPnP devrait être simple. Cependant, l'intelligence de UPnP signifie qu'il est souvent désactivé par défaut par les applications de sécurité et dans les routeurs.

Si vous utilisez Windows Media Player 12 en tant que serveur UPnP, et s'il ne parvient pas à fonctionner avec votre barre audio, veuillez garder ce fait à l'esprit : *Une nouvelle installation de Windows et Windows Media Player lors de l'utilisation du logiciel de pare-feu intégré de Microsoft fonctionnera normalement.*

Si cela ne fonctionne pas, les raisons possibles peuvent inclure :

- Les fonctions UPnP sont bloquées par le logiciel pare-feu
- Les fonctions UPnP sont désactivées par le logiciel de sécurité
- Les fonctions UPnP sont 'détournées' par d'autres logiciels
- Les fonctions UPnP sont bloquées dans le routeur
- Les paquets de multidiffusion sont bloqués dans le routeur
- L'adresse IP du système est bloquée dans le logiciel pare-feu

Certains serveurs UPnP tiers sont beaucoup moins dépendants des autres parties de Windows que WMP 12. Si la plus grande flexibilité que ceux-ci offrent est attractive, elle peut aussi être, dans certains cas, plus faciles à faire fonctionner.



Votre barre audio prend en charge une gamme de codecs audio qui offrent une compatibilité avec une large gamme de stations de radios Internet. Ceux-ci permettent également aux utilisateurs de diffuser de la musique à partir de leurs ordinateurs ou d'autres sources compatibles DLNA.

Notez que pour tout codec audio donné, il existe de nombreux protocoles de streaming disponibles, et donc même si une station de radio Internet utilise un format pris en charge, cela ne garantit pas que chacune de ces stations fonctionnera avec votre barre audio. La base de données des stations de radio à laquelle votre barre audio se connecte est testée de telle sorte que la plupart des stations doivent être lues sans problème. De même quand les médias sont diffusés en continu à partir d'un ordinateur, alors qu'un codec pourrait être pris en charge, il peut y avoir beaucoup de variations subtiles dans les formats, le marquage des systèmes et les protocoles (même dans UPnP). En général votre barre audio va lire les formats pris en charge avec la plupart des serveurs UPnP communs.

Le tableau suivant résume les débits maximum pris en charge pour les différents formats audio qui sont jouables sur votre barre audio. Des taux plus élevés pourraient être lus dans certains cas, mais la performance du produit pourrait être affectée.

<b>Codec</b>	<b>Débit maximum supporté</b>
AAC (LC, HE, HE V2)	320 kbits/sec
ALAC <sup>(1) (5)</sup>	1,5 Mbits/sec
FLAC <sup>(2) (5)</sup>	1,5 Mbits/sec
LPCM <sup>(3)</sup>	1,536 Mbits/sec
MP3	320 kbits/sec
WAV <sup>(3)</sup>	1,536 Mbits/sec
WMA <sup>(4)</sup>	320 kbits/sec

Tous les codecs prennent en charge les fichiers codés 2 canaux (stéréo) uniquement.

Tous les codecs prennent en charge les taux d'échantillonnage jusqu'à 48 k échantillons/s (comprenant 32 k et 44,1 k échantillons/s).

Les fichiers qui ont la protection de la gestion des droits numériques (DRM) appliquée ne pourraient être lus sur votre barre audio.

(1) Les échantillons 16 bits sont pris en charge dans les fichiers ALAC.

(2) Les échantillons 16 et 24 bits sont pris en charge dans les fichiers FLAC.

(3) Le débit maximum supporté est un échantillonnage de 48kHz, 2 canaux et 16 bits par échantillon.

(4) WMA Lossless, WMA voix, WMA 10 Professionnel, et les fichiers qui ont une protection DRM ne sont pas pris en charge.

(5) Lorsque vous utilisez votre barre audio dans le cadre d'un groupe de produits multi-pièce, des fichiers audio ALAC et FLAC seront lisibles sur le maître du groupe (voir page 63).

## Avertissement

### Consignes de sécurité

- Il n'y a aucune pièce réparable par l'utilisateur dans ce produit.
- Ne tentez pas d'ouvrir ou de démonter une partie du produit.
- Ne jetez pas le produit dans un incendie ou un incinérateur.
- Ne pas exposer le produit à l'eau, l'humidité, la vapeur d'eau ou le sable.
- Utilisez uniquement le cordon électrique fourni avec le produit ou une pièce de rechange authentique fourni par Roberts Radio.
- La prise secteur, le bloc secteur multi-voies ou le coupleur d'appareil est utilisé comme dispositif de déconnexion. Le dispositif de déconnexion doit rester facilement accessible.
- Pour maintenir la conformité avec l'exigence d'exposition WiFi RF, placez le produit au moins à 20 cm (8 pouces) des personnes à proximité, sauf pour actionner les commandes.
- Le cordon électrique et la barre audio ne doivent pas être exposés à des gouttes ou des éclaboussures et aucuns objets remplis de liquide, comme des vases ne doivent être placés sur le cordon électrique ou la barre audio.



Ne laissez pas votre barre audio là où la chaleur excessive pourrait causer des dommages.

- Il est recommandé d'éviter d'utiliser ou de conserver l'appareil à des températures extrêmes. Évitez de laisser l'unité dans les voitures, sur les rebords de fenêtre ou exposée à la lumière solaire directe.
- La barre audio doit être utilisée dans un climat tempéré.
- Conservez à l'abri des flammes nues comme les bougies par exemple.
- Il est recommandé de conserver une distance minimum de 10 cm entre l'appareil et les objets adjacents pour assurer une bonne ventilation.
- La ventilation du produit ne doit pas être limitée en le couvrant avec des objets tels que des journaux, nappes, rideaux, etc.



### Montage mural

**IMPORTANT** : Avant de percer les trous et de poser des vis, veuillez vous assurer que les vis sont de la longueur appropriée pour le matériau du mur. Les vis doivent être en mesure de supporter le poids de la barre audio installée.

**Remarque** : Ne pas fixer la barre audio à un mur fait de matériaux tendres tels que le plâtre ou des panneaux de bois qui pourraient causer la chute de la barre audio, entraînant des dommages à la barre audio ou des blessures à la personne.

## Spécifications

### Conditions d'alimentation

Secteur AC 100-240 volts, 50/60 Hz uniquement

Batterie de la télécommande 2 x AAA

### Connectivité

Ethernet filaire 10/100Mbits/sec via connecteur RJ-45

WiFi 802.11 b, g, n ou a pris en charge avec le cryptage WEP et WPA/WPA2

Compatible avec les bandes WiFi 2,4 GHz et 5 GHz

Standards Bluetooth A2DP, AVRCP

Codecs Bluetooth pris en charge SBC et AAC

### Fréquence couvertes

FM 87,5 - 108MHz

DAB 174,928-239,200 MHz

La plaque signalétique est située à l'arrière de la barre audio.

La société se réserve le droit de modifier sans préavis les spécifications du produit.

## Caractéristiques

Entrée numérique optique x 2

Entrée numérique coaxiale

Entrée auxiliaire

Prise d'entrée de ligne

Sortie externe caisson de graves

Système d'antenne

## Information

Prises de style 'Toslink'

Prise phono

3,5 mm de diamètre, stéréo

Prises phono (Gauche, Droite)

Prise phono

WiFi Antenne intégrée

DAB/FM Antenne interne

DAB/FM Antenne externe via connecteur type F

## Information de licence de logiciel

L'utilisation du logiciel dans ce produit est soumise à des conditions de licence de logiciels contenues dans ce manuel d'utilisation - en utilisant le produit, vous acceptez de respecter ces conditions de licence :

### **Licences Thompson : Décodeur audio MP3**

MPEG Layer-3 technologie de codage audio sous licence de Fraunhofer IIS et Thomson

### **Fraunhofer : MPEG4 HE AAC décodeur audio**

La technologie de codage audio MPEG4 HE-AAC sous licence par Fraunhofer IIS:

<http://www.iis.fraunhofer.de/amm/>



### **Microsoft : Décodeur Windows Media Audio (WMA)**

Ce produit est protégé par certains droits de propriété intellectuelle de Microsoft. L'utilisation ou la distribution de cette technologie en dehors de ce produit est interdite sans une licence de Microsoft.

### **Microsoft : Le protocole RTSP (RTSP)**

Ce produit est protégé par certains droits de propriété intellectuelle de Microsoft. L'utilisation ou la distribution de cette technologie en dehors de ce produit est interdite sans une licence de Microsoft.

### **Spotify : Spotify Connect**

Le logiciel de Spotify fait l'objet de licences de tiers trouvées ici :

<http://www.spotify.com/connect/third-party-licenses>

### **Mises à jour**

Si vous téléchargez une mise à jour de logiciel sur votre produit, des conditions de licence supplémentaires peuvent s'appliquer et celles-ci sont disponibles à : <http://www.frontier-silicon.com/audio/eula.htm>





Cet appareil est couvert par la garantie pour une période de vingt quatre mois à compter de la date d'achat par l'acheteur original contre les défauts entraînés par une mauvaise fabrication ou la panne de composants sous réserve de l'observation des procédures ci-dessous. Si un quelconque composant ou pièce présente un défaut au cours de cette période de couverture elle sera réparée ou remplacée à nos frais.

La garantie ne couvre pas :

1. Les dommages résultant d'une utilisation incorrecte.
2. Les dommages indirects.
3. Les appareils dont le numéro de série ont été enlevés ou effacé.

Procédure :

Toutes les réclamations effectuées au titre de cette garantie devront être effectuées à travers le revendeur du produit. Il est probable que votre revendeur Roberts soit en mesure de prendre soin de toute panne rapidement et efficacement, mais le cas échéant le revendeur renverra le produit au service de réparation de la société. Dans le cas où il est impossible de retourner le produit au revendeur Roberts de qui il a été acheté, veuillez contacter Roberts Radio en utilisant les coordonnées sur le site Web de [www.robertsradio.com](http://www.robertsradio.com).

Pour la réparation des produits ne relevant pas de la période de garantie, veuillez vous référer à l'onglet 'Service client' sur le site Web de [www.robertsradio.com](http://www.robertsradio.com).

*Vos droits statutaires en tant que consommateur ne sont pas affectés par ces déclarations.*



*Issue 1 FR*

Site Web : <http://www.robertsradio.com>

© 2016 Roberts Radio Limited

